

Colégio
00001Sala
0001Ordem
0001

Dezembro/2016

**TRIBUNAL REGIONAL DO TRABALHO DA 20ª REGIÃO**

Concurso Público para provimento de cargos e formação de Cadastro Reserva

**Técnico Judiciário – Área Apoio Especializado
Especialidade Tecnologia da Informação**

Nome do Candidato

Caderno de Prova 'N14', Tipo 001

Nº de Inscrição

MODELO

Nº do Caderno

TIPO-001

Nº do Documento

0000000000000000

ASSINATURA DO CANDIDATO

PROVAConhecimentos Gerais
Conhecimentos Específicos
Discursiva-Estudo de Caso**INSTRUÇÕES**

Quando autorizado pelo fiscal de sala, transcreva a frase ao lado, com sua caligrafia usual, no espaço apropriado na Folha de Respostas.

A civilização estuda o passado para encarar de frente o futuro.

- Verifique se este caderno:
 - corresponde a sua opção de cargo.
 - contém 60 questões, numeradas de 1 a 60.
 - contém as propostas e os espaços para o rascunho da Prova Discursiva-Estudo de Caso. Caso contrário, reclame ao fiscal da sala um outro caderno. Não serão aceitas reclamações posteriores.
- Para cada questão existe apenas UMA resposta certa.
- Leia cuidadosamente cada uma das questões e escolha a resposta certa.
- Essa resposta deve ser marcada na FOLHA DE RESPOSTAS que você recebeu.

VOCÊ DEVE

- Procurar, na FOLHA DE RESPOSTAS, o número da questão que você está respondendo.
- Verificar no caderno de prova qual a letra (A,B,C,D,E) da resposta que você escolheu.
- Marcar essa letra na FOLHA DE RESPOSTAS, conforme o exemplo: (A) ● (C) (D) (E)
- Ler o que se pede na Prova Discursiva-Estudo de Caso e utilizar, se necessário, o espaço para rascunho.

ATENÇÃO

- Marque as respostas com caneta esferográfica de material transparente de tinta preta ou azul. Não será permitida a utilização de lápis, lapiseira, marca-texto, borracha ou líquido corretor de texto durante a realização da prova.
- Marque apenas uma letra para cada questão, mais de uma letra assinalada implicará anulação dessa questão.
- Responda a todas as questões.
- Não será permitida qualquer espécie de consulta ou comunicação entre os candidatos, nem a utilização de livros, códigos, manuais, impressos ou quaisquer anotações.
- Em hipótese alguma o rascunho da Prova Discursiva-Estudo de Caso será corrigido.
- Você deverá transcrever sua Prova Discursiva-Estudo de Caso, a tinta, no caderno apropriado.
- A duração da prova é de 4 horas para responder a todas as questões objetivas, preencher a Folha de Respostas e fazer a Prova Discursiva-Estudo de Caso (rascunho e transcrição) no caderno correspondente.
- Ao término da prova, chame o fiscal da sala e devolva todo o material recebido.
- Proibida a divulgação ou impressão parcial ou total da presente prova. Direitos Reservados.

**CONHECIMENTOS GERAIS****Língua Portuguesa**

Atenção: Leia o texto abaixo para responder às questões de números 1 a 5.

Com a literatura de cordel como aliada, o clichê de “mudar o mundo” não soa tão inalcançável. Os folhetos de cordel são baratos, acessíveis e extremamente fáceis de transportar e de compartilhar com outras pessoas. Melhor ainda: são ideais para a sala de aula. Entre rimas, estrofes e melodias, muitos assuntos pertinentes podem ser tratados e debatidos.

Nos últimos quatro anos, desde que comecei a publicar os meus cordéis, recebi centenas de mensagens com depoimentos de educadores que compram meus folhetos e utilizam minhas rimas para falar sobre questões raciais, de gênero, de diversidade sexual e história. Com a série Heroínas Negras na História do Brasil, séculos de esquecimento começam a ser rompidos e muita gente escuta falar, pela primeira vez, sobre as mulheres negras que foram líderes quilombolas e guerreiras na luta contra a escravidão.

Pelo cordel, nomes como Tereza de Benguela, Dandara dos Palmares, Zacimba Gaba e Mariana Crioula protagonizam discussões acaloradas sobre racismo e machismo; até mesmo uma aula de português pode ser a oportunidade perfeita para colocar essas questões em pauta.

Esse tipo de cordel com proposta social é chamado de Cordel Engajado e pode trazer política, defesa de causas e críticas sociais para a literatura de uma maneira profundamente envolvente. Afinal, a literatura de cordel é excelente para a transformação da sociedade em uma realidade onde exista mais equidade e respeito pela diversidade.

Esse respeito, aliás, pode começar pela própria valorização do cordel, algo que só deve acontecer quando todos os empecilhos preconceituosos forem tirados do caminho. Ainda há muito a se caminhar, sobretudo com o alarme do tempo piscando e gritando que um dia, infelizmente, o cordel pode virar artigo de museu.

(Adaptado de: ARRAES, Jarid. “A literatura de cordel...”, **Books**. Rio de Janeiro: Ginga Edições, 2016, p. 12-13)

1. De acordo com o texto,
- (A) o preconceito relacionado à literatura de cordel deve-se sobremaneira às histórias com protagonistas ligados a temas como diversidade sexual, racial e questões de gênero.
 - (B) o cordel, por ser barato e de fácil difusão, pode ser usado como um instrumento de educação para um mundo mais igualitário, a começar pelo modo como ele próprio é visto pela sociedade.
 - (C) o cordel presta-se aos mais variados fins ideológicos, por ser um suporte barato para ideias facilmente aceitáveis pelas minorias políticas, como mulheres e negros.
 - (D) o cordel vem se tornando um objeto de museu, seja por ser um símbolo da cultura oral da população do Nordeste, seja pelo caráter edificante de suas histórias.
 - (E) por mais que o cordel possa ser usado em aulas de língua portuguesa, não é este seu uso primordial, uma vez que se caracteriza por uma linguagem nem sempre recomendável.

2. *Com a literatura de cordel como aliada, o clichê de “mudar o mundo” não soa tão inalcançável. Os folhetos de cordel são baratos, acessíveis e extremamente fáceis de transportar e de compartilhar com outras pessoas. (1º parágrafo)*

Mantendo-se a correção e a lógica, e fazendo-se as alterações necessárias na pontuação entre minúsculas e maiúsculas, as frases acima podem ser articuladas em um único período mediante o uso de, após “inalcançável”:

- (A) uma vez que
- (B) conquanto
- (C) de maneira que
- (D) a tal ponto que
- (E) caso

3. Leia as afirmações abaixo a respeito da pontuação do 2º parágrafo.

- I. A vírgula imediatamente após “anos” tem por função separar dois segmentos de função sintática semelhante no período.
- II. A vírgula imediatamente após “cordéis” justifica-se pelo fato de que todo o trecho anterior a ela, de caráter adverbial, antecede a oração principal.
- III. Imediatamente após o termo “rompidos” pode-se acrescentar uma vírgula, uma vez que separaria orações de sujeitos diferentes.

Está correto o que se afirma em

- (A) II e III, apenas.
- (B) I e II, apenas.
- (C) I, II e III.
- (D) I, apenas.
- (E) III, apenas.



4. Mantendo-se o sentido, nos segmentos abaixo, o termo sublinhado que pode ser substituído por “a fim de” encontra-se em:
- (A) *Melhor ainda: são ideais para a sala de aula.* (1º parágrafo)
 - (B) *... a literatura de cordel é excelente para a transformação da sociedade...* (4º parágrafo)
 - (C) *... e pode trazer política, defesa de causas e críticas sociais para a literatura de uma maneira profundamente envolvente.* (4º parágrafo)
 - (D) *... pode ser a oportunidade perfeita para colocar essas questões em pauta.* (3º parágrafo)
 - (E) *... e utilizam minhas rimas para falar sobre questões raciais...* (2º parágrafo)

5. *... uma realidade onde exista mais equidade e respeito pela diversidade.* (4º parágrafo).

A respeito do verbo sublinhado acima, afirma-se corretamente:

- (A) O modo imperativo enfatiza o desejo do autor por uma cidade mais igualitária.
- (B) Pode ser substituído pelo verbo “haver”, tanto no singular como no plural.
- (C) O modo subjuntivo reforça o caráter exortativo da recomendação.
- (D) Pode ser substituído pela forma “existam”, sem prejuízo para a correção.
- (E) O modo indicativo assinala a possibilidade de uma nova realidade.

Atenção: Leia o texto abaixo para responder às questões de números 6 a 9.

O conceito de infância, como o conhecemos, consolidou-se no Ocidente a partir do século XVIII. Até o século XVI, pelo menos, assim que conseguissem se virar sem as mães ou as amas, as crianças eram integradas ao mundo dos adultos. A infância, como idade da brincadeira e da formação escolar, ao mesmo tempo com direito à proteção dos pais e depois à do Estado, é algo relativamente novo.

A infância não é um conceito determinado apenas pela biologia. Como tudo, é também um fenômeno histórico implicado nas transformações econômicas e sociais do mundo, em permanente mudança e construção.

Hoje há algo novo nesse cenário. Vivemos a era dos adultos infantilizados. Não é por acaso que proliferaram os coaches. Coach, em inglês, significa treinador. Originalmente, treinador de esportistas. Nesse conceito importado dos Estados Unidos, país que transformou a infância numa bilionária indústria de consumo, a ideia é a de que, embora estejamos na idade adulta, não sabemos lidar com a vida sozinhos. Precisamos de um treinador que nos ajude a comer, conseguir amigos e emprego, lidar com conflitos matrimoniais e profissionais, arrumar as finanças e até mesmo organizar os armários. Uma espécie de infância permanente do indivíduo.

Os adultos infantilizados desse início de milênio encarnam a geração do “eu mereço”. Alcançar sonhos, ideais ou mesmo objetivos parece ser compreendido como uma consequência natural do próprio existir, de preferência imediata. Quando essa crença fracassa, é hora de buscar o treinador de felicidade, o treinador de saúde. É estarrecedor verificar como as gerações que estão aí parecem não perceber que dá trabalho conquistar o que se deseja. E, mesmo que se esforcem muito, haverá sempre o que não foi possível alcançar.

(Adaptado de: BRUM, ELIANE. Disponível em: <http://revistaepoca.globo.com/Revista/Epoca>)

6. Atente para as afirmações abaixo.

- I. No texto, assinala-se a infantilização dos adultos de hoje que, de um lado, precisam de ajuda para resolver diversos tipos de conflito e, de outro, creem que atingirão suas metas sem maiores esforços.
- II. As mudanças históricas ocorridas no conceito de infância fizeram com que esta passasse de uma fase de brincadeiras criativas e formação educacional a um período de consumo extremo, amplamente explorado pelo mercado.
- III. A tendência atual de buscar “treinadores” que interferem em diversas áreas da vida, seja solucionando conflitos pessoais ou promovendo atitudes positivas no trabalho, é reflexo do aumento da competitividade, que faz com que os indivíduos tenham que se esforçar ao máximo para atingir suas metas.

Está correto o que se afirma APENAS em

- (A) I.
- (B) I e II.
- (C) I e III.
- (D) II e III.
- (E) III.



7. *Precisamos de um treinador que nos ajude a comer...*

O verbo flexionado nos mesmos tempo e modo que o sublinhado acima está também sublinhado em:

- (A) ... *assim que conseguissem se virar sem as mães ou as amas...*
- (B) *Não é por acaso que proliferaram os coaches.*
- (C) ... *país que transformou a infância numa bilionária indústria de consumo...*
- (D) *E, mesmo que se esforcem muito...*
- (E) *Hoje há algo novo nesse cenário.*

8. Identifica-se noção de concessão no segmento que se encontra em:

- (A) *Quando essa crença fracassa... (último parágrafo)*
- (B) ... *assim que conseguissem se virar sem as mães ou as amas... (1º parágrafo)*
- (C) ... *a partir do século XVIII. (1º parágrafo)*
- (D) ... *em permanente mudança e construção. (2º parágrafo)*
- (E) ... *embora estejamos na idade adulta... 3º parágrafo)*

9. Afirma-se corretamente:

- (A) No segmento *O conceito de infância, como o conhecemos, consolidou-se no Ocidente* (1º parágrafo), o elemento sublinhado refere-se a "Ocidente".
- (B) No segmento *com direito à proteção dos pais e depois à do Estado* (1º parágrafo), o sinal indicativo de crase que antecede o termo "do" é facultativo e pode ser suprimido.
- (C) O elemento sublinhado em *é também um fenômeno histórico implicado nas transformações econômicas e sociais do mundo* (2º parágrafo) pode ser corretamente substituído por: "compelido".
- (D) Mantendo-se a correção e o sentido, o segmento sublinhado em *país que transformou a infância numa bilionária indústria de consumo* (3º parágrafo) pode ser substituído por: "cuja a infância foi transformada".
- (E) Fazendo-se as devidas alterações entre minúsculas e maiúsculas, as frases *Hoje há algo novo nesse cenário / Vivemos a era dos adultos infantilizados* (3º parágrafo) podem ser articuladas em um único período com o uso do sinal de dois-pontos.

10. Está correta a redação que se encontra em:

- (A) Segundo pesquisadores, como nem todas as crianças vivem a infância propriamente dita, devido as suas condições econômicas, sociais e culturais, as particularidades da infância não são reconhecidas por todas as crianças.
- (B) A visão que os adultos atualmente tem da criança foi historicamente construído ao longo das transformações sócias e históricas.
- (C) No passado, nem sempre as questões relacionadas à criança fazia com que esta fosse vista, pela sociedade, como um ser que necessita de atenção diferenciada e proteção do Estado.
- (D) Surge, no início do século XVII, juntamente com o desenvolvimento de noções inovadoras sobre o comportamento infantil, um novo tipo de literatura pedagógica destinada aos pais e educadores.
- (E) O desenvolvimento de sentimentos específicos em relação a infância tornaram-se mais significativos durante o século XVII, quando começa a mudar certos costumes começam a mudar.

**Noções de Direito Administrativo**

11. A Lei de Improbidade Administrativa (Lei nº 8.429/1992) insere, em determinada modalidade de ato ímprobo, a conduta de *ordenar ou permitir a realização de despesas não autorizadas em lei ou regulamento*. A propósito da modalidade de ato ímprobo em questão e para que reste configurado o mencionado ato de improbidade, faz-se necessário, dentre outros requisitos:
- (A) o beneficiamento indevido de terceiros.
 - (B) a conduta obrigatoriamente dolosa.
 - (C) a ocorrência de enriquecimento ilícito.
 - (D) o prejuízo ao erário.
 - (E) a conduta obrigatoriamente culposa.
-
12. Joaquim é Técnico de Enfermagem no Tribunal Regional do Trabalho da 20ª Região. Há um ano, Joaquim está afastado de seu cargo por motivo de licença para tratar de assuntos particulares. Nos termos da Lei nº 8.112/1990, a mencionada licença poderá ser
- (A) interrompida a qualquer tempo, não se exigindo um prazo mínimo para tanto.
 - (B) renovada, no entanto, não comporta interrupção, devendo transcorrer seu prazo integral, para então ser declarada encerrada.
 - (C) interrompida apenas no interesse do serviço e não a pedido do servidor.
 - (D) concedida pelo prazo máximo de dois anos consecutivos.
 - (E) usufruída, mantendo o servidor a sua remuneração.
-
13. Tarcísio é parte interessada em processo administrativo de âmbito federal e, ao ser intimado para ingressar nos autos, procurou Eliseu, advogado renomado na cidade, para representá-lo. Eliseu recusou a solicitação de Tarcísio por estar assoberbado de trabalho, além de justificar sua recusa na absoluta desnecessidade de Tarcísio ingressar nos autos através de advogado. Nos termos da Lei nº 9.784/1999, a postura de Eliseu está
- (A) incorreta, porque o advogado não pode recusar-se a representar alguém que o procure, sob pena de ferir o princípio do contraditório.
 - (B) correta, pois a representação por advogado é sempre facultativa.
 - (C) incorreta, pois a representação por advogado é sempre obrigatória.
 - (D) incorreta, porque, para ingressar nos autos, é sempre necessária a representação por advogado, no entanto, para a prática dos demais atos a representação é facultativa.
 - (E) correta em parte, pois somente em algumas hipóteses específicas previstas em lei, a representação por advogado é obrigatória.
-
14. O Estado de Sergipe está realizando licitação para a compra de hortifrutigranjeiros e pães em grande quantidade. No tempo necessário para a realização do procedimento licitatório correspondente, o Estado decidiu comprar tais produtos, com base no preço do dia. Nesse caso e nos termos da Lei nº 8.666/1993, a licitação é
- (A) inexigível.
 - (B) dispensável.
 - (C) obrigatória na modalidade convite.
 - (D) obrigatória na modalidade pregão.
 - (E) obrigatória na modalidade tomada de preços.
-
15. Mateus, servidor público federal, removeu o servidor Pedro para localidade extremamente distante e de difícil acesso, no intuito de castigá-lo. Ocorre que Pedro merecia penalidade administrativa por ter cometido infração funcional mas não remoção. No caso narrado, a remoção, por não ser ato de categoria punitiva, apresenta vício de
- (A) motivo.
 - (B) finalidade.
 - (C) objeto.
 - (D) forma.
 - (E) competência.

**Raciocínio Lógico-Matemático**

16. Juliana consegue arquivar 16 pastas de documentos em uma hora e vinte minutos. Mantendo esse mesmo padrão, em duas horas e quarenta e cinco minutos Juliana conseguirá arquivar um número de pastas de documentos igual a
- (A) 32.
(B) 40.
(C) 35.
(D) 38.
(E) 33.
-
17. Manoel e Dolores precisavam classificar um grande número de processos. Manoel começou antes do que Dolores e ao final do dia havia classificado $\frac{3}{8}$ do total de processos. Dolores trabalhou mais rápido do que Manoel e ao final do dia havia classificado $\frac{1}{3}$ de processos a mais do que aqueles que Manoel havia classificado. Após esse dia de trabalho de Manoel e Dolores, é correto afirmar que
- (A) ainda faltam $\frac{1}{4}$ dos processos para serem classificados.
(B) eles terminaram a tarefa.
(C) ainda faltam $\frac{1}{8}$ dos processos para serem classificados.
(D) eles classificaram $\frac{17}{24}$ dos processos.
(E) eles classificaram apenas metade dos processos.
-
18. Em um dia de atendimento externo, João atendeu 56 pessoas. No dia seguinte, João atendeu 25% a mais do número de pessoas que havia atendido no dia anterior. No terceiro dia, João novamente aumentou o número de atendimentos em 30% do número de atendimentos do dia anterior. O número de atendimentos realizados por João, nesses três dias, foi igual a
- (A) 195.
(B) 217.
(C) 161.
(D) 184.
(E) 111.
-
19. Considere que todo técnico sabe digitar. Alguns desses técnicos sabem atender ao público externo e outros desses técnicos não sabem atender ao público externo. A partir dessas afirmações é correto concluir que
- (A) os técnicos que sabem atender ao público externo não sabem digitar.
(B) os técnicos que não sabem atender ao público externo não sabem digitar.
(C) qualquer pessoa que sabe digitar também sabe atender ao público externo.
(D) os técnicos que não sabem atender ao público externo sabem digitar.
(E) os técnicos que sabem digitar não atendem ao público externo.
-
20. A sequência de números 1; 13; 1; 2; 13; 1; 2; 3; 13; 1; 2; . . . , foi criada com um padrão e possui vinte termos. A soma dos termos: 20^{a} , 15^{a} e 13^{a} é um número
- (A) múltiplo de 5.
(B) múltiplo de 9.
(C) divisor de 2.
(D) múltiplo de 8.
(E) divisor de 6.

**CONHECIMENTOS ESPECÍFICOS**

21. Ao comparar os dispositivos de armazenamento HD e SSD, um Técnico com especialidade em TI, afirmou corretamente que
- (A) enquanto um HD de 6200 RPM consegue ler dados a 200 Gbps, unidades SSD podem chegar a velocidades de 550 Tbps ou mais.
 - (B) investir em uma unidade SSD é desnecessário, pois apenas alguns arquivos do sistema operacional são usados com frequência e as placas-mãe não carregam programas mais rápido do que em um HD.
 - (C) substituir um HD de 1 PB por um SSD com a mesma capacidade é uma excelente alternativa, pois os preços são semelhantes, gerando grande economia e aumento de desempenho.
 - (D) quedas acidentais ou vibrações podem não causar muitos danos aos SSDs, que não possuem partes mecânicas, ao contrário dos HDs cujos discos magnéticos podem ser inutilizados nestes acidentes.
 - (E) não é recomendável manter em uma mesma máquina um HD e uma unidade SSD, pois as placas-mãe que identificam o SSD não conseguem utilizar *cache* do HD.
-
22. Um computador com processador de
- (A) 32 *bits* consegue endereçar um total de 2^{32} ou 8.294.967.295 endereços diferentes. Esses endereços apontam para a memória RAM, onde as informações de que o processador precisa ficam armazenadas.
 - (B) 32 *bits* precisa ter, no mínimo, 4GB de RAM e velocidade de *clock* mínima de 3.2GHz. Estes dados garantem que o sistema operacional possa ser carregado na BIOS sem problemas.
 - (C) 64 *bits* precisa ter, no mínimo, 8GB de RAM e velocidade de *clock* mínima de 6.4GHz. Estes dados garantem que o sistema operacional possa ser carregado na ROM sem problemas.
 - (D) 64 *bits* consegue endereçar 2^{64} endereços diferentes, podendo acessar muito mais RAM. Mas computadores pessoais atuais raramente suportam mais que 64GB de RAM.
 - (E) 32 *bits* ou de 64 *bits* consegue acessar 8GB de RAM, mas o de 64 *bits* consegue acessá-la de maneira mais rápida e eficiente, o que deixa o computador mais rápido também.
-
23. Os monitores e as placas de vídeo são periféricos essenciais de um computador, por isso um Técnico com especialidade em TI recomenda, corretamente, que
- (A) o monitor tenha uma porta DisplayPort, formato também encontrado em televisores. Um cabo com esta conexão consegue transmitir imagens de até 3840×2160 *pixels* a 120 *frames* por segundo.
 - (B) a placa de vídeo, responsável pela geração das imagens, possua um GPU ou *chip* gráfico com vários recursos como o Pixel Shader. Shader é um conjunto de instruções para o processamento de efeitos de renderização de imagens.
 - (C) o monitor tenha conexão VGA, o padrão digital que garante qualidade máxima de transmissão de imagem em cabos VGA similar a outros padrões encontrados no mercado, como o DVI.
 - (D) o monitor tenha uma porta HDMI 1.4, padrão dominante tanto em computadores quanto em TVs, que transmite imagem com resolução até 3820×2160 *pixels* a 60 *frames* por segundo, compatível com TVs Ultra HD (4K).
 - (E) a placa de vídeo tenha muita memória. Como os *chips* de memória RAM DDR, DDR2 e DDR3 não são compatíveis, a placa deve ter memória GDDR, cujos modelos GDDR4 e GDDR5 são os mais utilizados.
-
24. Uma inicialização simples é realizada para iniciar o sistema operacional Windows usando um conjunto mínimo de *drivers* e programas. Isso ajuda a eliminar conflitos de *software*. Após fazer *logon* no computador usando uma conta com direitos de administrador, os passos iniciais para executar uma inicialização simples no Windows 7 em português são
- (A) clicar no botão Iniciar, digitar `msconfig.exe` na caixa de pesquisa e pressionar ENTER para iniciar o utilitário de Configuração do Sistema.
 - (B) passar o dedo na borda direita da tela, tocar em Pesquisar, digitar `msconfig` na caixa de pesquisa e tocar ou clicar em `msconfig`.
 - (C) clicar no botão Iniciar, digitar `regedit.exe` na caixa Pesquisar e pressionar ENTER para iniciar o utilitário de Configuração do Sistema.
 - (D) levar o *mouse* para a borda direita da tela, clicar em Pesquisar, digitar `regedit` na caixa de pesquisa e clicar em `regedit`.
 - (E) clicar no botão Iniciar, pesquisar por `regedit` e selecionar Configuração do Sistema nos resultados de pesquisa.



25. Um Técnico com especialidade em TI deseja instalar uma suíte de ferramentas em um servidor Linux que permite a integração de ambientes heterogêneos através da comunicação entre sistemas Linux e Windows, viabilizando serviços de diretórios no Linux (controlador de domínio), o controle de acesso dos usuários, compartilhamento de arquivos e de impressoras, etc. Neste cenário, é correto afirmar:
- (A) O comando `root@smb-server:/# apt-get install LDAP` instala o pacote LDAP para que o Linux possa ser posteriormente configurado como servidor de arquivos para clientes Windows e Linux.
 - (B) O arquivo de configuração do Samba fica localizado em `/etc/linux/admin/smb.conf`, sendo bem documentado e organizado em diferentes seções para facilitar sua configuração.
 - (C) A integração é possível porque em ambos os sistemas a comunicação é baseada no protocolo SMB/CIFS (Server Message Block / Common Internet File System).
 - (D) O comando `root@smb-server:/# apt-get install AC` instala o pacote Active Directory para que o Linux possa ser posteriormente configurado como servidor de arquivos para clientes Windows e Linux.
 - (E) O acesso aos compartilhamentos do servidor através de estações clientes que estejam executando alguma versão do Windows pode ser feito através da ferramenta `smbwinclient`.

26. Em um Sistema Operacional, o Gerenciamento de

- (A) Armazenamento controla a troca dos processos entre a memória principal e o disco (quando a memória principal não é suficiente para manter todos os processos).
- (B) Sistemas de Arquivo Locais utiliza os protocolos CIFS, SAMBA e NFS.
- (C) Sistemas de Arquivos Remotos utiliza os protocolos NTFS, Ext3, Ex4, XFS e Xen.
- (D) Memória busca utilizar o máximo possível de ciclos de processador para realizar as tarefas sendo executadas.
- (E) Processador busca garantir que cada processo receba tempo suficiente da CPU para funcionar corretamente.

27. Considere as soluções de *storage* apresentadas na figura abaixo.

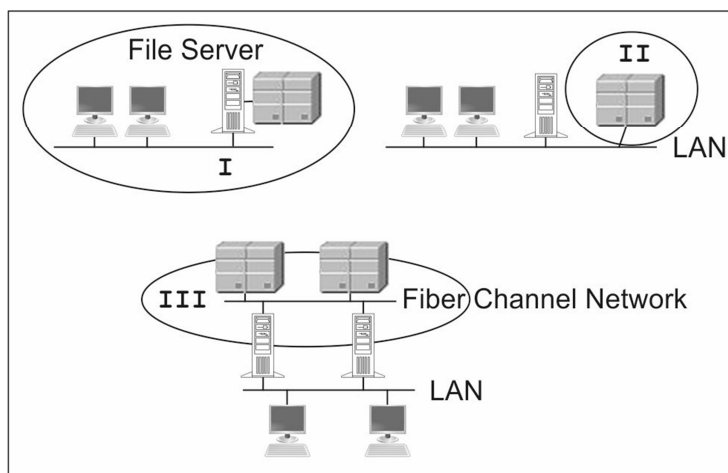

A solução

- (A) **I** refere-se ao NAS, em que o *storage* é ligado a um único servidor físico e, na maioria das vezes, é utilizado como estratégia de *backup* em organizações de maior porte.
- (B) **III** refere-se ao SAN, mais adequado para organizações que demandam grande espaço de *storage*, possuem vários servidores que o compartilham e idealmente possuem uma rede dedicada.
- (C) **III** refere-se ao NAS, uma plataforma de *storage* independente dos sistemas de arquivos, que pode crescer com a organização e oferece recursos para suportar as mais recentes tecnologias no Datacenter.
- (D) **II** refere-se ao SAN, que é usado principalmente como *storage* para compartilhamento de arquivos. Se a rede da organização for usada apenas para arquivos de dados, então esta é a opção mais adequada.
- (E) **II** refere-se ao DAS, que reúne um ou mais HDs em um arranjo que é ligado diretamente na rede. O acesso aos arquivos é feito sobre uma rede TCP utilizando CIFS e NFS.



28. Um Técnico com especialidade em TI sugeriu a atualização da rede para o IPv6, pois
- (A) utiliza endereços de 256 *bits* ao invés dos 64 *bits* do IPv4.
 - (B) a fragmentação deixa de ser realizada pelos *hosts* emissores e passa a ser processada pelos *routers*.
 - (C) o protocolo IGMP foi substituído pelo protocolo ARP.
 - (D) suporta pacotes de 576 *bytes*, passíveis de serem fragmentados.
 - (E) utiliza endereços *multicast*, ao invés de endereços de *broadcast* do IPv4.
-
29. O protocolo SNMP é usado para transportar a informação de gerenciamento entre as estações e os agentes existentes nos elementos de rede. Os gerentes SNMP são *softwares* executados em uma ou mais estações capazes de realizar tarefas de gerenciamento da rede, sendo responsáveis por enviar *pollings* (*requests*) às estações agentes e receber as respostas a estes *pollings* (*responses*), podendo ainda
- (A) acessar (*get*) ou modificar (*set*) informações nos agentes e receber informações relevantes ao gerenciamento (*traps*).
 - (B) ser quaisquer componentes de *hardware* conectados à rede, tais como computadores (*hosts*), impressoras, *hubs*, *switches*, roteadores, entre outros.
 - (C) interagir diretamente com a MIB, sendo responsáveis por responder às solicitações feitas por outros gerentes (*set*) através de ações (*pollings*).
 - (D) enviar, assincronamente, informações e alarmes (*responses*) aos outros gerentes, quando ocorre algum problema sério ou um evento relevante para o gerenciamento da rede.
 - (E) armazenar informações estatísticas de configuração e de *status*, relativas a todos os possíveis objetos gerenciáveis da rede usando VBLs (*Variable Blocking Lists*).
-
30. De acordo com o PMBOK 5ª edição, as abordagens modernas de Gerenciamento da Qualidade buscam minimizar a variação e entregar resultados que cumpram os requisitos definidos. Essas abordagens reconhecem a importância da:
- I. Prevenção ao invés de inspeção: A qualidade deve ser planejada e não apenas inspecionada no gerenciamento do projeto ou nas entregas do projeto. O custo de corrigir erros é muito maior quando eles são encontrados pela inspeção ou durante o uso.
 - II. Responsabilidade da gerência: o sucesso exige a participação do gerente de projeto que retém a responsabilidade pela qualidade e pelo fornecimento dos recursos adequados e não deve envolver a alta direção.
 - III. Custo da qualidade: os custos da qualidade do trabalho devem ser incorridos ao longo de todo o ciclo de vida da entrega e os custos da qualidade pós-projeto podem ser incorridos como resultado das devoluções dos produtos, reclamações de garantia e campanhas de *recall*.
- Está correto o que se afirma em
- (A) I, apenas.
 - (B) II e III, apenas
 - (C) I e III, apenas.
 - (D) I e II, apenas.
 - (E) I, II e III.
-
31. Considere, por hipótese, que um Técnico participou de um evento promovido pelo Tribunal Regional do Trabalho no qual foram tratados os temas:
- Corrupção nas contratações públicas, lógica da corrupção dentro dos contratos e possíveis fraudes que podem acontecer;
 - Estabelecimento de controles efetivos para evitar desvios e manter o *compliance* nas contratações públicas;
 - Combate à corrupção nas contratações públicas;
 - Governança inovadora para combate à corrupção.
- Os temas estão relacionados
- (A) à gestão e fiscalização de contratos, que é tratada no domínio MEC – *Monitor, Evaluate and Compliance* do COBIT 5.
 - (B) aos métodos de análise de riscos, que são tratados no Gerenciamento das Partes Interessadas do Projeto do PMBOK 5ª edição.
 - (C) à gestão de riscos, que é tratada no domínio APO – *Align, Plan and Organise* do COBIT 5.
 - (D) à sustentabilidade nas contratações públicas, que é tratada no Gerenciamento da Integração do Projeto do PMBOK 5ª edição.
 - (E) *compliance* nas contratações públicas, que é tratada no domínio BAC – *Build, Acquire and Compliance* do COBIT 5.



32. De acordo com a ITIL v3 edição 2011, algumas atividades do Gerenciamento de Capacidade são reativas e outras são proativas durante o ciclo de vida do serviço. A atividade
- (A) é proativa quando o serviço está disponível no Catálogo de Serviços e está em produção.
 - (B) reativa pode ocorrer quando o serviço está sendo planejado a partir do Portfólio de Serviços.
 - (C) "Prover informações sobre performance para outros processos" é proativa.
 - (D) "Modelar e analisar tendência de atualização atual e futura dos componentes de TI" é reativa.
 - (E) "Responder aos alertas de eventos de capacidade e solicitar a correção" é reativa.
-
33. Considere que um Técnico com especialidade em TI esteja participando de um processo de contratação de Solução de Tecnologia da Informação e Comunicação, ainda na fase de Elaboração dos Estudos Preliminares. A contratação será feita com uso de recursos financeiros de organismos internacionais e a licitação foi dispensada. Nestas condições e, de acordo com a Resolução CNJ 182/2013, os Estudos Preliminares
- (A) podem dispensar a etapa de Sustentação do Contrato.
 - (B) não podem dispensar a etapa de Análise de Viabilidade da Contratação.
 - (C) não podem dispensar a etapa de Análise da Qualificação de Funcionários da Contratada.
 - (D) podem dispensar a etapa de Estratégia para a Contratação.
 - (E) podem dispensar a etapa de Análise de Riscos.
-
34. Considere que exista uma tabela denominada `TabProcessos` com os campos `NroProcesso`, `AnoProcesso` e `NomeAdvogado`. Um Técnico com especialidade em TI foi solicitado a apresentar todos os nomes de advogados cadastrados sem repetição. Para isso o Técnico deve utilizar o comando SQL
- (A) `SELECT *.* FROM TabProcessos HAVING NomeAdvogado;`
 - (B) `SELECT *.* WHERE NomeAdvogado IN TabProcessos ONLY;`
 - (C) `SELECT (*NomeAdvogado) FROM TabProcessos;`
 - (D) `SELECT DISTINCT NomeAdvogado FROM TabProcessos;`
 - (E) `SELECT NOREPEAT NomeAdvogado FROM TabProcessos;`
-

35. Considere o trecho de código em PL/SQL abaixo.

```
1 BEGIN
2     DBMS_OUTPUT.put_line (ROUND (10.25));
3     DBMS_OUTPUT.put_line (ROUND (10.25, 1));
4     DBMS_OUTPUT.put_line (ROUND (10.23, 1));
5     DBMS_OUTPUT.put_line (ROUND (10.25, 2));
6     DBMS_OUTPUT.put_line (ROUND (10.25, -2));
7     DBMS_OUTPUT.put_line (ROUND (125, -2));
8 END;
9 /
```

Considerando que os números à esquerda de 1 a 9 apenas indicam as linhas e que o código foi executado no banco de dados Oracle 12c, em condições ideais, o resultado apresentado após a execução do comando da linha

- (A) 3 é 10.3 e da linha 4 é 10.2
 - (B) 2 é 10.3
 - (C) 3 é 10.2
 - (D) 5 é 10.25 e da linha 6 é 11
 - (E) 7 é 1.25
-

36. Um Administrador de Banco de Dados (DBA) SQL Server está diante da situação mostrada na figura abaixo.

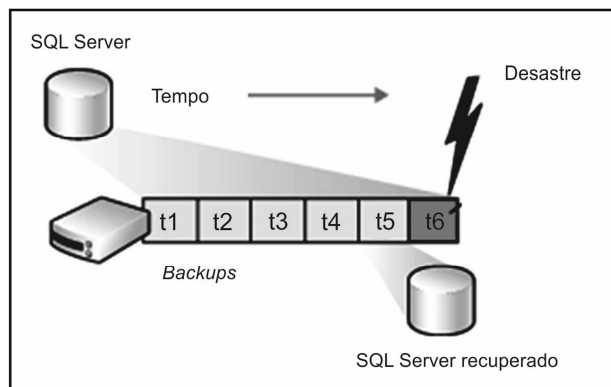

Considerando que o DBA está usando a estratégia mais simples de *backup* e restauração com o modelo de recuperação simples do SQL Server, é correto afirmar:

- (A) Restaurado o *backup* a partir do desastre em t6, o Banco de Dados SQL Server volta para o *point-in-time* t5.
 - (B) Essa estratégia não pode usar *backups* de banco de dados completos, que incluem todos os dados do SQL Server.
 - (C) Existem 6 *backups* do SQL Server, mas só o *backup* mais recente, executado no tempo t6, pode ser restaurado.
 - (D) Todas as atualizações representadas pela caixa t6 não serão perdidas.
 - (E) Esse modelo de recuperação tem como característica principal o suporte a *backups* de *log*.
-



37. Considere, por hipótese, que o Tribunal Regional do Trabalho da 20ª Região tenha optado pela implementação de um DW (Data Warehouse) que inicia com a extração, transformação e integração dos dados para vários DMs (Data Marts) antes que seja definida uma infraestrutura corporativa para o DW. Esta implementação
- (A) é conhecida como *top down*.
 - (B) permite um retorno de investimento apenas em longo prazo, ou seja, um *slower pay back*.
 - (C) tem como objetivo a construção de um sistema OLAP incremental a partir de DMs independentes.
 - (D) não garante padronização dos metadados, podendo criar inconsistências de dados entre os DMs.
 - (E) tem como vantagem a criação de *legamarts* ou DMs legados que facilitam e agilizam futuras integrações.
-
38. A norma ABNT NBR ISO/IEC 27001:2013 traz uma tabela com controles e objetivos de controle que devem estar alinhados com o tratamento de riscos de segurança da informação. Um destes controles tem como objetivo
- (A) definir um inventário de ativos de *hardware* e *software*, cujos proprietários devem ser os funcionários da alta gestão.
 - (B) garantir a segurança das informações no trabalho remoto e no uso de dispositivos móveis.
 - (C) regulamentar a classificação das informações exclusivamente com base no seu valor e criticidade.
 - (D) definir os procedimentos informais pelos quais as mídias devem ser descartadas quando não forem mais necessárias.
 - (E) regulamentar os registros de eventos (*logs*) de todos os funcionários, exceto dos administradores do sistema.
-
39. Considere que o Tribunal Regional do Trabalho esteja seguindo orientações da norma ABNT NBR ISO/IEC 27001:2013. Ao se definir quem deve estabelecer uma política de segurança da informação que seja apropriada ao propósito da organização, o correto é atribuir à
- (A) Gerência de Tecnologia da Informação.
 - (B) Gerência de Recursos Humanos.
 - (C) Alta Direção.
 - (D) Comissão de Segurança da Informação.
 - (E) Gerência de Projetos.
-
40. Com relação à segurança nas comunicações, a norma ABNT NBR ISO/IEC 27002:2013 possui uma seção que fornece diretrizes, controles e objetivos de controle para assegurar a proteção das informações em redes. Um desses controles recomenda que
- (A) a conexão de sistemas às redes deve ser restrita, porém, nessas conexões, não é necessário autenticação.
 - (B) mecanismos de segurança e níveis de serviço sejam identificados e incluídos somente em acordos de serviços de redes providos internamente, excluindo-se terceirizados.
 - (C) a responsabilidade operacional pelas redes nunca seja separada das operações dos demais recursos computacionais.
 - (D) o controle de perímetro de domínio de rede seja feito por terceiros especializados.
 - (E) grupos de serviços de informação, usuários e sistemas de informação sejam segregados em redes de computadores.
-
41. Considere que o Tribunal Regional do Trabalho esteja seguindo orientações da norma ABNT NBR ISO/IEC 27005:2011, que fornece diretrizes para o processo de gestão de riscos de segurança da informação. Seguindo esta norma, a implantação do processo de gestão de riscos deve passar pelas etapas: definição do contexto, processo de avaliação de riscos, tratamento do risco,
- (A) análise de impacto do risco, monitoramento do risco e comunicação do risco.
 - (B) aceitação do risco, comunicação e consulta do risco e monitoramento e análise crítica de riscos.
 - (C) mitigação do impacto do risco e análise crítica sobre o risco.
 - (D) análise de impacto do risco, comunicação do risco e definição de ações de contenção do risco.
 - (E) tomada de decisão sobre o risco, divulgação do risco na organização e monitoramento e controle de riscos.
-
42. No processo de tratamento do risco de segurança da informação, segundo a norma ABNT NBR ISO/IEC 27005:2011,
- (A) compartilha-se a responsabilidade de gerenciar riscos e também a responsabilidade legal por um impacto.
 - (B) se o risco atender aos critérios legais para a aceitação do risco, devem ser implementados controles adicionais para que o risco possa ser aceito.
 - (C) riscos considerados de impacto mediano ou alto, mesmo que os custos do tratamento não excedam os benefícios, devem ser evitados completamente.
 - (D) o nível de risco pode ser gerenciado através da inclusão, exclusão ou alteração de controles, para que o risco residual possa ser reavaliado e então considerado aceitável.
 - (E) determinar se o risco residual está ou não abaixo ou acima de um limite bem definido deve ser o único critério para aceitar ou não o risco.



43. Considere, por hipótese, que as seguintes tarefas relacionadas à Tecnologia da Informação estão sendo consideradas no Tribunal Regional do Trabalho:
- I. Avaliar o uso atual e futuro da Tecnologia da Informação.
 - II. Orientar a preparação e a implementação de planos e políticas para assegurar que o uso da Tecnologia da Informação atenda aos objetivos do negócio.
 - III. Monitorar o cumprimento das políticas e o desempenho em relação aos planos.
 - IV. Coordenar a implantação de um modelo de boas práticas de gestão em todas as instâncias da organização.

Estão de acordo com o conjunto de tarefas definidas pela norma NBR ISO/IEC 38500:2009, que estabelece um modelo para Governança corporativa de TI, APENAS os itens

- (A) III e IV.
- (B) I, II e III.
- (C) I e IV.
- (D) I e II.
- (E) II e III.

44. Um técnico trabalha em uma organização que atingiu o nível de maturidade 4 do CMMI (quantitativamente gerenciado). Para atingir este nível, todas as áreas de processo dos níveis de maturidade anteriores e as áreas de processo do nível de maturidade atual precisam atingir o nível de capacidade
- (A) 5 (avançado).
 - (B) 2 (gerenciado).
 - (C) 3 (realizado).
 - (D) 3 (definido).
 - (E) 4 (otimizado).

45. A norma NBR ISO/IEC 12207:2009 estabelece uma estrutura comum para os processos de ciclo de vida de *software*, que pode ser referenciada pela indústria de *software*. A norma agrupa as atividades que podem ser executadas durante o ciclo de vida de um sistema que contém *software* em sete grupos de processo. No grupo de Processos de Projeto encontra-se o processo de
- (A) Gestão de Risco, cujo propósito é identificar, analisar, tratar e monitorar riscos de forma contínua.
 - (B) Gestão de Configuração e Ativos de Serviço, cujo propósito é garantir a instalação e configuração dos *softwares* e controlar os ativos de serviço.
 - (C) Definição dos Requisitos dos *Stakeholders*, cujo propósito é definir os requisitos funcionais e não funcionais de um sistema.
 - (D) Aquisição, que tem como propósito obter um produto que satisfaça a necessidade expressa pelo adquirente.
 - (E) Gestão de Modelo de Ciclo de Vida, que tem como propósito definir, manter e garantir disponibilidade das políticas e modelos de ciclo de vida de *software*.

46. A técnica de assinatura digital é uma forma eficaz de garantir autoria de documentos eletrônicos. Para comprovar uma assinatura digital em um documento recebido é necessário, inicialmente,
- (A) clicar em um *link* do *e-mail* de confirmação recebido com o documento, e inserir a chave pública do signatário.
 - (B) descriptografar o documento recebido com a chave privada de quem assinou eletronicamente o documento.
 - (C) conferir a autenticidade das chaves pública e privada do signatário no seu certificado digital.
 - (D) submeter o documento ao portal da ICP-Brasil para obter o certificado digital do documento assinado.
 - (E) calcular o *hash* criptográfico do documento e decifrar a assinatura com a chave pública do signatário.

47. Um *backup* completo é executado na sexta-feira e um *backup* incremental é executado todos os dias a partir deste dia. No sábado são acrescentados 5 arquivos, que são copiados no *backup* incremental. No domingo alguns arquivos são modificados e somente estes arquivos são copiados no *backup* incremental. Na segunda-feira os dados do sistema são corrompidos, havendo a necessidade de restauração a partir do *backup*. Pode-se concluir que, para restaurar os dados ao estado imediatamente anterior à ocorrência do problema, será necessário restaurar
- (A) apenas os *backups* incrementais realizados.
 - (B) todos os *backups* completos já realizados no sistema até segunda-feira.
 - (C) apenas os *backups* incrementais realizados no sábado e no domingo.
 - (D) somente o *backup* completo realizado na sexta-feira e o *backup* incremental realizado no domingo.
 - (E) o *backup* completo e todos os *backups* incrementais realizados no período em questão.



48. Um desenvolvedor precisa utilizar um padrão de projeto para interceptar e manipular requisições HTTP de entrada de usuários ao sistema *web*, e respostas de saída através de filtros de pré-processamento e pós-processamento. Além disso, precisa utilizar outro padrão de projeto capaz de separar as regras de negócio da aplicação das regras de acesso ao banco de dados, permitindo assim centralizar em classes específicas, as operações de conexão ao banco de dados e realização de operações SQL. Os padrões de projeto que o desenvolvedor terá que utilizar são
- (A) *Front Controller* e *Data Transfer Object*.
 (B) *Application Filter* e *Data Session Façade*.
 (C) *Intercepting Filter* e *Data Access Object*.
 (D) *Controller Helper* e *Data Manager Object*.
 (E) *Application Controller* e *Data Persistent Object*.

49. Um Técnico está trabalhando em um projeto de desenvolvimento de *software* usando um método ágil que divide o processo de desenvolvimento em duas grandes fases: 1ª Concepção e Planejamento; 2ª Construção. A fase de Construção utiliza apenas duas disciplinas (processos). O nome do método e das disciplinas são, respectivamente,

	Método	Disciplinas
A	<i>Feature-Driven Development</i>	Detalhar por Funcionalidade e Construir por Funcionalidade
B	<i>Daily Scrum</i>	Criar <i>Backlog</i> do Produto e Desenvolver <i>Sprint</i>
C	<i>Dynamic Systems Development</i>	Desenvolver Modelo Abrangente e Construir Iterativamente
D	<i>Rapid Application Development</i>	Projetar por Funcionalidade e Desenvolver por Funcionalidade
E	<i>Test-Driven Development</i>	Implementar Caso de Teste e Desenvolver Caso de Teste

50. Após conversa com diversos funcionários do Tribunal para o qual está sendo desenvolvido um *software*, um Técnico listou os seguintes requisitos:

- O Juiz poderá cadastrar ou alterar informações nos processos. Para que alterações sejam possíveis é necessário que antes seja feita uma busca para localizar o processo.
- O sistema registrará automaticamente em *log* todas as operações realizadas pelos funcionários do Tribunal, para futuros processos de auditoria.

Ao construir um diagrama de casos de uso da UML para mostrar a relação entre o ator “Juiz” e os casos de uso “cadastrar processo”, “alterar processo” e “localizar processo”, notou-se uma associação entre os casos de uso “alterar processo” e “localizar processo”. Esta associação deve ser rotulada com o estereótipo

- (A) <<extend>>
 (B) <<generalize>>
 (C) <<include>>
 (D) <<specialize>>
 (E) <<connect>>

51. Em um método de uma classe de teste JUnit deseja-se testar o método estático chamado `multiplica` da classe `Vetores`.

Para verificar se a saída desse método será 39 quando ele receber como parâmetro os *arrays* de números inteiros {3,4} e {5,6} utiliza-se a instrução

- (A) `multiplica(new int{ 3, 4}, new int{ 5, 6}).assertEquals(39);`
 (B) `assertEquals(39, Vetores.multiplica(new int[] { 3, 4}, new int[] { 5, 6}));`
 (C) `Vetores.multiplica().assertTrue(new int{ 3, 4}, new int{ 5, 6}).assertEquals(39);`
 (D) `Vetores.multiplica().assertFalse(39, (new int[] { 3, 4}, new int[] { 5, 6}));`
 (E) `multiplica().assertTrue(39, (new int[] { 3, 4}, new int[] { 5, 6}));`

52. Em JavaScript, a função do método `indexOf ()` é

- (A) procurar um valor dentro de uma *string* e retornar a quantidade de ocorrências desse valor, se encontrado.
 (B) retornar o índice da última ocorrência do texto especificado em uma *string*.
 (C) extrair um texto de uma *string* e retornar a *string* com o texto extraído em uma nova *string*.
 (D) trocar um valor especificado por espaço em branco na *string*.
 (E) retornar o índice da primeira ocorrência de um texto específico em uma *string*.



Atenção: Considere o texto para responder às questões de números 53 a 56.

Does an Email Hacking Software really Exist?

With my experience of over 10 years in the field of ethical hacking and information security, all I can tell you is that there exists no such ready-made software program (as shown and advertised on many websites) that can break into the service provider's database and hack email passwords. This is just a myth! This may seem a bit disappointing for many, but this is the fact. However, it is still possible to easily hack email passwords using some of the alternative programs and ways as discussed below:

Working Ways to Hack an Email Password:

Even though it is impossible to hack the database and instantly crack the email password, it is still possible to trick the users so that they give away the password by themselves. This can be done using a handful of methods like keylogging, social engineering or phishing. However, the easiest and most effective way is by using keyloggers.

A keylogger is a small program that records each and every keystroke a user types on the keyboard of a specific computer. So when you install a keylogger on the computer from where the target person is likely to access his/her email, it is possible to capture the password. Though keyloggers are not designed to hack email passwords, they can still be used to accomplish the job. Here is a list of some of the interesting facts about keyloggers:

EASY TO USE: A keylogger does not require any special skills. Anyone with basic computer knowledge should be able to use it.

REMAINS UNDETECTED: A keylogger will remain undetected after installation and operates in a total stealth mode. So, you need not worry about being caught or traced back.

REMOTE INSTALLATION: In addition to installation on a location computer, keyloggers also support remote installation. That means you can also install it even on those computers for which you do not have physical access.

(Adapted form: <http://www.gohacking.com/email-hacking-software/>)

53. Um sinônimo para *instantly*, conforme usado no texto, é

- (A) lately.
- (B) currently.
- (C) often.
- (D) seldom.
- (E) promptly.

54. A melhor tradução para o trecho *from where the target person is likely to access his/her email* é

- (A) de onde a pessoa alvo provavelmente acessa seu *e-mail*.
- (B) de onde a pessoa alvo gosta de acessar seu *e-mail*.
- (C) de onde sua vítima geralmente acessa o *e-mail*.
- (D) onde sua vítima prefere acessar seu *e-mail*.
- (E) onde a pessoa alvo obrigatoriamente acessa o *e-mail*.

55. A conjunção *Though*, conforme empregada no texto, pode ser traduzida como

- (A) Embora.
- (B) Entretanto.
- (C) Devido a.
- (D) Portanto.
- (E) Enquanto.

56. Segundo o texto,

- (A) o *hacker* que instala um *keylogger* pode ser identificado com certa facilidade.
- (B) há *keyloggers* especialmente desenhados para hackear senhas de *e-mail*.
- (C) uma forma segura de hackear uma senha de *e-mail* é usar um *keylogger*.
- (D) *keyloggers* não admitem instalação remota para obtenção de senhas de *e-mail*.
- (E) a instalação de um *keylogger* exige conhecimento e habilidades especiais.



57. *Jumpstarting your data mining journey can be a difficult battle if you didn't study data science in school. Not to worry! Few of today's brightest data scientists did. So, for those of us who may need a little refresher on data mining or are starting from scratch, here are some great resources to learn data mining concepts and techniques.*

W3Schools – *Fantastic set of interactive tutorials for learning different languages. Their SQL tutorial is second to none. You'll learn how to manipulate data in MySQL, SQL Server, Access, Oracle, Sybase, DB2 and other database systems.*

Treasure Data – *The best way to learn is to work towards a goal. That's what this helpful blog series is all about. You'll learn SQL from scratch by following along with a simple, but common, data analysis scenario.*

10 Queries – *This course is recommended for the intermediate SQL-er who wants to brush up on his/her skills. It's a series of 10 challenges coupled with forums and external videos to help you improve your SQL knowledge and understanding of the underlying principles.*

Segundo o texto,

- (A) o recurso que tem o melhor tutorial é o W3Schools.
- (B) o Treasure Data é um *software* para análise de dados.
- (C) o 10 Queries é um curso recomendado para iniciantes.
- (D) os três programas são baseados em tarefas interativas.
- (E) os três cursos destinam-se a desenvolvedores de *software*.

Noções sobre Direitos das Pessoas com Deficiência

58. O direito ao atendimento prioritário da pessoa com deficiência, da forma como prevê o Estatuto da Pessoa com Deficiência (Lei nº 13.146/2015), NÃO se aplica plenamente

- (A) aos acompanhantes e atendentes pessoais no que diz respeito aos atendimentos em instituições e serviços de atendimento ao público.
- (B) à proteção e socorro em quaisquer circunstâncias.
- (C) ao recebimento de restituição do imposto de renda.
- (D) à tramitação processual e de procedimentos judiciais e administrativos em que for parte ou interessada.
- (E) aos serviços de emergência públicos e privados, pois ficam condicionados aos protocolos de atendimento médico.

59. Considere:

- I. Atendimento domiciliar.
- II. Órteses e próteses.
- III. Tratamento e orientação psicológica no processo reabilitador.
- IV. Esterilização compulsória.

De acordo com o Decreto nº 3.298/1999, o direito à saúde da pessoa com deficiência consta APENAS nos itens

- (A) I, III e IV.
- (B) II e III.
- (C) I, II e III.
- (D) I e IV.
- (E) III e IV.

60. Uma pessoa de baixa visão tentou ingressar em repartição pública com o seu cão-guia. Entretanto, o atendente, mesmo depois de alertado que se tratava de um cão-guia, de forma educada, afirmou que a pessoa poderia entrar, mas animais não eram permitidos no local. Neste caso, o atendente

- (A) praticou ato de discriminação, mas este ato não pode ensejar a aplicação de multa.
- (B) praticou ato de discriminação, que inclusive pode ensejar a aplicação de multa.
- (C) não praticou ato de discriminação, porque a lei não assegura o direito de ingressar em prédios públicos com animais.
- (D) não praticou ato de discriminação, porque permitiu o ingresso da pessoa, apenas impediu que o animal ingressasse em área pública.
- (E) não praticou ato de discriminação, porque agiu educadamente e orientou a pessoa sobre as normas do prédio público.



DISCURSIVA-ESTUDO DE CASO

Instruções Gerais:

Conforme Edital publicado, Capítulo 11: 11.4 Na Prova Discursiva-Estudo de Caso deverão ser rigorosamente observados os limites mínimo de 10 (dez) linhas e máximo de 20 (vinte) linhas, por questão, sob pena de perda de pontos a serem atribuídos à Prova. 11.6 Será atribuída nota ZERO à Prova Discursiva-Estudo de Caso nos seguintes casos: a) for assinada fora do local apropriado; b) apresentar, no Caderno de Resposta Definitiva, qualquer tipo de sinal que, de alguma forma, possibilite a identificação do candidato (por exemplo: assinatura, traços, desenhos, rabiscos etc.); c) apresentar textos sob forma não articulada verbalmente (apenas com desenhos, números e palavras soltas ou em versos) ou qualquer fragmento do texto escrito fora do local apropriado; d) for escrita a lápis, em parte ou na totalidade; e) estiver em branco; f) apresentar abordagem insuficiente ou incorreta do conteúdo solicitado; g) apresentar letra ilegível e/ou incompreensível; h) fugir à modalidade de texto solicitada e/ou às questões práticas propostas; i) não atender aos requisitos definidos na grade correção/máscara de critérios pela Banca Examinadora. 11.8 A Prova Discursiva-Estudo de Caso terá caráter eliminatório e classificatório. Cada uma das questões será avaliada na escala de 0 (zero) a 100 (cem) pontos, considerando-se habilitado o candidato que tiver obtido, no conjunto das duas questões, média igual ou superior a 60 (sessenta) pontos.

QUESTÃO 1

Na rotina de trabalho de um Técnico de TI do Tribunal Regional do Trabalho da 20ª Região há atividades ligadas ao suporte técnico a usuários e à programação de sistemas. Considere, por hipótese, que em um dia de trabalho um técnico foi solicitado para fornecer soluções aos problemas abaixo.

- a. Um usuário precisa substituir a versão do sistema operacional de seu *desktop* para o Windows 7 Professional em português. A máquina do usuário tem a seguinte configuração: processador de 32 bits, 1GB de RAM e 10 GB disponíveis no HD. O padrão do Windows 7 no Tribunal é a versão 64 bits com rápido tempo de carregamento do sistema ao ligar a máquina. Solicita-se que o Técnico proponha o que deve ser feito no *hardware* para que a instalação do Windows 7 seja bem sucedida e atenda aos padrões do Tribunal.
- b. O Tribunal utiliza um banco de dados relacional que possui uma tabela denominada TabTrab com os seguintes campos: NroPeticao, CPF, Nome e AnoDemissao. Solicita-se que o Técnico defina um comando SQL para listar todos os registros de trabalhadores demitidos entre os anos 2014 e 2016 pela ordem ascendente do nome do trabalhador.
- c. Um usuário deseja centralizar a janela de uma aplicação Java no meio da tela quando for aberta. O usuário criou a classe CentraJanela abaixo, mas esqueceu-se do comando que define o tamanho da janela. Solicita-se que o Técnico complete o código com o comando que falta na linha 7, sabendo que a janela mede 350 x 250.

```

1. import javax.swing.*;
2.
3. public class CentraJanela extends JFrame{
4.     Dimension tela = Toolkit.getDefaultToolkit().getScreenSize();
5.
6.     public CentraJanela(){
7.         //define as medidas da janela a ser centralizada
8.         setLocation((tela.width-this.getSize().width)/2,
9.                     (tela.height-this.getSize().height)/2);
10.    }
11.}
    
```

Responda, fundamentadamente, quais seriam as soluções.

(Utilize as linhas abaixo para rascunho)

1	
2	
3	
4	
5	
6	
7	
8	
9	
10	
11	
12	



QUESTÃO 1

13	
14	
15	
16	
17	
18	
19	
20	

RASCUNHO

NÃO ESCREVA NESTE ESPAÇO



QUESTÃO 2

Um Técnico foi encarregado de escolher entre os modelos ágeis Scrum e Extreme Programming (XP) para o desenvolvimento de um novo *software* para o Tribunal Regional do Trabalho da 20ª Região. Solicita-se que, como parte do relatório de justificativa da escolha, responda:

- a. Qual a principal diferença entre as abordagens Scrum e XP?
- b. Como funciona o Sprint no ciclo de desenvolvimento do Scrum?

(Utilize as linhas abaixo para rascunho)

1	
2	
3	
4	
5	
6	
7	
8	
9	
10	
11	
12	
13	
14	
15	
16	
17	
18	
19	
20	

RASCUNHO

NÃO ESCREVA NESTE ESPAÇO