



PROVA ESCRITA DE 1º SEGMENTO DO ENSINO FUNDAMENTAL
PRIMEIRA PARTE – QUESTÕES OBJETIVAS (100 pontos)

Com Licença Poética

Adélia Prado

Quando nasci um anjo esbelto,
desses que tocam trombeta, anunciou:
vai carregar bandeira.
Cargo muito pesado pra mulher,
esta espécie ainda envergonhada.
Aceito os subterfúgios que me cabem,
sem precisar mentir.
Não sou tão feia que não possa casar,
acho o Rio de Janeiro uma beleza e
ora sim, ora não, creio em parto sem dor.
Mas o que sinto escrevo. Cumpro a sina.
Inauguro linhagens, fundo reinos
– dor não é amargura.
Minha tristeza não tem pedigree,
já a minha vontade de alegria,
sua raiz vai ao meu mil avô.
Vai ser coxo na vida é maldição pra homem.
Mulher é desdobrável. Eu sou.

PRADO, Adélia. *Reunião de poesia*. 3ª ed. Rio de Janeiro: BestBolso, 2014. p. 19.

1ª QUESTÃO

A voz, no poema de Adélia Prado, é feminina e expressa a necessidade de se recriar sua própria identidade.

O verso que apresenta o estado transitório dessa identidade em processo de reconstrução é

- a) “Mulher é desdobrável. Eu sou.”
- b) “Inauguro linhagens, fundo reinos”.
- c) “esta espécie ainda envergonhada.”
- d) “Aceito os subterfúgios que me cabem”.



2ª QUESTÃO

No verso “ora sim, ora não, creio em parto sem dor”, o valor semântico do par *ora ... ora* é de

- a) causalidade.
- b) alternância.**
- c) oposição.
- d) dúvida.

3ª QUESTÃO

Compare os versos iniciais de “Com licença poética” com a primeira estrofe do “Poema de Sete Faces”, de Carlos Drummond de Andrade.

<i>Quando nasci um anjo esbelto, desses que tocam trombeta, anunciou: vai carregar bandeira.</i> <p style="text-align: right;">Adélia Prado</p>	<i>Quando nasci, um anjo torto desses que vivem na sombra disse: Vai, Carlos! ser guache na vida.</i> <p style="text-align: right;">Carlos Drummond de Andrade</p>
--	---

Sobre a imagem de anjo construída nos dois poemas, é correto afirmar que

- a) os dois anjos personalizam a imagem de um eu-lírico que se faz porta-voz de si próprio a fim de firmar sua identidade.
- b) o anjo de Adélia apresenta um eu-lírico acomodado com sua sina; já o de Drummond anuncia um eu-lírico questionador.
- c) o anjo de “Com Licença Poética”, é eloquente, gritante; o do “Poema de Sete Faces” se apresenta discretamente.**
- d) a imagem de ambos se destaca pela altivez, dado o mesmo nível de importância em que se colocam.

4ª QUESTÃO

Em “Com Licença Poética”, Adélia Prado estabelece um diálogo com o “Poema de Sete Faces”, de Carlos Drummond de Andrade.

Esse recurso é denominado

- a) contextualização.
- b) intertextualidade.**
- c) referenciação.
- d) ironia.



5ª QUESTÃO

Leia a tirinha a seguir:



(Disponível em: <https://cantinholiterariososriosdobrasil.wordpress.com/2013/04/02/armandinho-a-natureza-tirinha-de-alexandre-beck/>. Acesso 23/07/2016)

A cidade do Rio de Janeiro, apesar de tão rica em belezas naturais, sofre com problemas ambientais, causados pelo próprio homem.

A alternativa que apresenta respectivamente uma relação causa-consequência na degradação do meio ambiente é

- a) desmatamento sem controle – estiagem.
- b) enchente – alteração do curso d'água de um rio.
- c) reciclagem do lixo – criação de mais aterros sanitários.
- d) maior poluição do ar – aumento da quantidade de fábricas e veículos.

6ª QUESTÃO

O samba “Rancho da Praça Onze”, criado em 1965 por João Roberto Kelly e Chico Anysio, retrata um lugar que praticamente deixou de existir na geografia da cidade, mas que permanece vivo em sua memória, devido à sua relevância histórica e cultural. Veja um trecho do samba:

*A Praça existe alegre ou triste
Em nossa imaginação
A Praça é nossa e como é nossa
No Rio quatrocentão*

(Disponível em: <https://www.lettras.mus.br/dalva-de-oliveira/1590370/>. Acesso em 25/07/2016)

Assinale a alternativa que contém a intervenção no espaço físico da cidade do Rio de Janeiro que levou à transformação da Praça Onze.

- a) A construção da Avenida Central, ocorrida no início do século XX.
- b) O desmonte do morro Santo Antônio, no final dos anos de 1950.
- c) A construção da Avenida Presidente Vargas, nos anos de 1940.
- d) O desmonte do morro do Castelo, em 1922.



7ª QUESTÃO

Tia Ciata, símbolo da força da mulher e da resistência da cultura africana morou na Praça Onze, Zona Central da cidade do Rio de Janeiro. Há 100 anos, o primeiro samba gravado por Donga, “Pelo Telefone”, foi composto na casa de Tia Ciata, tradicional ponto de encontro de personagens do samba carioca.



Tia Ciata (1854-1924)

(Disponível em: <https://vinteculturaesociedade.files.wordpress.com/>. Acesso em 20/07/2016)

Tia Ciata viveu no período que se estende, aproximadamente, do

- a) **Segundo Reinado à Primeira República.**
- b) Primeiro Reinado à Primeira República.
- c) Período Regencial ao Estado Novo.
- d) início ao final do Estado Novo.

8ª QUESTÃO

Na região da Praça Onze, além do Sambódromo, a cultura negra é lembrada pelo monumento a Zumbi dos Palmares e pela Escola Municipal Tia Ciata. Observe o monumento a Zumbi dos Palmares na figura a seguir.



(Disponível em: <http://www.institutopinheiro.org.br/>. Acesso em 26/07/2016)

A vista frontal do tronco de pirâmide que serve de base para a cabeça tem uma forma que se assemelha à de um

- a) **trapézio.**
- b) losango.
- c) triângulo.
- d) paralelogramo.



9ª QUESTÃO

Leia o trecho a seguir da Carta Aberta à Feira Literária Internacional de Paraty – 2016, escrita por Giovana Xavier, feminista negra e professora da Faculdade de Educação da UFRJ.

“Este silenciamento do nosso existir em uma feira que se reivindica cosmopolita, mas está mais para Arraiá da Branquidade, insere-se no passado-presente de escravidão, no qual a Mulher Negra é representada, vista e tratada como um corpo a ser dissecado.”

(Disponível em: <https://conversadehistoriadoras.com/2016/06/27/carta-aberta-a-feira-literaria-internacional-de-parati-cade-as-nossas-escriptoras-negras-na-flip-2016/>. Acesso em 20/06/2016.)

Sem alterar o sentido do trecho da carta, a expressão “no qual” pode ser substituída por

- a) que.
- b) cuja.
- c) onde.
- d) em que.

10ª QUESTÃO

A imagem a seguir, do pintor Jean-Baptiste Debret, do período de 1820 – 1830, intitulada *Um funcionário do governo saindo de casa com a família*, representa um cotidiano de quem habitava o Rio de Janeiro no tempo do governo joanino.



(Disponível em: <http://www.unicamp.br/>. Acesso 23/07/2016)

Em relação à posição da mulher na sociedade da época, a imagem mostra que

- a) a responsabilidade administrativa do serviço doméstico era toda da mulher negra liberta.
- b) a organização familiar, com o homem branco à frente, simboliza a autoridade e o poder sobre as mulheres.
- c) o lugar ocupado pela mulher branca na fila, evidencia seu papel de submissão aos filhos, fossem meninos ou meninas.
- d) à dona de casa branca cabia o papel de cuidar da aparência para acompanhar o marido nos compromissos públicos.



11ª QUESTÃO

A figura feminina como símbolo da República, conforme a imagem, foi usada no Brasil, imitando o modelo francês, quando aconteceu a Proclamação.



Disponível em https://upload.wikimedia.org/wikipedia/commons/7/71/Republica_no_brasil.jpg. Acesso 09/08/2016)

Sobre essa associação do feminino à República, é correto afirmar que

- a) a figura feminina representou uma paródia ao fim da monarquia, que estava sob o comando da Imperatriz Leopoldina.
- b) o protagonismo feminino no combate ao governo imperial foi decisivo para que a Proclamação da República ocorresse.
- c) a representação da mulher como símbolo da República espelhou a importância da participação da mulher na política.
- d) a imagem da mulher foi usada apenas como alegoria com a finalidade de representar a liberdade vitoriosa.

12ª QUESTÃO

A participação política da mulher na história do Brasil se transformou ao longo do tempo. Da Proclamação da República até a eleição da primeira mulher presidente, passaram-se 121 anos.

A Proclamação da República e a eleição da primeira mulher presidente ocorreram, respectivamente, nos séculos

- a) XVIII e XIX.
- b) XVIII e XX.
- c) XIX e XX.
- d) XIX e XXI.



13ª QUESTÃO

O Congresso Nacional exerce as funções de Poder Legislativo. É composto por duas casas: o Senado Federal integrado por 81 senadores e a Câmara dos Deputados integrada por 513 deputados federais. Em 2014, após as eleições, a composição do Congresso era a seguinte:

- dos 513 deputados, 51 eram mulheres;
- dos 81 senadores, 12 eram mulheres.

De acordo com os dados, após as eleições de 2014, qual era aproximadamente o percentual de mulheres no Congresso?

- a) 8,0%.
- b) 10,6%.**
- c) 51,0%.
- d) 63,0%.

14ª QUESTÃO

“Depois que me casei e tive filhos, não consigo ter tempo para atividade física. É do trabalho para casa, para a creche do filho, para a cozinha e para a cama – porque já estou morta! Estou ficando cada vez mais sedentária, cansada e, o pior, gordinha. Se eu fizesse algum exercício por 20 minutos adiantaria? Qual é mais eficiente para emagrecer?”

Revista Época, 30/05/2016.

A relação de sentido que se estabelece entre as palavras ligadas pela preposição *para* no trecho sublinhado é de *movimento*.

Em qual das opções está correta a associação do valor semântico da preposição destacada?

- a) “não consigo ter tempo para emagrecer.” – finalidade.**
- b) “Creche do filho”. – característica.
- c) “algum exercício por 20 minutos adiantaria?” – origem.
- d) “É do trabalho para casa” – posse.

15ª QUESTÃO

A prática de exercícios físicos traz vários benefícios à saúde. É uma das medidas mais eficazes para a prevenção das doenças cardiovasculares. Segundo dados do Ministério da Saúde, 35% da população brasileira tem algum grau de doença vascular. Desse total, o número de casos é maior entre as mulheres.

Após uma atividade física, os batimentos cardíacos e a frequência respiratória são alterados porque

- a) o coração está com problemas sérios de saúde.
- b) os músculos ativos consomem menos oxigênio.
- c) o oxigênio precisa chegar aos músculos de maneira mais lenta.
- d) o sangue precisa levar oxigênio aos músculos mais rapidamente.**



16ª QUESTÃO

Para suprir as necessidades de nutrientes do nosso organismo, basta comer o suficiente. Quando o organismo obtém mais energia do que gasta, seu peso aumenta. O excesso de carboidratos, por exemplo, é convertido em gordura e armazenado em células que formam o tecido adiposo.

Marque a alternativa que apresenta somente alimentos ricos em carboidratos.

- a) Mel e milho.
- b) Pão e peixe.
- c) Azeite e óleo.
- d) Macarrão e carne.

17ª QUESTÃO

Leia a tirinha a seguir:



Fonte: QUINO. *Toda a Mafalda: da primeira à última tira*. São Paulo: Martins Fontes, 1993. p. 46.

O formato do rolo de cabelo é associado ao diploma para

- a) reforçar a ideia de que uma dona de casa pode, também, ser especialista em beleza.
- b) colocar a mulher moderna (diplomada) e a tradicional (dona de casa) em um mesmo plano.
- c) mostrar o desapontamento de Mafalda ao perceber que sua mãe transformara o diploma em rolo de cabelo.
- d) questionar papéis femininos culturalmente pré-definidos, colocando em oposição a mulher moderna e a tradicional.



18ª QUESTÃO

O trabalho doméstico consome muitas horas por semana e esse tempo varia de acordo com o tipo de família.

Observe na figura a seguir o tempo gasto por semana com trabalho doméstico pelo homem e pela mulher, em uma família com filhos menores:



Disponível em <http://infograficos.oglobo.globo.com/economia/o-peso-do-trabalho-domestico-por-tipo-de-familia.html>.

Adaptado. Acesso em 23/07/2016.

Se o homem e a mulher casados dividissem, igualmente, as tarefas e gastassem a mesma quantidade de horas com o serviço doméstico, quantas horas cada um gastaria?

- a) 18h.
- b) 18h05min.
- c) 18h30min.
- d) 18h50min.

19ª QUESTÃO

“Gabriela Franco, 40 anos, *nerd* desde a infância: há décadas vivendo meio às escondidas num ambiente em que os rapazes são maioria, aproveitou a onda pop e criou o site *MinasNerds*, com média de 50 mil acessos por mês.”

Veja, 30/05/2016

Se a média de acessos por mês for mantida, quantos meses serão necessários para o site alcançar **1,5 milhão** de acessos?

- a) 20.
- b) 30.
- c) 33.
- d) 75.



20ª QUESTÃO

Quando o assunto é trabalho doméstico, as mulheres certamente ainda são maioria. Esses afazeres ganharam meios facilitadores ao longo do tempo e dificilmente dispensaríamos, nos dias atuais, por exemplo, a máquina de lavar roupa.

Ao construir uma casa, uma família reservou um metro quadrado do piso de uma cozinha para colocar uma máquina de lavar com as dimensões apresentadas na figura:

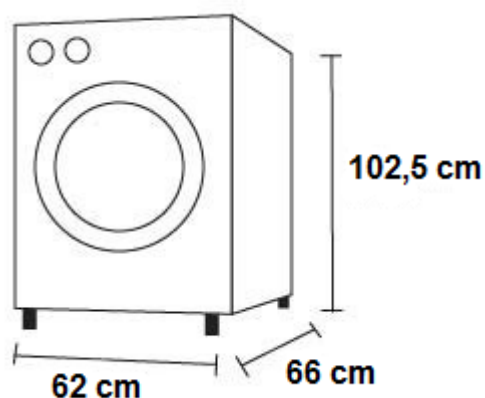

(Disponível em <http://decorandocasas.com.br/2015/06/21/plantas-de-cozinhas-planejadas/>. Acesso em 20/07/2016)

Quantos metros quadrados da área reservada para essa máquina de lavar ficarão livres?

- a) 0,3092.
- b) 0,4092.
- c) 0,5908.**
- d) 0,6908.

21ª QUESTÃO

Com a criação de leis trabalhistas, houve muitos avanços em relação aos direitos dos trabalhadores. Entretanto, ainda há muitas barreiras. Atualmente, a renda das mulheres corresponde, aproximadamente, a três quartos da renda dos homens.

Considerando os dados apresentados, qual a diferença aproximada, em termos percentuais, entre a renda do homem e a da mulher?

- a) 75%.
- b) 60%.
- c) 34%.
- d) 25%.**



22ª QUESTÃO

Em 2014, o CNPq divulgou o 10º Censo do Diretório dos Grupos de Pesquisa, um inventário dos grupos de pesquisa científicos e tecnológicos em atividade no país.

Observe o gráfico construído utilizando os dados por sexo e por condições de liderança obtidos no site do CNPq:

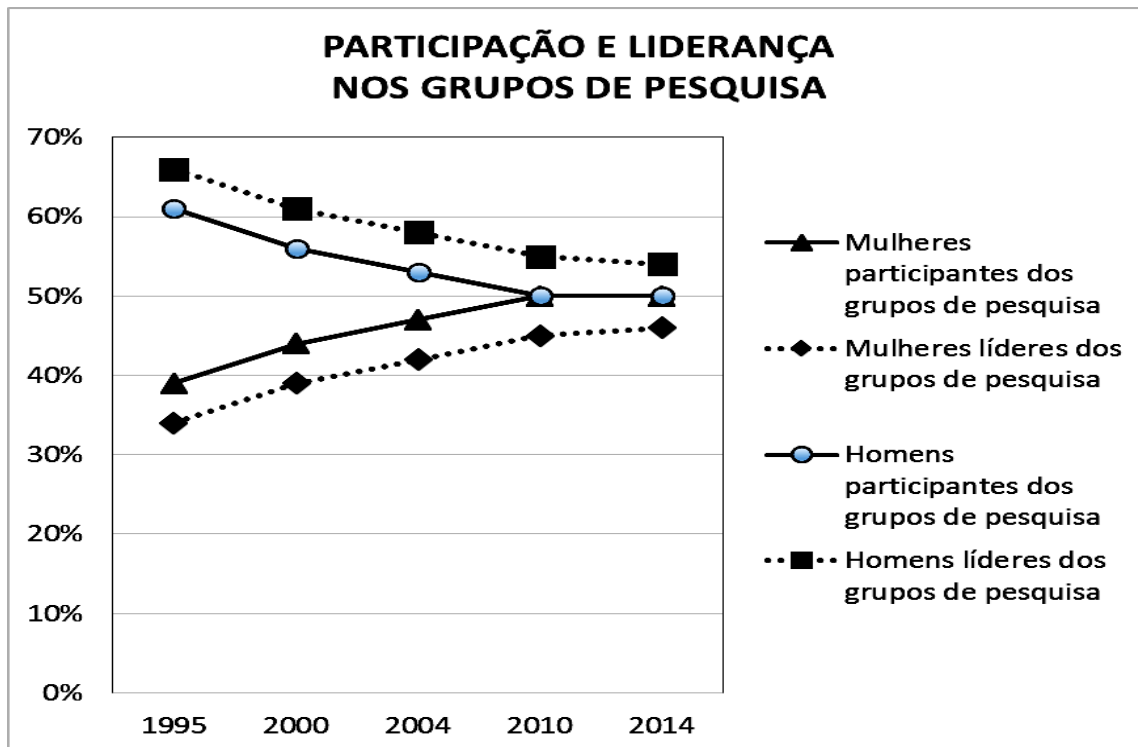

Em relação à participação das mulheres na ciência brasileira, de 1995 a 2014 é correto afirmar que

- a) a participação feminina nos grupos de pesquisa diminuiu e em 2014 ficou menor que a dos homens.
- b) a participação feminina nos grupos de pesquisa aumentou e em 2014 ficou 50% maior que a dos homens.
- c) a participação feminina das mulheres na liderança dos grupos de pesquisa aumentou e em 2014 ainda era menor que a dos homens.
- d) a participação feminina das mulheres na liderança dos grupos de pesquisa diminuiu e em 2014 ainda era menor que a dos homens.



23ª QUESTÃO

A pirâmide etária representa a estrutura de uma população por gênero e por idade. Observe as pirâmides etárias do Estado do Rio de Janeiro em dois momentos distintos.

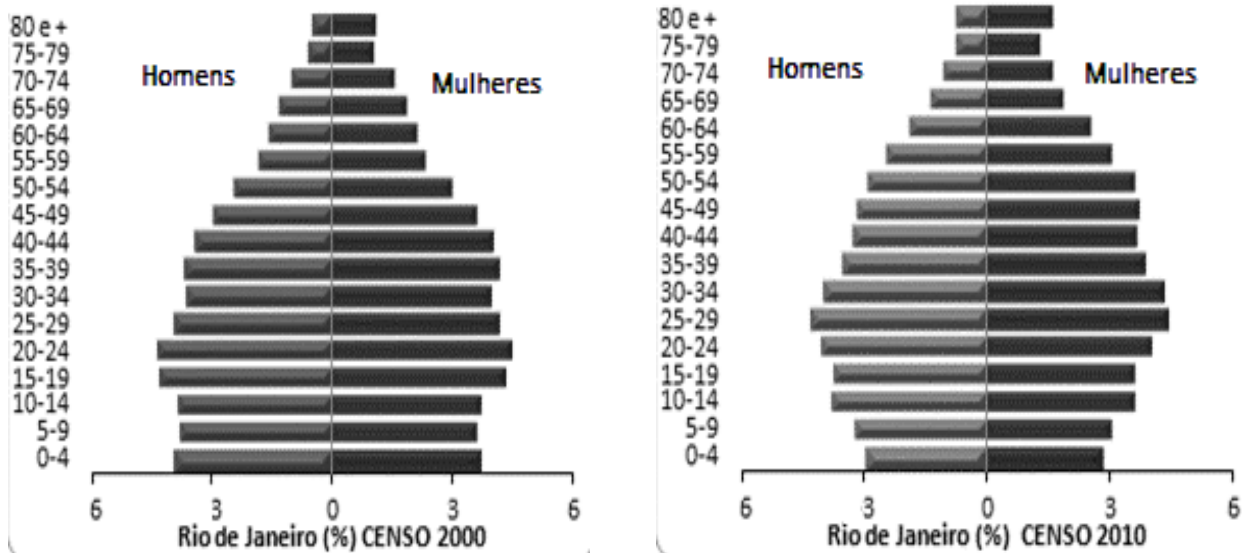

Adaptado: <https://www.ecodebate.com.br/>

As alterações na base e no topo da pirâmide têm como causa, respectivamente

- a) o aumento da natalidade e o aumento da expectativa de vida.
- b) a queda de natalidade e o aumento da expectativa de vida.**
- c) o aumento da natalidade e a diminuição da expectativa de vida.
- d) a queda da natalidade e a diminuição da expectativa de vida.

24ª QUESTÃO

O artigo 32 das Diretrizes Nacionais da Educação Básica trata da avaliação e assim expressa:

A avaliação dos alunos, a ser realizada pelos professores e pela escola como parte integrante da proposta curricular e da publicação do currículo, é redimensionadora da ação pedagógica.

Com vistas a assumir um caráter processual, formativo e participativo, além de ser cumulativa e diagnóstica, a avaliação pressupõe essencialmente

- a) a contextualização dos conteúdos, assegurando que a aprendizagem seja relevante e significativa.
- b) a obrigatoriedade de promover a aceleração de estudos para alunos com defasagem de idade-série.
- c) a decisão sobre a utilização de abordagens e estratégias, a fim de garantir o cumprimento do conteúdo pré-definido.
- d) a flexibilização do trabalho docente na escolha de estratégias e abordagens que atendam às necessidades dos alunos.**



25ª QUESTÃO

Leia a tirinha e o fragmento de texto a seguir:



Fonte: CHARTIER, Roger. *Do código ao monitor: a trajetória do livro*. Estudos Avançados, IEA/USP, v.8, n. 21, 1994.

“Nossos alunos mudaram radicalmente. Os alunos de hoje não são os mesmos para os quais o nosso sistema educacional foi criado.” (PRENSKI, 2001)

No que se refere à presença das Tecnologias da Informação e Comunicação no contexto escolar, a charge se relaciona com a afirmação de Prenski indicando que

- a) a ampliação dos suportes textuais, de finalidades distintas e variadas, torna inconsistente a arcaica concepção de educação, cuja aprendizagem está centrada na relação educador – educando e restrita ao espaço físico escolar.
- b) a entrada das tecnologias e conteúdos de mídia na escola tem se mostrado ineficiente, pois a formação dos professores não possibilita uma integração entre os “velhos” e os “novos” suportes de circulação de textos.
- c) o uso das Tecnologias de Informação e Comunicação se apresenta como uma estratégia de aproximação de linguagens entre a escola e o estudante contemporâneo, provocando baixo rendimento escolar.
- d) a presença das Tecnologias de Informação e Comunicação no contexto educacional está sendo entendida como “solução mágica” para prender a atenção do estudante no espaço escolar.



PROVA ESCRITA DE 1º SEGMENTO DO ENSINO FUNDAMENTAL SEGUNDA PARTE – QUESTÕES DISCURSIVAS (100 pontos)

1ª QUESTÃO

Valor total da questão: 25 pontos

Considerando que a ortografia é fruto de uma convenção normativa, não se deve apostar na ideia de que o estudante descubra sozinho as sutilezas do sistema ortográfico.

Entre 10 e 15 linhas, apresente uma proposta de encaminhamento que discuta o uso de R ou RR em uma turma que ainda não tenha superado o emprego desses usos nos diferentes contextos em que ocorrem.



2ª QUESTÃO

Valor total da questão: 25 pontos

A experimentação é uma das formas de buscar informações que pode ser utilizada na sala de aula dos anos iniciais. É realizada pelos estudantes quando discutem ideias e manipulam materiais.

Entre 10 e 15 linhas, descreva estratégias que possam ser utilizadas pelo professor para realizar, em sua turma, uma experiência que comprove a presença de lipídios nos alimentos.



3ª QUESTÃO

Valor total da questão: 25 pontos

Leia a tirinha a seguir:



Na tirinha de Quino, Manolito revela-nos um dos desafios da sala de aula que é considerar a heterogeneidade da turma.

Entre 10 e 15 linhas apresente, no mínimo, duas estratégias de acompanhamento pedagógico dos estudantes de menor rendimento ou com dificuldades de aprendizagem, explicitando os objetivos e as possibilidades de intervenção do professor.



4ª QUESTÃO

Valor total da questão: 25 pontos

Considere o seguinte episódio, ainda comum em muitas escolas: na volta do recreio, as crianças relatam uma situação em que um menino decidiu brincar com algumas meninas e foi criticado por um outro grupo de meninas e de meninos.

Entre 10 e 15 linhas, apresente uma proposta de abordagem das questões de gênero nos anos iniciais do ensino fundamental.
