

EDITAL Nº 35/2015

PROCESSO SELETIVO SIMPLIFICADO para
Técnico Especializado de Suporte – Nível III
Engenharia de Telecomunicações

CÓDIGO
S17



**Verifique se esta
LETRA é a mesma
do seu Cartão
de Respostas.**

**DE ACORDO COM O EDITAL, O
CANDIDATO QUE FIZER PROVA
DE LETRA DIFERENTE SERÁ
ELIMINADO.**

**TRANSCREVA, EM ESPAÇO DETERMINADO NO SEU CARTÃO DE RESPOSTAS,
A FRASE DE PAULO COELHO PARA EXAME GRAFOTÉCNICO**

"Imagine uma nova história para sua vida e acredite nela."

ATENÇÃO

● DURAÇÃO DA PROVA: 3 horas e 30 minutos.

● ESTE CADERNO CONTÉM 50 (CINQUENTA) QUESTÕES DE MÚLTIPLA ESCOLHA, CADA UMA COM 5 ALTERNATIVAS DE RESPOSTA – A, B, C, D e E – CONFORME DISPOSIÇÃO ABAIXO.

Disciplinas	Quantidade de questões	Valor de cada questão
- Conhecimentos Básicos:		
Língua Portuguesa	15	1
Atualidades	5	1
Legislação e Ética na Administração Pública	5	1
- Conhecimentos Específicos	25	3

● VERIFIQUE SE ESTE MATERIAL ESTÁ EM ORDEM. CASO CONTRÁRIO, NOTIFIQUE IMEDIATAMENTE O FISCAL.

● RESERVE OS 30 (TRINTA) MINUTOS FINAIS PARA MARCAR SEU CARTÃO DE RESPOSTAS.

LEIA AS INSTRUÇÕES ABAIXO

- Após identificado e instalado na sala, você não poderá consultar qualquer material, enquanto aguarda o horário de início da prova.
- Siga, atentamente, a forma correta de preenchimento do Cartão de Respostas, conforme estabelecido no próprio.
- Não haverá substituição do Cartão de Respostas por erro do candidato.

Por motivo de segurança:

- O candidato só poderá retirar-se definitivamente da sala após 1 (uma) hora do início efetivo da prova;
- Somente faltando 1 (uma) hora para o término da prova, o candidato poderá retirar-se levando o seu Caderno de Questões;
- O candidato que optar por se retirar sem levar o seu Caderno de Questões, não poderá copiar suas respostas por qualquer meio. O descumprimento dessa determinação será registrado em ata e acarretará a eliminação do candidato; e
- Ao terminar a prova, o candidato deverá retirar-se imediatamente do local, não sendo possível nem mesmo a utilização dos banheiros e/ou bebedouros.
- Ao terminar a prova, é de sua responsabilidade entregar ao fiscal o Cartão de Respostas assinado. Não se esqueça dos seus pertences.
- Os três últimos candidatos deverão permanecer na sala até que o último candidato entregue o Cartão de Respostas.
- O fiscal de sala não está autorizado a alterar quaisquer destas instruções. Em caso de dúvida, solicite a presença do coordenador local.

BOA PROVA!

www.funcab.org

Texto para responder às questões de 01 a 15.

Muribeca

Lixo? Lixo serve pra tudo. A gente encontra a mobília da casa, cadeira pra pôr uns pregos e ajeitar, sentar. Lixo pra poder ter sofá, costurado, cama, colchão. Até televisão.

É a vida da gente o lixo. E por que é que agora querem tirar ele da gente? O que é que eu vou dizer pras crianças? Que não tem mais brinquedo? Que acabou o calçado? Que não tem mais história, livro, desenho?

E o meu marido, o que vai fazer? Nada? Como ele vai viver sem as garrafas, sem as latas, sem as caixas? Vai perambular pela rua, roubar pra comer?

E o que eu vou cozinhar agora? Onde vou procurar tomate, alho, cebola? Com que dinheiro vou fazer sopa, vou fazer caldo, vou inventar farofa?

Fale, fale. Explique o que é que a gente vai fazer da vida? O que a gente vai fazer da vida? Não pense que é fácil. Nem remédio pra dor de cabeça eu tenho. Como vou me curar quando me der uma dor no estômago, uma coceira [...]? Vá, me fale, me diga, me aconselhe. Onde vou encontrar tanto remédio bom? E esparadrapo e band-aid e seringa?

O povo do governo devia pensar três vezes antes de fazer isso com chefe de família. Vai ver que eles tão de olho [...] aqui. Nesse terreno. Vai ver que eles perderam alguma coisa. É. Se perderam, a gente acha. A gente cata. A gente encontra. Até bilhete de loteria, lembro, teve gente que achou. *Vai ver que é isso, coisa da Caixa Econômica.* Vai ver que é isso, descobriram que lixo dá lucro, que pode dar sorte, que é luxo, que lixo tem valor.

Por exemplo, onde a gente vai morar, é? Onde a gente vai morar? Aqueles barracos, tudo ali em volta do lixo, quem é que vai levantar? [...] Esse negócio de prometer casa que a gente não pode pagar é balela, é conversa pra boi morto. Eles jogam a gente é num esgoto. Pr'onde vão os coitados desses urubus? A cachorra, o cachorro?

[...] Isso tudo aqui é uma festa. Os meninos, as meninas naquele alvoroço, pulando em cima de arroz, feijão. Ajudando a escolher. A gente já conhece o que é bom de longe, só pela cara do caminhão. Tem uns que vêm direto de supermercado, açougue. Que dia na vida a gente vai conseguir carne tão barato? Bisteca, filé, chã-de-dentro – o moço tá servido? Amoça?

Os motoristas já conhecem a gente. Têm uns que até guardam com eles a melhor parte. É coisa muito boa, desperdiçada. Tanto povo que compra o que não gasta – roupa nova, véu, grinalda. [...] Agora, o que deu na cabeça desse povo? A gente nunca deu trabalho. A gente não quer nada deles que não esteja aqui jogado, rasgado, atirado. A gente não

quer outra coisa senão esse lixo pra viver. Esse lixo para morrer, ser enterrado. Pra criar os nossos filhos, ensinar o nosso ofício, dar de comer. Pra continuar na graça de Nosso Senhor Jesus Cristo. Não faltar brinquedo, comida, trabalho.

Não, eles nunca vão tirar a gente deste lixo. Tenho fé em Deus, com a ajuda de Deus eles nunca vão tirar a gente deste lixo. Eles dizem que sim, que vão. Mas não acredito. Eles nunca vão conseguir tirar a gente deste paraíso.

FREIRE, Marcelino. *Angu de sangue*. Cotia: Ateliê, 2000. p. 23-5.

Questão 01

Sobre o texto leia as afirmativas a seguir.

- I. A frase que inicia o texto expressa uma ideia contrária ao senso comum, por isso provoca estranhamento.
- II. Não há trechos em que descreve o protagonista: o leitor o conhece apenas por sua fala.
- III. A presença dos interlocutores é concretizada no texto, através das reações que a fala da personagem provoca.

Está correto apenas o que se afirma em:

- A) I.
- B) I e II.
- C) I e III.
- D) II e III.
- E) III.

Questão 02

Releia:

“E por que é que agora querem tirar ele da gente?”

“Agora, o que deu na cabeça desse povo?”

Pela leitura dessas frases, tem-se a indicação de que:

- A) o fato de os produtos virem do lixo interfere no aproveitamento deles pelos moradores do lixo.
- B) o lixo a céu aberto polui o ambiente, causando danos graves e/ou irreversíveis ao ambiente e à saúde.
- C) foi tomada alguma medida quanto ao lixo de que trata o texto.
- D) os lixões não têm utilidade, não servem para nada.
- E) as pessoas veem o lixo como um “paraíso”, pois é dele que tiram seu sustento.

Questão 03

Sobre os elementos destacados do fragmento “O povo do governo devia pensar três vezes antes de fazer isso com chefe de família.”, leia as afirmativas.

- I. O verbo “dever” como auxiliar da expressão DEVIA PENSAR está no futuro do pretérito do modo indicativo.
- II. ISSO é objeto direto da oração a que pertence.
- III. DE FAMÍLIA é uma locução adjetiva.

Está correto apenas o que se afirma em:

- A) I.
- B) II.
- C) I e II.
- D) I e III.
- E) II e III.

Questão 04

“Não, eles nunca vão tirar a gente dESTE lixão.”
O uso da forma destacada do demonstrativo, no contexto, se justifica porque:

- A) refere-se ao tempo presente.
- B) indica o que se referiu por último.
- C) faz referência a ideias já introduzidas no texto.
- D) localiza o lixão em relação ao emissor.
- E) localiza o lixão em relação ao destinatário.

Questão 05

Na frase, “E por que é que agora querem tirar ele da gente?” há, de acordo com a norma culta, um problema de:

- A) mau emprego do pronome oblíquo.
- B) falta de concordância adequada.
- C) ausência de pontuação correta.
- D) inadequação vocabular.
- E) emprego incorreto de forma verbal.

Questão 06

Em “O que é QUE eu vou dizer pras crianças?”, o componente destacado é um(a):

- A) pronome passivador.
- B) conjunção subordinativa.
- C) partícula expletiva.
- D) pronome relativo.
- E) pronome interrogativo.

Questão 07

“A gente não quer outra coisa senão esse lixão pra viver. Esse lixão para morrer, ser enterrado. Pra criar os nossos filhos, ensinar o nosso ofício, dar de comer. Pra continuar na graça de Nosso Senhor Jesus Cristo. Não faltar brinquedo, comida, trabalho.”

A frase “A gente não quer outra coisa senão esse lixão pra viver. Esse lixão para morrer”, como efeito expressivo, mostra o(a):

- A) uso de linguagem denotativa.
- B) presença de ideias opostas.
- C) ênfase na ação de viver.
- D) tendência ao exagero.
- E) invocação de elemento personificado.

Questão 08

“A gente já conhece o que é bom de longe, só pela cara do caminhão.”

A respeito do trecho acima, quanto aos aspectos gramatical, sintático e semântico, analise as afirmativas a seguir.

- I. o pronome O é substantivo demonstrativo e assume a função de objeto direto da primeira oração.
- II. DE LONGE adquire valor de temporalidade.
- III. QUE, dentro da oração a que pertence, assume papel de objeto direto.

Está(ão) correta(s) apenas a(s) afirmativa(s):

- A) I.
- B) II.
- C) I e III.
- D) I e II.
- E) II e III.

Questão 09

Observe as formas verbais destacadas nas frases:

1. “Vá, me FALE, me diga”
2. A gente não quer nada deles que não ESTEJA aqui jogado, rasgado, atirado.”

Sobre elas é correto afirmar que:

- A) as duas formas estão no imperativo.
- B) a forma 1 indica pedido e subserviência e a forma 2, dúvida.
- C) as duas formas indicam possibilidade e não fato real.
- D) as duas formas pertencem ao imperativo.
- E) a forma 1 indica uma posição autoritária.

Questão 10

Sobre o valor semântico da preposição destacada em “Lixo pra poder ter sofá, costurado, cama, colchão. ATÉ televisão.”, pode-se afirmar corretamente que:

- A) indica limite no tempo.
- B) assinala limite no espaço.
- C) insere limite de extensão.
- D) assinala ideia de inclusão.
- E) assinala limite na quantidade.

Questão 11

As frases de um texto são organizadas em relações semânticas.

No caso da frase “Como vou me curar QUANDO ME DER UMA DOR NO ESTÔMAGO, UMA COCEIRA [...]?”, a oração em destaque apresenta a seguinte relação:

- A) espacial.
- B) explicativa.
- C) temporal.
- D) consecutiva.
- E) concessiva.

Questão 12

De acordo com os estudos de regência verbal e com o padrão culto da língua, o verbo destacado em “TENHO fé em Deus.” é:

- A) intransitivo.
- B) transitivo direto.
- C) transitivo indireto.
- D) de ligação.
- E) transitivo direto e indireto.

Questão 13

A elaboração do texto escrito envolve uma série de decisões relativas ao emprego dos sinais gráficos. No trecho “Tanto povo que compra o que não gasta – roupa nova, véu, grinalda.”, o travessão foi usado para:

- A) apontar um aposto enumerativo.
- B) indicar o discurso do narrador.
- C) transcrever o discurso alheio.
- D) assinalar interrupções gerais.
- E) estabelecer um comentário delimitador.

Questão 14

“Não, eles nunca vão tirar a gente deste LIXÃO. Tenho fé em Deus, com a ajuda de Deus eles nunca vão tirar a gente deste LIXO.” Sobre os vocábulos destacados, leia as afirmativas.

- I. Lixão é o depósito de resíduos e, no contexto, o sufixo **-ão** perde o valor aumentativo.
- II. Lixo tem duplo sentido no contexto, um deles é miséria, degradação.
- III. Os dois vocábulos se aproximam semanticamente, mas, quanto à classe gramatical, se distanciam.

Está correto apenas o que se afirma em:

- A) I e II.
- B) II e III.
- C) I e III.
- D) I.
- E) II.

Questão 15

Há muitos substantivos da Língua Portuguesa formados por derivação regressiva. Assinale a alternativa em que o vocábulo destacado contraria esse caso.

- A) “Que acabou o CALÇADO?”
- B) “com a AJUDA de Deus eles nunca vão tirar a gente deste lixo.”
- C) “Esse NEGÓCIO de prometer casa”
- D) “O povo do GOVERNO devia pensar três vezes.
- E) “descobriram que lixo dá LUCRO.”

ATUALIDADES

Questão 19

Questão 16

A organização de grandes eventos sempre envolve uma transformação da rotina do lugar em que ocorre, como aconteceu no Brasil para a Copa do Mundo e outras modificações estão sendo realizadas para as Olimpíadas. Outro exemplo de atenção especial foi à atribuída a evento recente, os Jogos Panamericanos, realizados na cidade de:

- A) Boston.
- B) Ottawa.
- C) Toronto.
- D) Chicago.
- E) Vancouver.

Questão 17

Nos últimos meses, a política externa entre Estados Unidos e Cuba vem sendo reestabelecida de diferentes maneiras. Entre os fatos a seguir, o que marcou de maneira significativa a reaproximação diplomática entre os dois países no mês de julho de 2015, foi a(o):

- A) reabertura da embaixada cubana na cidade de Washington.
- B) apoio dos EUA à construção de usinas termonucleares em Havana.
- C) fim do embargo econômico promovido pelos Estados Unidos.
- D) realização de eleições em Cuba para a escolha de um novo presidente.
- E) assinatura de um acordo que promove a entrada de Cuba no Nafta.

Questão 18

O Brasil vem sofrendo os efeitos de uma crise econômica de maneira bem intensa. Com isso uma série de medidas são tomadas pelo governo, como é o seguinte caso:

- A) diminuição sistemática da taxa básica de juros Selic.
- B) aumento das exportações com o câmbio mais favorável.
- C) forte valorização do real frente ao dólar e ao euro.
- D) corte de gastos e investimentos em diferentes áreas.
- E) fim do uso do IPCA como índice para medir a inflação.

O Programme for International Student Assessment (Pisa) – Programa Internacional de Avaliação de Estudantes – é uma iniciativa de avaliação comparada, aplicada a estudantes na faixa dos 15 anos, idade em que se pressupõe o término da escolaridade básica obrigatória na maioria dos países. O programa é desenvolvido pela OCDE (Organização para Cooperação e Desenvolvimento Econômico). No Brasil, o Pisa é coordenado pelo Instituto Nacional de Estudos e pesquisas Educacionais Anísio Teixeira, o mesmo que coordena outras provas como o ENEM.

Disponível em: <<http://www.seed.se.gov.br/noticia.asp?cdnoticia=9178>> – Adaptado.

Em 2015, a aplicação do Pisa abrange outras áreas do conhecimento, como é o caso de:

- A) noções de robótica.
- B) competência financeira.
- C) compreensão da língua inglesa.
- D) interpretação de textos.
- E) matemática básica.

Questão 20

O tema do desenvolvimento sustentável já está presente há décadas na pauta de debates de quase todo o mundo. A questão energética está diretamente relacionada ao desenvolvimento sustentável, já que é parte fundamental para o crescimento econômico e pode ser fonte de intensa degradação ambiental. No Brasil, nos últimos meses ocorreram fatos que são exemplos do desenvolvimento sustentável mais equilibrado. Entre os fatos a seguir, o que promoveu o aumento energético com base em uma fonte de energia renovável foi:

- A) aumento do consumo do gás natural explorado na bacia de Santos.
- B) inauguração de mais um grande Parque Eólico no Rio Grande do Sul.
- C) expansão das usinas termonucleares para os estados do nordeste.
- D) aumento dos investimentos para a exploração do petróleo no Pré Sal.
- E) acionamento das termoelétricas devido ao longo período de estiagem.

Questão 21

Segundo a Constituição Federal vigente e suas disposições sobre direitos políticos:

- A) o plebiscito é uma forma democrática de participação popular indireta.
- B) os analfabetos são elegíveis desde que maiores e alistáveis.
- C) o voto é facultativo para os maiores de dezesseis e menores de setenta anos.
- D) para concorrer a outros cargos, prefeitos devem renunciar ao mandato três meses antes do pleito eleitoral.
- E) o voto das pessoas analfabetas, que são também inelegíveis, é facultativo.

Questão 22

Salvo hipótese de guerra, calamidade pública ou grave perturbação da ordem interna, à exceção de contrato administrativo não cumprido só poderá ser alegada pelo contratado após:

- A) atraso superior a noventa dias nos pagamentos devidos pela Administração Pública em razão de obras, serviços ou fornecimentos.
- B) suspensão da execução do contrato, por ordem escrita da Administração Pública, por mais de sessenta dias.
- C) atraso superior a sessenta dias nos pagamentos devidos pela Administração Pública em razão de obras, serviços ou fornecimentos.
- D) suspensão da execução do contrato, por ordem escrita da Administração Pública, por mais de trinta dias.
- E) atraso de pagamento ou suspensão da execução do contrato em razão de obras, serviços ou fornecimentos por mais de quinze dias.

Questão 23

Conforme Lei nº 9.784/1999 devem ser observados os seguintes prazos no âmbito do processo administrativo federal:

- A) quinze dias úteis de antecedência, no mínimo, para intimar o cidadão na hipótese de solicitação de comparecimento pessoal.
- B) dez dias para manifestação do interessado após o encerramento da instrução processual.
- C) dez anos para a Administração anular os atos administrativos de que decorram efeitos favoráveis para os destinatários, salvo má-fé.
- D) trinta dias, no máximo, para emissão de parecer de órgão consultivo, salvo norma especial ou necessidade de maior prazo.
- E) quinze dias para interpor recurso administrativo, contados da data da ciência ou divulgação oficial da decisão.

Questão 24

Por disposição do regime jurídico dos servidores públicos civis da União, das autarquias e das fundações públicas federais – Lei nº 8.112/1990 –, posse e exercício, em circunstâncias normais, devem ocorrer, respectivamente, até:

- A) quinze dias contados da nomeação e trinta dias contados da posse.
- B) trinta dias contados da nomeação e trinta dias contados da posse.
- C) trinta dias contados da nomeação e quinze dias contados da posse.
- D) sessenta dias contados da nomeação e trinta dias contados da posse.
- E) dez dias contados da nomeação e um dia contado da posse.

Questão 25

Suponha que um técnico da Secretaria Extraordinária de Grandes Eventos, por negligência, tenha esquecido de guardar em local seguro e apropriado um determinado equipamento. Em razão disso, tal bem é furtado por terceiro. Nesta hipótese, estaria configurado o crime de:

- A) corrupção passiva.
- B) prevaricação.
- C) condescendência criminosa.
- D) peculato culposo.
- E) facilitação de descaminho.

CONHECIMENTOS ESPECÍFICOS

Questão 26

Com relação às hierarquias de transmissão PDH e SDH, estabeleça a correta correspondência entre a coluna I com as afirmativas da coluna II.

Coluna I

1. PDH
2. SDH

Coluna II

- () entrelaçamento de octetos
- () formação do quadro E-1, 32 canais
- () função add-drop multiplexing
- () entrelaçamento de bits
- () ponteiros

A sequência correta é:

- A) 2, 1, 2, 1 e 1.
- B) 1, 2, 2, 2 e 1.
- C) 2, 1, 2, 1 e 2.
- D) 1, 2, 1, 2 e 2.
- E) 2, 2, 2, 2 e 1.

Questão 27

O nível físico de potência elétrica de 0,001 mW corresponde a um nível de potência absoluta de:

- A) -40 dBm
- B) -30 dBm
- C) -20 dBm
- D) -10 dBm
- E) -01 dBm

Questão 28

Nas redes telefônicas, a sinalização MFC-5C é utilizada para:

- A) sinalização de linha entre centrais.
- B) sinalização de linha entre centrais via satélite.
- C) através do sinal A-5 solicitar categoria do chamador.
- D) sinalização de linha via terrestre entre centrais.
- E) através do sinal A-5 solicitar a categoria do assinante chamado.

Questão 29

Qual é o tráfego gerado por 6000 chamadas que possuem duração média de 3 minutos, ocorridas em uma hora?

- A) 50 Erlangs.
- B) 150 Erlangs.
- C) 200 Erlangs.
- D) 300 Erlangs.
- E) 350 Erlangs.

Questão 30

Considerando que na tecnologia GSM, uma transferência (handoff) ocorre quando uma estação móvel muda sua associação de uma estação rádio-base para outra durante uma chamada, identifique a opção INCORRETA em relação a uma transferência.

- A) Ocorre quando o sinal entre a estação-base e o usuário estiver deteriorado.
- B) Ocorre quando a célula estiver sobrecarregada.
- C) Ocorre durante mudança de área de cobertura.
- D) O padrão GSM não determina o algoritmo específico para a estação rádio-base decidir sobre a transferência.
- E) A estação móvel informa à estação rádio-base visitada que deve ser feita uma transferência.

Questão 31

Considerando os sistemas troncalizados, pode-se afirmar que:

- A) as Forças Armadas necessitam obrigatoriamente aprovar junto a Anatel, os seus projetos para ocupação de frequências e o cadastramento de estações.
- B) a partir de 2015 as faixas de 450 - 470 MHz foram reservadas pela Anatel para os órgãos de segurança pública.
- C) a partir de 2013, a faixa de 380 MHz passou a ser destinada aos órgãos de segurança.
- D) um sistema de comunicação em segurança pública não possui características diferenciadas de um sistema de comunicação comercial.
- E) os órgãos de segurança pública classificados como polícia ou bombeiros, não gozam de isenção de taxas e de abatimentos nos custos dos preços públicos para aprovação de projetos de radiocomunicações, bem como na obtenção do licenciamento de suas estações.

Questão 32

Considerando os sistemas troncalizados APCO-25, TETRA e TETRAPOL, pode-se afirmar:

- A) No sistema troncalizado TETRA, o espaçamento de canal é de 50 kHz, em que uma portadora tem 2 canais físicos independentes acessados com a técnica TDMA, com a divisão em 4 slots de tempo.
- B) O TETRA - Rádio Terrestre Troncalizado foi definido e padronizado pelo ETSI (Instituto Europeu de Padronização de Telecomunicações) e a técnica de acesso ao meio é TDMA.
- C) No TETRAPOL a técnica de múltiplo acesso é o CDMA e o esquema de modulação utilizado é o GMSK.
- D) O Brasil possui uma definição clara e objetiva de que o padrão TETRAPOL é o mais adequado para ser adotado no país.
- E) O padrão APCO-25 foi padronizado através da Associação das Indústrias de Telecomunicações Americana, um conjunto de normas conhecido pela sigla TIA-102, com características para radiocomunicação analógica.

Questão 33

Os satélites acima do Cinturão de Van Allen superior são denominados:

- A) Geoestacionários (GEO).
- B) Satélites de Órbita Média (MEO).
- C) Satélites de Órbita baixa (LEO).
- D) Satélites GPS.
- E) Satélites do Globalstar.

Questão 34

Em relação ao modelo TCP/IP, pode-se afirmar:

- A) A camada de enlace é a mais baixa no modelo com serviço orientado a conexão e realiza a interface entre os hosts e os enlaces de transmissão.
- B) A camada de rede ou camada internet possui dois protocolos, IP (Internet Protocol) e ICMP (Internet Control Message Protocol).
- C) A camada de transporte possui unicamente o serviço orientado a conexão, também conhecido com TCP (Transmission Control Protocol).
- D) A camada de aplicação dos usuários possui o serviço não orientado a conexão através do seu protocolo UDP (User Datagram Protocol).
- E) O modelo TCP/IP realiza distinção entre as camadas físicas (interfaces) e enlace de dados (protocolos).

Questão 35

As mensagens SIP (Session Initiation Protocol) têm o seguinte propósito:

- A) O protocolo SIP é conhecido como inteligência centralizada, estando todo o controle da chamada a cargo de um Media Gateway Controller (MGC).
- B) As mensagens SIP são codificadas usando a sintaxe ASN-1.
- C) No SIP, os pacotes de voz utilizam o Real Time Control Protocol (RTCP) para o transporte de voz.
- D) O SIP utiliza o Session Description Protocol (SDP) para a negociação das mídias.
- E) No protocolo SIP, as mensagens de sinalização e os pacotes de voz podem utilizar os protocolos de transporte TCP ou UDP.

Questão 36

Em relação ao protocolo MPLS, é correto afirmar que:

- A) ele não depende do protocolo IP para estabelecer um caminho por rótulo.
- B) o roteador de borda é conhecido com LSR (Label Switched Router).
- C) fluxos agrupados sob um único rótulo pertencem à mesma classe de equivalência de encaminhamento (FEC).
- D) os pacotes em uma FEC são tratados diferentemente, de acordo com o QoS contratado.
- E) o rótulo do cabeçalho MPLS possui uma extensão de 20 bytes.

Questão 37

Identifique o serviço MetroEthernet apresentado na figura a seguir:

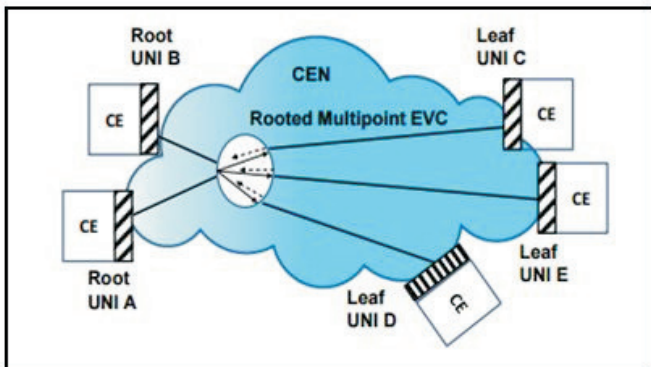

- A) E-Line ponto-multiponto
- B) E-Lan multiponto-multiponto
- C) E-Lan ponto-multiponto
- D) E-Tree com uma única raiz
- E) E-Tree com múltiplas raízes

Questão 38

Quanto ao chamado PMBOK, pode-se dizer que:

- A) é uma metodologia de gerenciamento de projetos proposta pelo PMI.
- B) é um conjunto de conhecimentos em gerenciamento de projetos, que é amplamente reconhecido como boa prática.
- C) é uma forma de representar a Estrutura Analítica de Projetos.
- D) documento proposto pelo PMI que detalha técnicas específicas para abordar os diversos campos do gerenciamento de projetos.
- E) descreve um modelo de maturidade em gerenciamento de projetos.

Questão 39

Com relação a computadores e microprocessadores, interrupção é:

- A) técnica muito utilizada para acesso direto à memória.
- B) técnica muito utilizada para acesso ao disco rígido.
- C) é o que se diz quando um programa para a sua execução inesperadamente antes do seu final.
- D) técnica muito utilizada para acesso a dispositivos de entrada e saída.
- E) técnica muito utilizada para gerenciar situações de bloqueio de recursos (deadlocks).

Questão 40

Considerando o padrão IEEE 802.3 Ethernet, identifique o protocolo de acesso ao meio:

- A) CSMA-CA.
- B) ALOHA.
- C) Slotted ALOHA.
- D) CSMA/CD.
- E) CSMA não persistente.

Questão 41

A arquitetura 802.11 possui como bloco fundamental o Basic Service Set (BSS). Um BSS possui uma ou mais estações sem fio e uma estação base central. Nesta arquitetura, qual é o protocolo de acesso aleatório utilizado pelas estações?

- A) CSMA
- B) CSMA/CD
- C) CSMA PERSISTENTE
- D) M-CSMA
- E) CSMA/CA

Questão 42

Com relação a Firewalls, leia as afirmativas.

- I. Previne ataques do tipo DoS.
- II. Filtra pacotes que se baseiam no endereço IP, número de porta TCP/UDP.
- III. Identifica se o dado veio do transmissor verdadeiro.
- IV. Trabalha somente no nível de rede.
- V. Estabelece conexões com aplicações externas em nome de um usuário interno.

Está correto apenas o que se afirma em:

- A) I e II.
- B) III e IV.
- C) I, II e V.
- D) III, IV e V.
- E) IV e V.

Questão 43

Dado que:

FTA - Análise da árvore de panes
MADT - Tempo de indisponibilidade acumulado médio
MAD - Atraso administrativo médio
MDT - Tempo de indisponibilidade médio
MLD - Atraso logístico médio
MMH - Tempo de manutenção em homens-hora
MOTBF - Tempo médio de operação entre falhas
MRT - Tempo de reparo médio
MTBF - Tempo médio entre falhas
MTTF - Tempo médio até falha
MTTFF - Tempo médio até a primeira falha
MTTR - Tempo de restabelecimento médio
MUT - Tempo de disponibilidade médio

E considerando que a manutenção preventiva programada de um equipamento/sistema NÃO interrompe a sua operação, analise as opções a seguir.

- I. Só o MTBF não permite inferir nenhuma informação sobre a confiabilidade.
- II. Só o MTTR não permite inferir nenhuma informação sobre a disponibilidade.
- III. A disponibilidade será tão maior quanto for o MTBF.
- IV. O MTTR afeta diretamente a confiabilidade.
- V. É melhor fazer só a manutenção corretiva pois assim a disponibilidade será maior.
- VI. Fazendo manutenção preventiva programada tanto a disponibilidade quanto a confiabilidade poderão aumentar.
- VII. A manutenção preventiva programada poderá aumentar o MOTBF.

Estão corretas apenas as opções:

- A) II e V.
- B) II, VI e VII.
- C) I, II, III e VII.
- D) IV, V, VI e VII.
- E) I, III e IV.

Questão 44

Em relação ao cabeamento estruturado, pode-se afirmar:

- A) Dois condutores são eletricamente balanceados quando possuem o mesmo comprimento, são trançados e isolados um do outro.
- B) Ruídos externos podem interferir no sinal em um par de fios balanceados, pois as tensões são acopladas em cada fio com a mesma amplitude e fase, mas com sentidos opostos.
- C) O Cabo óptico tem sido largamente utilizado em redes devido a sua imunidade ao ruído eletromagnético bem como às baixas atenuações que oferecem.
- D) Os sistemas de cabeamento balanceado sem blindagem UTP (Unshielded Twisted Pair) e blindados F/UTP (Foiled/ Unshielded Twisted Pair) vêm sendo utilizados de forma decrescente, substituídos pela fibra óptica.
- E) Durante a evolução da ethernet, a categoria 10BASE-T que operava em 100 Mbs passou a ser implementada em cabeamento óptico.

Questão 45

O modelo Peer-to-Peer utiliza qual tipo de comunicação?

- A) Não hierárquico
- B) Hierárquico
- C) Cliente-Servidor
- D) Difusão
- E) Ad hoc

Questão 46

Calcule a banda necessária em uma rede IP para atender uma chamada de voz, em que é utilizado Codec G.729b, com delay de 20 mseg, payload de 20 bytes, em acesso Frame Relay cujo cabeçalho é de 7 bytes. (Cabeçalhos RTP/UDP/IP=40 Bytes).

- A) 13,4 Kbps
- B) 18,4 Kbps
- C) 26,8 Kbps
- D) 32,4 kbps
- E) 52,6 Kbps

Questão 47

Se o ganho de potência de um amplificador é de 1000, seu ganho de potência em decibéis é de:

- A) 20 dB.
- B) 30 dB.
- C) 40 dB.
- D) 50 dB.
- E) 60 dB.

Questão 48

Um processo de negócio pode ser explicitado em vários níveis. Dependendo do detalhamento que se deseja, ele pode ter uma visão mais macro, mostrando o processo dentro de seu ambiente geral, até uma visão mais específica, detalhando a sua operacionalização, desempenho ou estrutura. Nessa perspectiva, numere a coluna II conforme a coluna I.

Coluna I

1. Macroprocesso
2. Atividade
3. Atividade de garantia de qualidade
4. Atividade primária
5. Processo de negócio
6. Tarefa

Coluna II

- () É a menor unidade de trabalho com significado, executada por uma pessoa ou máquina.
- () Usualmente envolve mais que uma função na estrutura organizacional e a sua operação tem impacto significativo na forma como a organização funciona.
- () Assegura que os demais processos se comportem dentro de tolerâncias desejadas.
- () Trabalho realizado na organização composto de: entrada - objeto real ou abstrato ou informação que sofrerá transformação; regras de negócio - objeto ou informação que regula a transformação de entradas em saídas; saídas - objeto ou informação produzida como resultado de sua execução; executor - recursos necessários para a execução.

- () É o conjunto de atividades interdependentes, ordenadas no tempo e espaço de forma encadeada, que ocorrem como resposta a estímulos (eventos), e que possuem um objetivo, início, fim, entradas e saídas bem definidos. Estão ligados diretamente à cadeia de valor, "core business" ou ao negócio principal da organização. É definido como um trabalho ponta-a-ponta que entrega valor aos clientes.
- () Entrega diretamente valor aos clientes. Forma a cadeia de valor em que cada passo agrega valor ao passo anterior conforme medido por sua contribuição à criação ou entrega de um produto ou serviço, em última instância, gerando o valor final.

É correta a numeração:

- A) 6, 1, 2, 3, 5, 4.
- B) 6, 1, 3, 2, 5, 4.
- C) 1, 6, 4, 5, 2, 3.
- D) 1, 6, 4, 2, 5, 3.
- E) 1, 6, 4, 2, 3, 5.

Questão 49

Considerando comutação de circuitos x comutação de pacotes, é correto afirmar que:

- A) a de circuitos oferece um serviço sem conexão.
- B) após o estabelecimento da conexão em circuito virtual (CONS), o pacote carrega endereço completo origem-destino.
- C) em uma rede de comutação de pacotes tem-se diversos tipos de retardo como o de enfileiramento, o de propagação, e o de transmissão.
- D) em uma rede de comutação de pacotes, utilizando circuito virtual, não é preciso usar o endereço do destino.
- E) o protocolo IP oferece um serviço de comutação de pacotes orientado à conexão.

Questão 50

Considerando na figura um amplificador operacional ideal e valores de R e C diferentes de zero, qual a função do circuito?

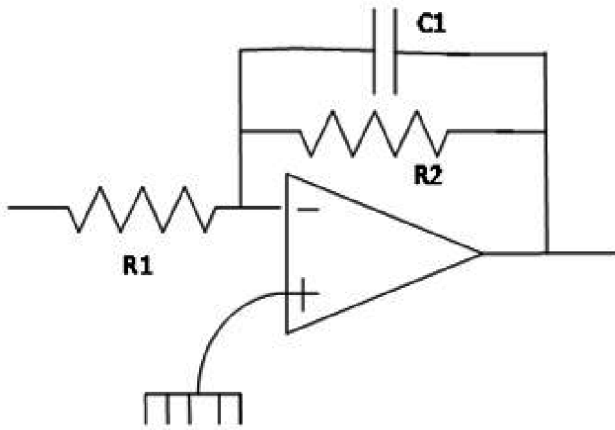

- A) Amplificador sintonizado
- B) Filtro passa alta
- C) Filtro passa banda
- D) Filtro passa baixa
- E) Depende dos valores de $C1$ e $R2$