



CONCURSO PÚBLICO 2015

Universidade Federal de Santa Maria

Técnico em Eletromecânica

Nº Inscrição:

Para responder às questões de números 01 a 05, leia o texto a seguir.

Gentileza gera gentileza

A mais subestimada das virtudes humanas faz muita falta no mundo

O título da coluna foi tomado emprestado dele, o próprio Gentileza. Gentileza foi um grande homem, com um grande legado e uma grande vida.

Passou a maior parte dela pregando a gentileza como um modo de existir. Depois que morreu, em 1996, velho, aos 79 anos, a Companhia de Limpeza Urbana do Rio cobriu seus escritos nas pilastras do viaduto do Caju com tinta cinza. Não podia ser mais simbólico. O apagamento de Gentileza gerou um movimento de reação chamado "Rio com gentileza", que resgatou o livro urbano de Gentileza e propõe a gentileza como uma forma de estar no mundo.

É sério. Parece pouco. É muito. Faz uma enorme diferença. Quando somos maltratados em algum lugar, por alguém, isso já envenena o nosso dia. E desencadeia reações descontraídas em cadeia. Por outro lado, às vezes nem percebemos, mas a beleza de outro dia, nosso suspeito bom-humor num dia comum, começou lá _____, quando alguém teve um gesto gentil, nos acolheu com simpatia, nos tratou bem. Seja o nosso chefe, o motorista do ônibus, o balconista da padaria. Faz bem para a vida ser tratado com gentileza. E um gesto gentil também desencadeia reações similares em cadeia. Gentileza, o profeta, tinha toda a razão quando respondia aos que o chamavam de maluco: "Maluco pra te amar, louco pra te salvar".

Se cada um de nós fizer uma reconstituição mental do nosso dia, hoje mesmo, vai perceber que o pior dele foi

causado _____ não foram gentis conosco nem fomos gentis com os outros. Desde o bom dia que faltou, o por favor que não foi dito, a buzina desnecessária no trânsito, a cara fechada, o sorriso que economizamos, a ajuda que poderíamos ter dado e não demos, ou ainda a que não recebemos, o elogio que não veio, a crítica que deveria ter sido feita para somar, mas foi programada para massacrar, o veneno que escorreu da nossa boca e da dos outros. Uma soma de pequenos e desnecessários gastos de energia que só serviram para nos intoxicar.

Gentileza é o exercício cotidiano de vestir a pele do outro. É cuidar não de alguém, mas de qualquer um. Mesmo que ele não seja nosso parente, mesmo que seja um estranho. Cuidar por nada. Sem precisar de motivo. Cuidar por cuidar.

_____ algo tão essencial se tornou supérfluo? Porque gentileza não se consome, talvez. Não tem valor monetário. Não se ganha nada de material com ela. Também não custa nada.

Hoje, tratar _____ as pessoas, marchar pelos corredores, fechar a cara, não dar bom dia e dizer coisas duras sem nenhum cuidado parece ser um atributo dos poderosos. Quase uma virtude. O conjunto de características que costuma cercar o poder é imediatamente incorporado pelos subordinados. Nessa lógica, há sempre alguém a quem não precisamos beneficiar, não com a nossa gentileza, porque gentileza não tem nada a ver com isso, mas a quem não precisamos beneficiar com a nossa

105 bajulação.

Acho que ser gentil não é nada prosaico, é um ato de resistência diante de uma vida determinada por valores calculáveis: só faço tal coisa se ganhar algo em troca, seja dinheiro ou um dos muitos pequenos poderes ou um ponto a mais com quem manda. A gentileza vira essa lógica do avesso: sou gentil sem esperar nada em troca.

Gentileza não é mesmo algo que temos, é mais algo que somos. E que nos tornamos. Talvez o verdadeiro poder esteja naquele que pode dar sem esperar nada em troca. Como Gentileza.

Assim como inventaram um dia sem carro, acho que poderíamos criar um dia com gentileza. Não precisa ser uma campanha de massa, basta uma decisão interna, silenciosa, de cada um. Só para experimentar. Um dia só tentando ser gentil. Engolindo a palavra ríspida, calando a fofoca ainda no esôfago, olhando de verdade para as pessoas, escutando o que o outro tem a dizer, mesmo que não nos pareça tão interessante, sorrindo um pouco mais.

Pequenos gestos. Segurar o elevador, dar oi e dar tchau, não se atravessar na frente de ninguém nem sair correndo para ser o primeiro, ter paciência em vez de se irritar, elogiar um pouco mais, deixar passar o que não foi tão legal, mas também não foi tão grave e, quando a crítica for imprescindível, abusar da delicadeza. Um dia só, mesmo que seja apenas para experimentar algo diferente. Quem sabe o que pode acontecer?

01

Com relação à grafia e ao sentido no contexto, assinale a alternativa que preenche corretamente as lacunas na sequência do texto.

- (a) traz – porque – Porque – mal
- (b) atrás – porque – Por que – mal
- (c) trás – por que – Porque – mal
- (d) atrás – porquê – Por que – mau
- (e) atrás - por que - Por que - mau

02

Considerando os dados contextuais e as ideias defendidas no texto, assinale a alternativa INCORRETA.

- (a) No ano da publicação do texto, o profeta Gentileza, se estivesse vivo, estaria com 92 anos.
- (b) O mau-humor, assim como o bom-humor, costuma estar associado à forma como as pessoas se tratam no dia a dia.
- (c) Reações em cadeia são proporcionais aos maus-tratos ou às gentilezas que se praticam.
- (d) A gentileza é um valor supérfluo que os poderosos da atualidade evitam praticar para não parecer bajulação.
- (e) A gentileza é parte da essência de quem dá sem esperar nada em troca, e não algo que se tenha.

03

Com relação a recursos linguísticos empregados no texto, considere as afirmativas a seguir.

I - A palavra "mesmo", na linha 51, expressa exatidão quanto ao instante do enunciado, ao passo que, na linha 118, enfatiza o argumento de que faz parte, podendo ser substituída por *de fato*.

II - O termo "mesmo que", nas linhas 75-76, estabelece relação de sentido equivalente ao seu emprego na linha 152, podendo, em ambas as ocorrências, ser substituído, sem alteração do sentido, por *ainda que*.

III - O elemento "porque" (l.101) poderia ser substituído por *porquanto*, mantendo-se a relação explicativa.

Está(ão) correta(s)

- (a) apenas I.
- (b) apenas II.
- (c) apenas III.
- (d) apenas II e III.
- (e) I, II e III.

04

Sobre a pontuação empregada no texto, assinale V (verdadeira) ou F (falsa) em cada afirmativa a seguir.

- () Nas linhas 28 e 37, o ponto pode ser substituído por vírgula, sem alteração do sentido e sem prejuízo à norma-padrão.
- () O ponto depois de "nada" (l.78) e depois de "motivo" (l.79) é usado com valor expressivo que, associado à reiteração, serve para destacar a essência da gentileza como a ausência de motivo para cuidar de qualquer pessoa.

- () Na linha 141, o ponto contribui para destacar a avaliação atribuída aos gestos especificados na sequência do parágrafo, razão pela qual poderia ser substituído por dois-pontos.

A sequência correta é

- a) F – V – V.
- b) V – V – F.
- c) F – F – V.
- d) V – F – F.
- e) F – F – F.

05

Com relação ao emprego de recursos que contribuem para a argumentatividade do texto, considere as afirmativas a seguir.

I - Da linha 81 à 85, é apontada, com convicção, a ausência de valor monetário como causa da superfluidade da gentileza.

II - No penúltimo parágrafo do texto, é indicada a necessidade de realização de uma intensa campanha que incentive a prática de gestos de gentileza, exemplificados no último parágrafo.

III - A palavra "quando" (l.150) introduz uma condição para o excesso de delicadeza.

Está(ão) correta(s)

- a) apenas I.
- b) apenas II.
- c) apenas III.
- d) apenas I e II.
- e) I, II e III.

Para responder à questão 06, leia o texto a seguir.



Fonte: BECK, Alexandre. *Armandinho zero*. Florianópolis: A. C. Beck, 2013. p. 44.

06

Com relação ao uso da norma-padrão da língua, assinale V (verdadeira) ou F (falsa) em cada afirmativa a seguir.

- () No primeiro quadro da tira, o verbo "mente" deveria ser substituído por *mentir*, tendo em vista a relação condicional expressa por "se".
- () No segundo quadro da tira, "atende" deveria ser substituído por *atenda*, adequando-se à pessoa marcada por "você", presente no primeiro quadro.
- () Se mantida a forma "atende", no segundo quadro, a forma "diga", no quarto quadro, deve ser substituída por *diz* para manter a uniformidade no uso da segunda pessoa do discurso.

A sequência correta é

- a) V – F – F.
- b) V – F – V.
- c) F – F – V.
- d) F – V – F.
- e) V – V – F.

Para responder às questões de números 07 a 10, leia o texto a seguir.

A tolerância à corrupção no Brasil: uma antinomia entre normas morais e prática social.

1 Quando se abre o jornal, é raro não nos defrontarmos com escândalos no mundo político. Casos de mal-versação de recursos públicos, uso indevido da máquina administrativa, redes de clientelas e tantas outras mazelas configuram uma sensação de mal-estar coletivo, que nos leva a olhar de modo muito cético os rumos que a política, no Brasil, tem tomado. Criam-se, dessa forma, um clamor moral e um clima de caça às bruxas que geram instabilidade e um muro de lamentações e barreiras a projetos de políticas públicas. Contudo, apesar da sucessão de escândalos no Brasil, existe uma sensação de impotência por parte da sociedade; a corrupção é tolerada, e os cidadãos ficam apenas aguardando qual será o próximo escândalo que circulará nos jornais.

Essa sensação de mal-estar coletivo com a corrupção cria concepções de senso comum _____ de uma natural desonestidade do brasileiro. Um dos traços característi-

cos do senso comum no Brasil é que o brasileiro típico tem caráter duvidoso e, _____, não se nega a levar algum tipo de vantagem no âmbito das relações sociais ordinárias. Por isso, vários indicadores de confiança apontam o Brasil como um país onde a desconfiança impera. Para além do senso comum, esse tipo de leitura da realidade social brasileira converge para termos centrais das interpretações do país, e a produção de conceitos no mundo acadêmico também incorpora esse tipo de visão, sendo o brasileiro típico um cidadão voltado para seus desejos agonísticos, que se expressam em formas sociais como o jeitinho e a malandragem. Culpa-se, sobretudo, nossa herança histórica deixada pelo mundo ibérico, que teria feito com que o Brasil não conhecesse o processo de racionalização típico do Ocidente e não incorporasse os valores e princípios do mundo protestante, ascético e voltado para uma ética dos deveres e do trabalho.

O projeto de interpre-

tação do Brasil fornecido pela vertente do patrimonialismo tende _____ tomar esse pressuposto como característica antropológica, alicerçada em visão muitas vezes derivada de outras experiências sociais. Afinal, a herança do patrimonialismo ibérico deixou algumas mazelas na constituição da sociedade brasileira, o que acarretaria projetos de ruptura com o passado.

A prática de corrupção não está relacionada _____ aspectos do caráter do brasileiro, mas à constituição de normas informais que institucionalizaram certas práticas tidas como moralmente degradantes, mas cotidianamente toleradas. A antinomia entre normas morais e prática social da corrupção no Brasil revela que há uma outra antinomia: a corrupção é explicada, no plano da sociedade brasileira, pelo fosso que separa os aspectos morais e valorativos da vida e da cultura política. Isso acarreta uma tolerância à corrupção que está na base da vida democrática pós-1985.

Fonte: FILGUEIRAS, F. A tolerância à corrupção no Brasil: uma antinomia entre normas morais e prática social. Revista *Opinião Pública*, Campinas, v. 15, n. 2, nov. 2009. Disponível em: <http://www.scielo.br/pdf/op/v/s/n2/05.pdf>. Acesso em 30 mai. 2015. (Adaptado)

07

Considerando o emprego da norma-padrão e a construção de sentido, assinale a alternativa que preenche corretamente as lacunas na sequência do texto.

- (a) a cerca – a princípio – a – a
(b) acerca – a princípio – a – a

- (c) a cerca – em princípio – a – à
(d) acerca – por princípio – à – a
(e) acerca – a princípio – à – à

08

Em relação à formação de palavras usadas no texto, considere as afirmativas a seguir.

I - As palavras "impotência" (l.22) e "desonestidade" (l.33) são formadas pelo processo de derivação prefixal e sufixal, e os prefixos de ambas as palavras denotam negação.

II - A palavra "malandragem" (l.56-57) é formada pelo processo de derivação sufixal e significa o resultado da ação de ser malandro.

III - As palavras "sobremaneira" (l.57-58) e "antionomia" (l.90) são formadas pelo processo de composição por justaposição e derivação prefixal, respectivamente.

Está(ão) correta(s)

- a) apenas I.
- b) apenas II.
- c) apenas III.
- d) apenas I e II.
- e) I, II e III.

09

Em relação às escolhas linguísticas e à construção de sentido no texto, considere as afirmativas a seguir.

I - Se o adjunto adverbial "não" (l.2) fosse deslocado para antes de "é raro" (l.1-2), o sentido da informação seria mantido.

II - As expressões "um clamor moral" (l.14-15) e "um clima de caça às bruxas" (l.15-16) correspondem ao agente da ação expressa por "Criam-se" (l.13-14) e sinalizam a intenção de encobrimento dos responsáveis pela ação.

III - O pronome "que" (l.16) retoma a palavra "bru-

xas" (l.16), motivo pelo qual o verbo "geram" (l.16) está flexionado.

IV - O modo verbal empregado em "conhecesse" (l.61) e "incorporasse" (l.63) está condicionado ao uso do tempo verbal "teria feito" (l.60), que expressa incerteza e relaciona um fato futuro a um fato passado.

Está(ão) correta(s)

- a) apenas I.
- b) apenas II.
- c) apenas I e IV.
- d) apenas II e III.
- e) apenas III e IV.

10

Com relação ao emprego de recursos coesivos e à construção de sentido no texto, assinale V (verdadeira) ou F (falsa) em cada uma das afirmativas a seguir.

- () A expressão "Esse tipo de visão" (l.51-52) recapitula a informação anterior de que no Brasil impera a desconfiança, em razão de o brasileiro típico ter um caráter duvidoso e não se negar a levar vantagem nas relações sociais.
- () A palavra "que", na linha 27, introduz uma informação que restringe o referente anterior, enquanto, na linha 93, introduz o complemento para o verbo "revela" (l.93).
- () Na linha 43, a palavra "como" confere à oração um valor circunstancial de conformidade, enquanto, na linha 56, expressa um valor circunstancial de comparação.

A sequência correta é

- a) V – V – F.
- b) F – F – V.
- c) V – F – F.
- d) V – V – V.
- e) F – F – F.

11

A _____, _____ e _____ encontram-se entre as formas vigentes de provimento de cargo público, nos termos da Lei 8112/1990.

Assinale a alternativa que completa na sequência as lacunas.

- a nomeação – reintegração – promoção
- b transferência – reintegração – aproveitamento
- c nomeação – reintegração – ascensão
- d transferência – recondução – readaptação
- e transferência – recondução – ascensão

12

No que se refere ao princípio da motivação aplicado à lei que trata do Processo Administrativo no âmbito da Administração Pública Federal, NÃO é correto afirmar:

- a na motivação devem estar indicados fatos e fundamentos jurídicos.
- b a motivação deve ser explícita, clara e congruente, podendo consistir em declaração e concordância com fundamentos de pareceres anteriores, informações, decisões ou propostas, que, neste caso, serão parte integrante do ato.
- c é vedada à Administração a recusa imotivada de recebimento de documentos, devendo o servidor orientar o interessado quanto ao suprimento de eventuais falhas.
- d a motivação das decisões de órgãos colegiados e comissões ou de decisões orais constará da respectiva ata ou de termo escrito.
- e os atos administrativos deverão ser sempre motivados.

13

De acordo com o Regimento Geral da Universidade Federal de Santa Maria, considere as afirmações a seguir.

I - À Pró-Reitoria de Administração (PRA) compete coordenar, fiscalizar, supervisionar e dirigir os serviços administrativos da Universidade.

II - À Pró-Reitoria de Planejamento (PROPLAN) compete assegurar a formulação e execução das políticas e diretrizes da UFSM, por meio do planejamento, acompanhamento, controle e avaliação dos planos, programas e projetos visando à unidade de ação.

III - Ao Departamento de Controle e Registro Acadêmico (DERCA) compete proceder à confirmação de vaga (recebimento de documentos) de novos alunos da UFSM.

IV - À Pró-Reitoria de Planejamento (PROPLAN) compete assegurar o desenvolvimento dos servidores em suas respectivas carreiras para os propósitos de capacitação e qualificação.

Está(ão) correta(s)

- a apenas I.
- b apenas II e IV.
- c apenas III e IV.
- d apenas I, II e III.
- e I, II, III e IV.

14

Conforme preceitua a Constituição Federal de 1988, "todos são iguais perante a lei, sem distinção de qualquer natureza, garantindo-se aos brasileiros e aos estrangeiros residentes no País a inviolabilidade do direito à vida, à liberdade, à igualdade, à segurança e à propriedade".

Com base nesse preceito, assinale a alternativa INCORRETA.

- a) Aos litigantes, em processo judicial ou administrativo, e aos acusados em geral são assegurados o contraditório e a ampla defesa, com os meios e recursos a ela inerentes.
- b) Conceder-se-á mandado de segurança para proteger direito líquido e certo, não amparado por *habeas corpus* ou *habeas data*, quando o responsável pela ilegalidade ou abuso de poder for autoridade pública ou agente de pessoa jurídica no exercício de atribuições do Poder Público.
- c) A casa é asilo inviolável do indivíduo; ninguém nela podendo penetrar sem consentimento do morador, ainda que em caso de flagrante delito ou desastre.
- d) É livre a manifestação do pensamento, sendo vedado o anonimato.
- e) Todos têm direito a receber dos órgãos públicos informações de interesse particular ou coletivo, que serão prestadas no prazo da lei, sob pena de responsabilidade, ressalvadas aquelas cujo sigilo seja imprescindível à segurança da sociedade e do Estado.

15

Com relação ao que dispõe a Constituição Federal de 1988 a respeito da Administração Pública, assinale a alternativa INCORRETA.

- a) A investidura em cargo ou emprego público depende de aprovação prévia em concurso público de provas ou de provas e títulos, de acordo com a natureza e a complexidade do cargo ou emprego, na forma prevista em lei, ressalvadas as nomeações para cargo em comissão declarado em lei de livre nomeação e exoneração.
- b) As pessoas jurídicas de direito privado prestadoras de serviços públicos responderão pelos danos que seus agentes, nessa qualidade, causarem a terceiros, assegurado o direito de regresso contra o responsável nos casos de dolo.
- c) Os atos de improbidade administrativa importarão a suspensão dos direitos políticos, a perda da função pública, a indisponibilidade dos bens e o ressarcimento ao erário, na forma e gradação previstas em lei, sem prejuízo da ação penal cabível.
- d) A publicidade dos atos, programas, obras, serviços e campanhas dos órgãos públicos deverá ter caráter educativo, informativo ou de orientação social, nela não podendo constar nomes, símbolos ou imagens que caracterizem promoção pessoal de autoridades ou servidores públicos.
- e) Ressalvados os casos especificados na legislação, obras, serviços, compras e alienações serão contratados mediante processo de licitação pública que assegure igualdade de condições a todos os concorrentes, com cláusulas que estabeleçam obrigações de pagamento, mantidas as condições efetivas da proposta, nos termos da lei, a qual somente permitirá as exigências de qualificação técnica e econômica indispensáveis à garantia do cumprimento das obrigações.

16

A Constituição Federal de 1988 dispõe que a educação, direito de todos e dever do Estado e da família, será promovida e incentivada com a colaboração da sociedade, visando ao pleno desenvolvimento da pessoa, seu preparo para o exercício da cidadania e sua qualificação para o trabalho.

A partir dessa previsão, assinale a alternativa correta.

- a) É vedado às universidades admitir professores, técnicos e cientistas estrangeiros, na forma da lei.
- b) O ensino é livre à iniciativa privada, desde que sejam cumpridas normas gerais da educação nacional e exista autorização e avaliação de qualidade pelo Poder público.
- c) O ensino religioso, de matrícula obrigatória, constituirá disciplina dos horários normais das escolas públicas de ensino fundamental.
- d) As universidades não dispõem de autonomia didático-científica, administrativa e de gestão financeira e patrimonial, devendo apenas obedecer ao princípio da indissociabilidade entre ensino, pesquisa e extensão.
- e) O não oferecimento do ensino obrigatório pelo Poder Público, ou sua oferta irregular, não importa em responsabilidade da autoridade competente.

17

Conforme preceitua o Código de Ética Profissional do Servidor Público Civil do Poder Executivo Federal, assinale a alternativa que NÃO se refere aos deveres do Servidor Público.

- a) Ter respeito à hierarquia, porém sem nenhum temor de representar contra qualquer comprometimento indevido da estrutura em que se funda o Poder Estatal.
- b) Ser assíduo e frequente ao serviço, na certeza de que sua ausência provoca danos ao trabalho ordenado, refletindo negativamente em todo o sistema.
- c) Apresentar-se ao trabalho com vestimentas adequadas ao exercício da função.
- d) Cumprir, de acordo com as normas do serviço e as instruções superiores, as tarefas de seu cargo ou função, tanto quanto possível, com critério, segurança e rapidez, mantendo tudo sempre em boa ordem.
- e) Abster-se, sempre que possível, de exercer sua função, poder ou autoridade com finalidade estranha ao interesse público, exceto quando as formalidades legais permitirem.

18

De acordo com o que dispõe o Estatuto da Universidade Federal de Santa Maria, assinale a alternativa correta.

- a) O Conselho de Ensino, Pesquisa e Extensão, Colegiado Máximo de deliberação coletiva para assuntos administrativos e de definição da política geral da UFSM, será composto pelo Reitor, como Presidente, e pelo corpo docente, que ocupará, no mínimo, oitenta por cento dos assentos.
- b) O Conselho Universitário é o órgão superior deliberativo e consultivo da UFSM para todos os assuntos de ensino, pesquisa e extensão e deliberará somente com a maioria simples de seus membros.

- c) A Reitoria será exercida pelo Reitor e, na sua ausência ou impedimento, pelo Vice-Reitor; nas faltas ou impedimentos simultâneos do Reitor e do Vice-Reitor, a Reitoria será exercida pelo Professor mais antigo no Magistério, em exercício na UFSM, dentre os diretores de unidades universitárias.
- d) Os cursos de graduação não poderão apresentar modalidades diferentes quanto ao número e à duração, para atender às condições específicas do mercado regional, ainda que respeitados os currículos fixados pela legislação vigente.
- e) A comunidade universitária é constituída pelos corpos docente e discente, excluídos os técnico-administrativos em educação.

19

A Lei 8112/1990 dispõe sobre o Regime Jurídico dos Servidores Públicos Civis da União, das Autarquias e das Fundações Públicas Federais. A partir dessas disposições, assinale a alternativa INCORRETA.

- a) O concurso será de provas, devendo ser realizado sempre em duas etapas, conforme dispuserem a lei e o regulamento do respectivo plano de carreira, condicionada a inscrição do candidato ao pagamento do valor fixado no edital, quando indispensável ao seu custeio, não havendo hipóteses de isenção.
- b) A posse dar-se-á pela assinatura do respectivo termo, no qual deverão constar atribuições, deveres, responsabilidades e direitos inerentes ao cargo ocupado, que não poderão ser alterados unilateralmente, por qualquer uma das partes, ressalvados os atos de ofício previstos em lei.
- c) Os servidores cumprirão jornada de trabalho fixada em razão das atribuições pertinentes aos respectivos cargos, respeitada a duração máxima do trabalho semanal de quarenta horas e

observados os limites mínimo e máximo de seis horas e oito horas diárias, respectivamente.

- d) O servidor estável só perderá o cargo em virtude de sentença judicial transitada em julgado ou de processo administrativo disciplinar no qual lhe seja assegurada ampla defesa.
- e) Além do vencimento, poderão ser pagas ao servidor as seguintes vantagens: indenizações, gratificações e adicionais.

20

O Processo Administrativo no âmbito da Administração Pública Federal é regulado pela Lei 9784/1999. A partir de suas disposições legais, assinale a alternativa INCORRETA.

- a) A Administração Pública obedecerá, dentre outros, aos princípios da legalidade, finalidade, motivação, razoabilidade, proporcionalidade, moralidade, ampla defesa, contraditório, segurança jurídica, interesse público e eficiência.
- b) O processo administrativo pode iniciar-se por meio de ofício ou a pedido do interessado.
- c) Os atos do processo administrativo não dependem de forma determinada senão quando a lei expressamente a exigir.
- d) Em casos plenamente justificáveis, serão admissíveis no Processo Administrativo as provas obtidas por meios ilícitos, desde que existam outras provas lícitas passíveis de confirmar os fatos que estão sendo investigados.
- e) A Administração deve anular seus próprios atos, quando eivados de vício de legalidade, e pode revogá-los por motivo de conveniência ou oportunidade, respeitados os direitos adquiridos.

21

A alteração da microestrutura dos materiais é amplamente utilizada para modificar suas propriedades mecânicas. Nos materiais metálicos, utilizam-se os tratamentos térmicos para modificar sua estrutura e, conseqüentemente, suas propriedades. A respeito dos tratamentos, considere as alternativas:

I - O recozimento é utilizado para obter uma microestrutura de perlita grosseira que confere baixa dureza ao material.

II - O tratamento térmico de têmpera produz uma microestrutura de bainita que é de elevada dureza.

III - A normalização é utilizada para homogeneizar a microestrutura e aliviar as tensões internas através da obtenção de perlita fina.

Está(ão) correta(s)

- a) apenas II.
- b) apenas III.
- c) apenas I e II.
- d) apenas I e III.
- e) apenas II e III.

22

Observe a figura.

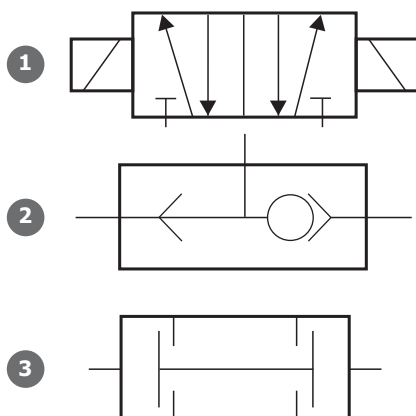

Com base na simbologia funcional pneumática de três válvulas ilustradas na figura, assinale a alternativa que descreve corretamente cada uma das válvulas, na mesma ordem apresentada na figura.

- a) 1-Válvula direcional de 5 vias e 2 posições com acionamento por duplo solenoide | 2-Válvula de simultaneidade (função lógica E) | 3-Válvula seletora (função lógica OU).
- b) 1-Válvula direcional de 5 posições e 2 vias com acionamento por duplo piloto pneumático | 2-Válvula seletora (função lógica OU) | 3-Válvula de simultaneidade (função lógica E).
- c) 1-Válvula direcional de 5 posições e 2 vias com acionamento por duplo solenoide | 2-Válvula seletora (função lógica OU) | 3-Válvula de simultaneidade (função lógica E).
- d) 1-Válvula direcional de 5 vias e 2 posições com acionamento por duplo solenoide | 2-Válvula seletora (função lógica OU) | 3-Válvula de simultaneidade (função lógica E).
- e) 1-Válvula direcional de 5 posições e 2 vias com acionamento por duplo piloto pneumático | 2-Válvula de simultaneidade (função lógica OU) | 3-Válvula seletora (função lógica E).

23

A respeito das características metrológicas de um instrumento de medição, pode-se afirmar que a resolução de um paquímetro é a _____ que o instrumento fornece e é obtida pela divisão entre a unidade da _____ e o número de divisões da _____.

Assinale a alternativa que preenche corretamente as lacunas.

- a) maior medida – escala móvel – escala fixa
- b) maior medida – escala fixa – escala móvel
- c) maior medida – escala do cursor – escala do nônio
- d) menor medida – escala principal – escala fixa
- e) menor medida – escala principal – escala do nônio

24

A figura abaixo representa um micrômetro ajustado após realizar uma determinada medição.

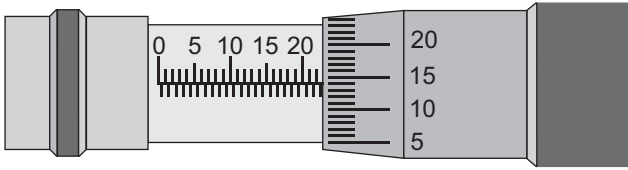

Qual é o valor da leitura deste micrômetro?

- a) 22,140 mm.
- b) 22,514 mm.
- c) 22,640 mm.
- d) 23,014 mm.
- e) 23,140 mm.

25

A transformação dos metais e das ligas metálicas em peças de uso industrial pode ser realizada por inúmeros processos. Um desses processos é a fundição, que tem como partida o metal líquido ou fundido, que é derramado no interior de uma forma, cuja cavidade é conformada de acordo com a peça que se deseja produzir. A fundição possui etapas características, tais como:

- (1) confecção do molde;
- (2) fusão;
- (3) rebarbação;
- (4) vazamento do molde;
- (5) desenho da peça;
- (6) confecção do modelo.

A sequência correta em que ocorrem as etapas desse processo é

- a) 1-6-5-3-2-4.
- b) 5-1-6-2-3-4.
- c) 5-6-1-2-4-3.
- d) 2-4-6-5-3-1.
- e) 2-4-5-6-3-1.

26

Sobre o processo de soldagem MIG/MAG (GMAW), considere as afirmativas a seguir.

I - Possui maior taxa de deposição quando comparado ao processo de eletrodo revestido.

II - Pode ser usado sem restrições em ambientes abertos (soldagem no campo).

III - Permite soldar em todas as posições.

IV - O eletrodo deste processo pode ser do tipo tubular preenchido com fluxo.

Está(ão) correta(s)

- a) apenas I.
- b) apenas IV.
- c) apenas I e II.
- d) apenas I e III.
- e) apenas II, III e IV.

27

O torno é uma máquina ferramenta na qual a peça a ser usinada tem um movimento de rotação ao redor do eixo. Nessa máquina, a peça realiza o movimento de corte, enquanto a ferramenta produz o avanço.

Nos tornos, a _____ é o acessório que permite a transmissão de rotação do eixo principal para as peças que são torneadas entre pontos. Se a peça for delgada, pode ocorrer a sua deflexão devido à pressão da ferramenta de corte. Para evitar essa deflexão, usa-se a _____. Outro elemento importante dos tornos é a _____, que possui inúmeras funções, como fixar as ferramentas usadas para furar, escarear e rosquear.

Assinale a alternativa que preenche corretamente as lacunas.

- a) placa arrastadora – placa de três castanhas – luneta
- b) luneta – placa arrastadora – contraponta ou cabeçote móvel

- c) placa de três castanhas – luneta – placa de castanhas independentes
- d) placa de três castanhas – contraponta ou cabeçote móvel – placa de castanhas independentes
- e) placa arrastadora – luneta – contraponta ou cabeçote móvel

28

Em qualquer construção mecânica, é necessário fazer a união das peças entre si. Para isso, utilizam-se os elementos de fixação. Esses fixadores possuem diferentes funções e aplicações; alguns visam à fixação permanente, e outros permitem até a rotação de peças.

Considerando os diferentes tipos de elementos de fixação, assinale a alternativa correta.

- a) Os rebites são usados para a fixação de duas ou mais peças, permitindo em um deles o movimento de rotação.
- b) As cupilhas são usadas para impedir a saída de pinos ou o afrouxamento de porcas castelo durante a vibração das peças fixadas.
- c) O anel elástico serve para impedir o afrouxamento de porcas durante a vibração das peças.
- d) As cavilhas unem peças articuladas entre si.
- e) Os pinos unem peças que não são articuladas entre si.

29

O sucesso das operações de corte por estampas depende da folga entre o punção e a matriz. Essa folga afetará aspectos importantes, como o acabamento e a exatidão do corte. A figura abaixo representa as folgas indicadas entre o punção e a matriz para diferentes espessuras e materiais de chapa.

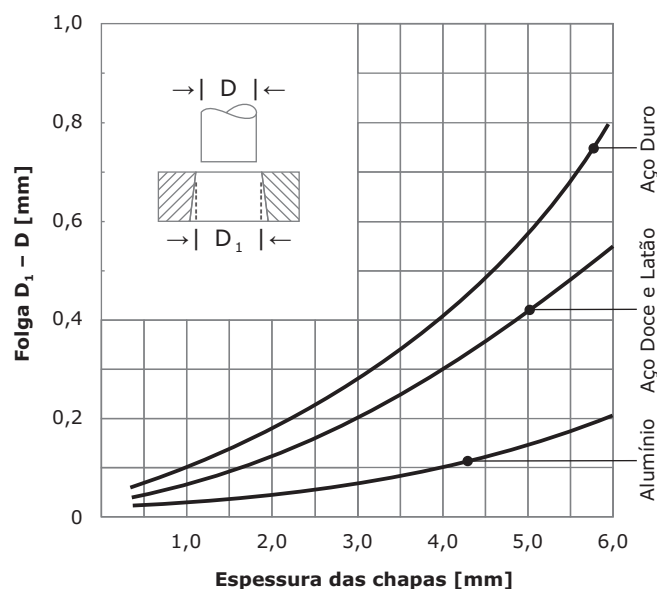

De acordo com a análise da figura, conclui-se que

- a) a dureza do material da chapa não afeta o valor da folga entre o punção e a matriz, pois a folga depende somente da espessura da chapa.
- b) quanto maior a dureza, menor deverá ser a folga, para uma mesma espessura.
- c) o valor da folga nos aços duros não é afetado significativamente pela espessura do material da chapa.
- d) quanto mais duro o material da chapa, maior deverá ser a folga.
- e) a variação da folga em função da espessura pode ser desconsiderada no corte de materiais duros.

30

A retificação é um dos processos de usinagem por abrasão que visa, basicamente, corrigir as irregularidades superficiais das peças ou dos materiais submetidos anteriormente a outras operações de fabricação ou de tratamentos térmicos. Na escolha e preparação dos rebolos, vários fatores são considerados. Associe os fatores utilizados na seleção dos rebolos na coluna à esquerda com sua descrição na coluna à direita

- | | |
|--------------------|---|
| (1) Estrutura | () É a medida do poder de retenção dos grãos pelo aglomerante; um rebole mole solta os grãos abrasivos com maior facilidade. |
| (2) Grana | () Refere-se à porosidade de um rebole. |
| (3) Aglomerante | () Permite que a ferramenta mantenha a forma e resistência. |
| (4) Grau de dureza | () É determinada por meio de peneiramento através de peneiras sucessivas. |

Assinale a sequência correta.

- a) 4 – 1 – 3 – 2
- b) 1 – 3 – 2 – 4
- c) 4 – 2 – 3 – 1
- d) 1 – 2 – 4 – 3
- e) 2 – 3 – 1 – 4

31

A soldagem com eletrodos revestidos é definida como um processo de soldagem a arco voltaico, em que a união é produzida pelo calor do arco criado entre um eletrodo revestido e a peça a soldar. Assim, assinale V (verdadeira) ou F (falsa) em cada afirmativa a seguir.

- () Os eletrodos revestidos podem operar com corrente alternada ou corrente contínua, dependendo do tipo de revestimento.
- () A corrente de soldagem possui um efeito inversamente proporcional na velocidade de resfriamento da poça de fusão.
- () O controle da distância entre o eletrodo e a peça é feito automaticamente pela própria característica da fonte de soldagem.
- () A largura e a altura do cordão de solda varia inversamente com a velocidade de avanço.
- () A tensão de soldagem é o mais importante efeito controlador da penetração da solda, da largura e altura do cordão.

A sequência correta é

- a) F – F – V – F – F.
- b) V – V – F – V – F.
- c) F – F – V – V – V.
- d) V – V – F – V – V.
- e) F – F – V – F – V.

32

Uma barra de aço de secção transversal quadrada de 20mm x 20mm está submetida a um esforço de tração conforme a figura abaixo.

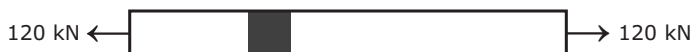

Qual é a tensão de tração, em MPa, sobre a secção transversal dessa barra?

- (a) 12
- (b) 30
- (c) 60
- (d) 300
- (e) 600

33

Associe os tipos de mancais de rolamento na coluna à esquerda com a descrição na coluna à direita

- | | |
|------------------------------------|---|
| (1) Rolamento de rolos cônicos | () É apropriado para cargas radiais elevadas. |
| (2) Rolamento de esferas | () Possui uma secção transversal muito fina em relação aos rolamentos comuns. |
| (3) Rolamento de rolos cilíndricos | () É apropriado para rotações mais elevadas. |
| (4) Rolamento de agulhas | () Suporta cargas radiais e também cargas axiais em um sentido. |
| (5) Rolamento de esferas | () Admite elevadas cargas axiais, porém não pode ser submetido a cargas radiais. |

Assinale a sequência correta.

- (a) 3 – 5 – 1 – 4 – 2
- (b) 2 – 4 – 3 – 1 – 5
- (c) 3 – 4 – 5 – 1 – 2
- (d) 1 – 5 – 3 – 2 – 4
- (e) 2 – 4 – 5 – 3 – 1

34

Um cabo que suporta um esforço de tração foi projetado de modo que a máxima carga admissível produza uma tensão de tração de 100 MPa (tensão admissível). Sabendo-se que a tensão de escoamento desse material é 220 MPa, qual é o fator de segurança desse cabo?

- (a) 0,45.
- (b) 2,2.
- (c) 3,2.
- (d) 22.
- (e) 45.

35

Observe a figura.



A ductilidade de um material pode ser avaliada através de valores obtidos em um ensaio de tração convencional. Um desses valores é o alongamento final, obtido após a ruptura do corpo de prova, juntando-se os dois pedaços do mesmo e medindo-se a nova distância entre as marcas que definiam o comprimento inicial e as que foram realizadas antes do ensaio. Sabendo-se que o comprimento inicial era de 200 mm, qual é o valor do alongamento final, em porcentagem, se considerarmos o resultado do ensaio representado pela figura?

- (a) 16%
- (b) 26%
- (c) 32%
- (d) 36%
- (e) 64%

36

A resistência elétrica de um chuveiro, alimentado com uma tensão de 220 V, é percorrida por uma corrente elétrica de 25 A. Considere que o chuveiro é ligado 30 minutos por dia e o preço da energia elétrica é de R\$ 0,50 por kWh. O valor gasto com o chuveiro, em reais, ao final de 30 dias, desprezando os impostos e bandeiras tarifárias, é de

- a) R\$ 27,50.
- b) R\$ 41,25.
- c) R\$ 43,25.
- d) R\$ 60,25.
- e) R\$ 82,50.

37

Observe a figura.

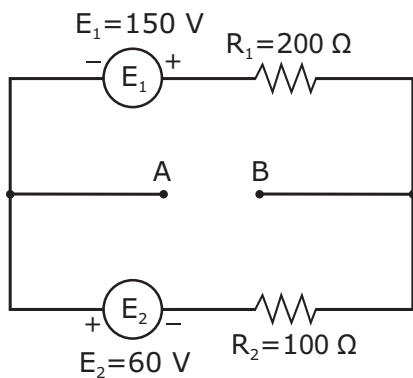

O circuito elétrico representado na figura é constituído por duas fontes de tensão contínua e dois resistores, todos componentes ideais. O valor, em módulo, da tensão entre os pontos A e B é de

- a) 10 V.
- b) 60 V.
- c) 90 V.
- d) 150 V.
- e) 210 V.

38

Na figura a seguir, a onda senoidal representa a tensão de alimentação de um determinado circuito elétrico.

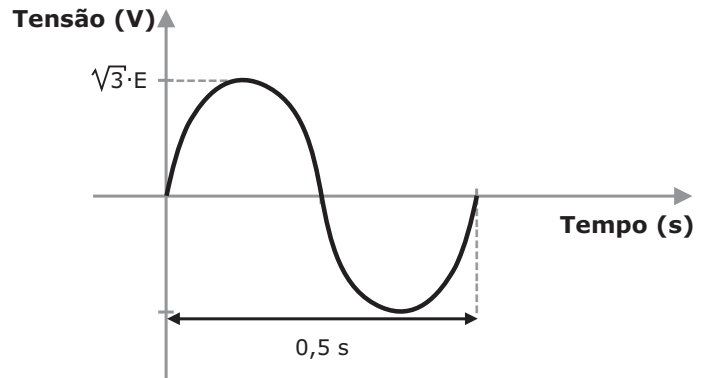

Em relação a essa forma de onda, considere as afirmações a seguir.

- I - O valor da tensão eficaz pode ser representado por $\frac{\sqrt{2} \cdot \sqrt{3} \cdot E}{2}$.
- II - O valor da tensão de pico a pico pode ser representado por $\sqrt{2} \cdot \sqrt{3} \cdot E$.
- III - A frequência dessa onda senoidal é de 0,5 Hz.
- IV - Durante o tempo de 60 segundos, cada ciclo completo se repete por 60 vezes.

Está(ão) correta(s)

- a) apenas I.
- b) apenas I e IV.
- c) apenas II e III.
- d) apenas III e IV.
- e) I, II, III e IV.

39

Uma carga elétrica trifásica equilibrada ligada em estrela com impedância igual a 1 Ohm por fase e fator de potência igual a 1,0 é ligada a uma fonte trifásica com tensão de linha de 100 V. A potência ativa trifásica da carga, em kW, é de

- (a) 3,333.
- (b) 10.
- (c) 15.
- (d) 30.
- (e) 90.

40

Considerando as proteções para circuitos elétricos e as proteções contra choques elétricos em instalações elétricas, assinale V (verdadeira) ou F (falsa) em cada afirmativa a seguir.

- () Os interruptores diferenciais residuais (IDR) são destinados à proteção contra choques elétricos e contra correntes de sobrecarga e curto-circuito.
- () Os disjuntores diferenciais residuais (DDR) são destinados à proteção apenas contra choques elétricos, não protegendo o circuito elétrico de correntes de sobrecarga e curto-circuito; por isso, deverão ser associados a disjuntores termo-magnéticos (DTM).
- () Os disjuntores termo-magnéticos (DTM) são destinados à proteção contra correntes de curto-circuito e sobrecarga.
- () Em um circuito trifásico protegido apenas pelo IDR, se uma pessoa tocar duas fases, uma em cada mão, estando totalmente isolada do solo e sem equipamentos de proteção individual, o IDR atuará desacionando o circuito elétrico.

A sequência correta é

- (a) F – F – V – V.
- (b) F – V – F – V.
- (c) V – V – V – V.
- (d) F – F – V – F.
- (e) V – V – F – F.

41

A figura a seguir representa, parcialmente, o diagrama de uma instalação elétrica residencial.

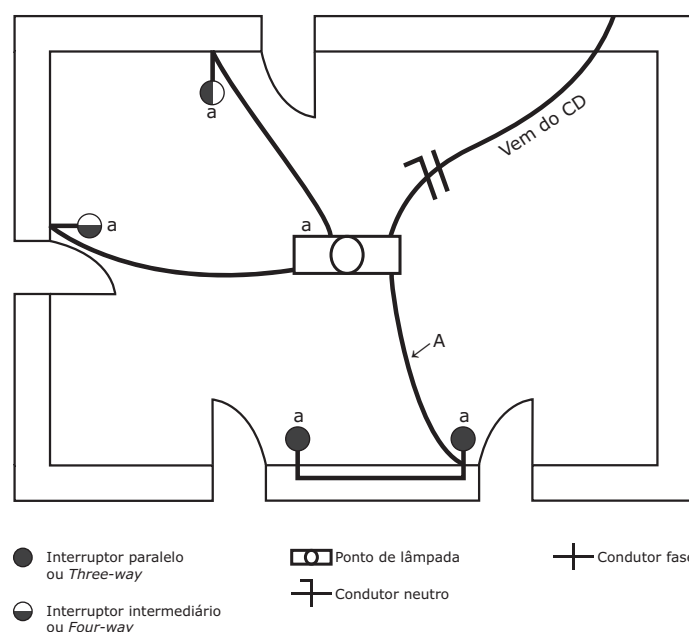

Considerando as informações do diagrama, os condutores que devem ser instalados no trecho de eletroduto indicado na figura por "A", para que a lâmpada seja comandada por 4 pontos independentes são

- (a) 1 condutor fase e 2 condutores retorno.
- (b) 4 condutores retorno.
- (c) 1 condutor fase e 4 condutores retorno.
- (d) 1 condutor neutro e 4 condutores retorno.
- (e) 1 condutor fase e 5 condutores retorno.

Um circuito lógico de comando para acionamento de cargas elétricas usando contadoras é representado pela figura. O circuito é alimentado por uma fonte de tensão automática que possui dois circuitos de saída. Uma saída é alimentada pela rede elétrica principal e a outra saída é alimentada por baterias internas. Na falta de energia da rede principal, a saída com baterias é energizada, sendo desenergizada com o retorno da energia da rede principal.

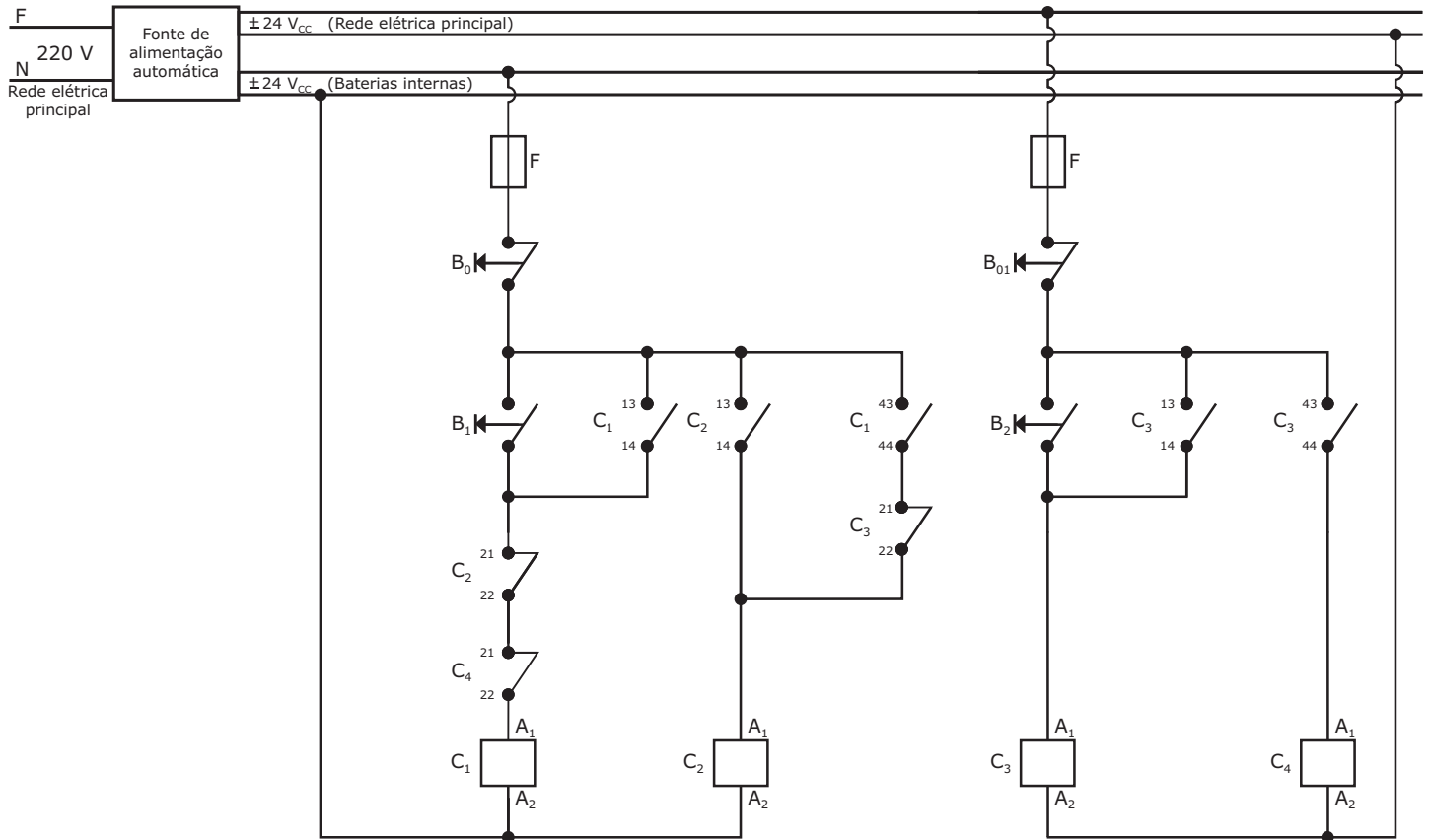

Considere a seguinte operação: durante uma falta de energia da rede principal, aciona-se manualmente o botão pulsante B2 e logo após aciona-se manualmente o botão pulsante B1. A(s) contadora(s) que se manterá(ão) energizada(s) após a operação descrita é (são)

- a) apenas C₂.
- b) apenas C₃.
- c) apenas C₁ e C₂.
- d) apenas C₃ e C₄.
- e) C₁, C₂, C₃ e C₄.

O acionamento de cargas elétricas usando contadoras (C_1 , C_2 e C_3) e relés temporizadores (KT_1 e KT_2) é representado, na figura a seguir, pelo circuito lógico de comando, tendo os temporizadores retardo na energização: KT_1 programado para 5 segundos e KT_2 programado para 10 segundos.

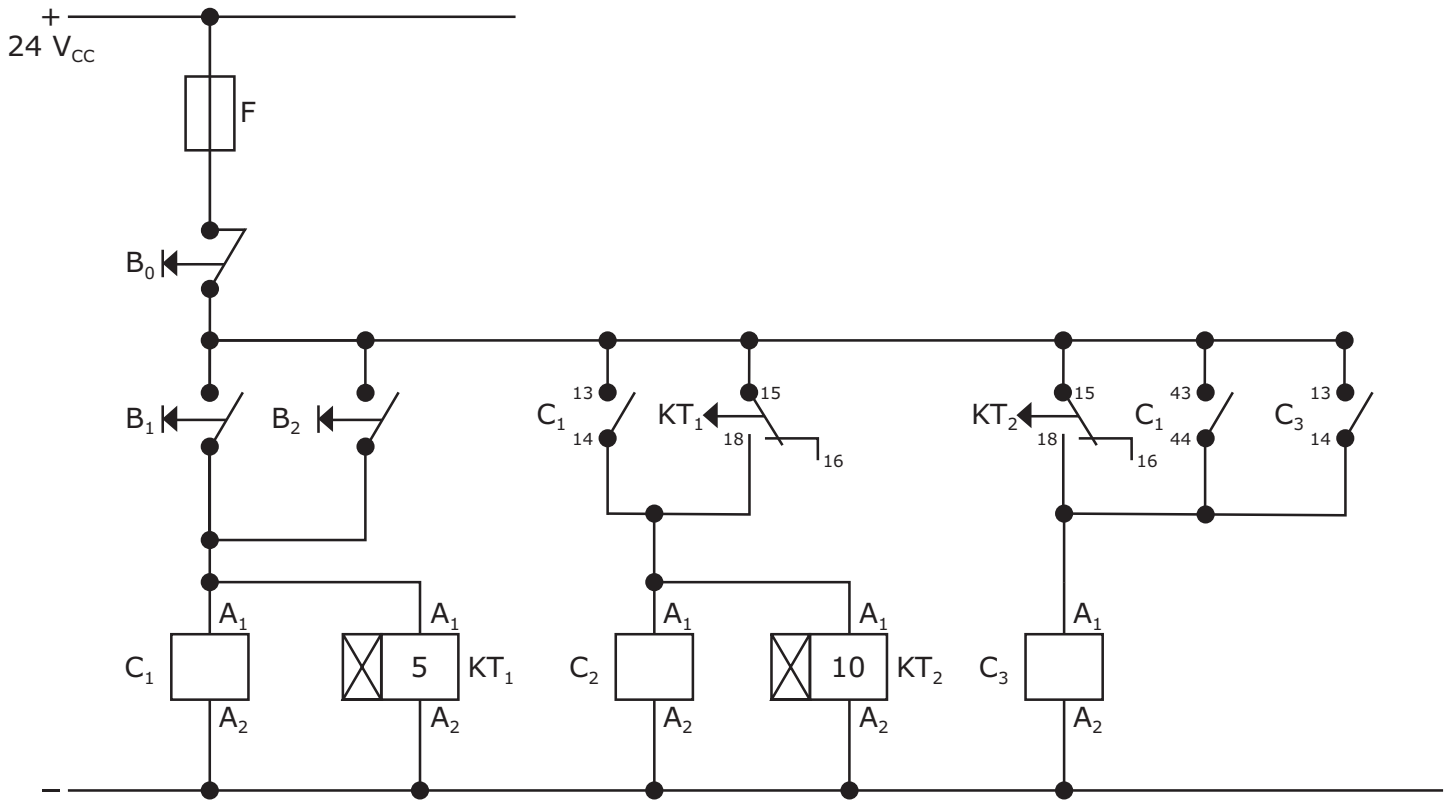

Considere que o circuito ainda está em fase de projeto e poderá ter falhas. Após 15 segundos do acionamento manual (durante 1 segundo) do botão pulsante B_1 , o(s) dispositivo(s) que se manterá(ão) energizado(s) é(são)

- a) apenas C_3 .
- b) apenas C_1 e KT_1 .
- c) apenas C_1 e C_2 .
- d) apenas C_2 , KT_2 e C_3 .
- e) C_1 , KT_1 , C_2 , KT_2 e C_3 .

44

Sensores são elementos provedores de informações para os sistemas de automação industrial. Considerando o princípio de funcionamento e aplicações dos sensores industriais, assinale V (verdadeira) ou F (falsa) em cada uma das afirmações a seguir.

- () Os sensores óticos são capazes de detectar diferentes tipos de objetos, com exceção daqueles transparentes.
- () Os sensores de proximidade indutivos podem detectar diferentes tipos de materiais, como, por exemplo, madeira, plástico e metais, bastando para isso ajustar sua sensibilidade.
- () Os sensores de proximidade capacitivos são capazes de detectar objetos a uma distância que pode variar de poucos milímetros a vários metros.
- () O termopar é um transdutor de força que converte a força aplicada de tensão ou torção em valores de resistência elétrica dados em Ohm.

A sequência correta é

- a) F – V – V – V.
- b) V – F – F – F.
- c) F – V – F – V.
- d) V – F – V – F.
- e) F – V – V – F.

45

A linguagem de relés, também chamada de diagrama em escada (*ladder*, do inglês), é uma versão gráfica para programação de controladores lógicos programáveis (CLP). O diagrama *ladder* da figura a seguir utiliza quatro entradas digitais (X0, X1, X2 e X3), duas saídas digitais (Y0 e Y1) e uma função memória (M1).

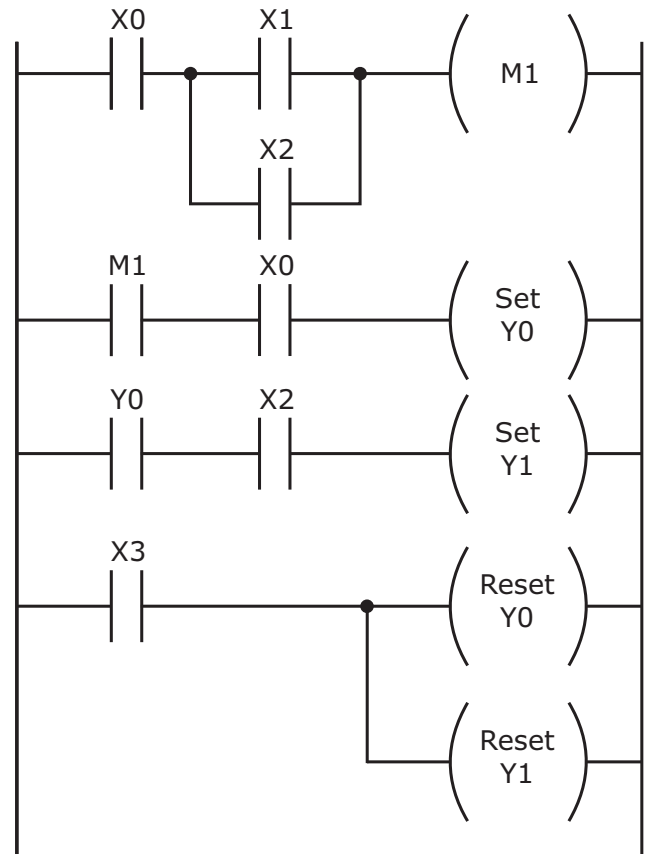

Em relação ao diagrama *ladder* apresentado, é correto afirmar:

- a) estando acionada a entrada X3 e desacionada a X2, basta acionar as entradas X0 e X1 para acionar a saída Y0.
- b) quando as entradas X0 e X1 estiverem acionadas, com X3 e X2 desacionadas, as saídas Y0 e Y1 estarão acionadas.
- c) estando acionadas as entradas X0 e X3, com X1 desacionadas, é suficiente um pulso elétrico na entrada X2 para acionar e manter acionadas a memória M1 e a saída Y0.
- d) estando acionada a entrada X1, com X2 e X3 desacionadas, é suficiente um pulso elétrico na entrada X0 para acionar e manter acionada a saída Y1.
- e) estando acionada a entrada X0, com X1 e X3 desacionadas, é suficiente um pulso elétrico na entrada X2 para acionar e manter acionada a saída Y0, enquanto M1 ficará acionada pelo tempo de duração do pulso.

46

Uma lâmpada automotiva representada por um resistor R_{Lamp} é alimentada por um circuito composto por duas baterias e dois diodos, conforme mostra a figura a seguir.

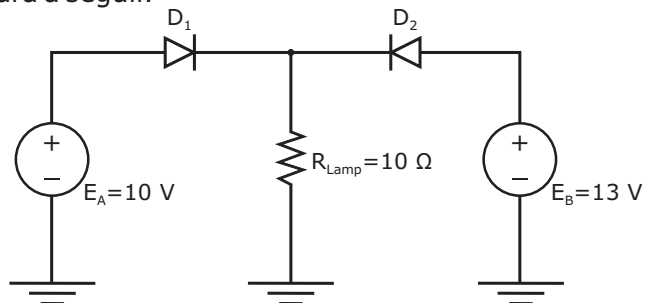

Considerando que os dois diodos são ideais, o valor da corrente que circula pela lâmpada, em Ampere, é

- a) 0.
- b) 0,3.
- c) 1.
- d) 1,3.
- e) 2,3.

47

Com o crescimento da eletrônica de potência, torna-se cada vez mais viável o uso de chaves eletrônicas para partida de motores elétricos. Em relação a chaves eletrônicas, *soft-starter* e inversor de frequência, considere as afirmações a seguir.

I - O inversor de frequência possibilita a operação do motor com torque constante para diferentes velocidades.

II - O circuito elétrico interno de um inversor de frequência pode ser dividido em três partes: retificador de entrada, filtro e retificador de saída.

III - A *soft-starter* controla a tensão da rede por meio do circuito de potência constituído de tiristores, ou seja, o controle da *soft-starter* varia o ângulo de disparo dos *tiristores*, variando-se, com isso, a frequência aplicada ao motor.

Está(ão) correta(s)

- a) apenas I.
- b) apenas III.
- c) apenas I e II.
- d) apenas I e III.
- e) apenas II e III.

48

O motor de indução trifásico é o motor mais utilizado na indústria atualmente. A figura a seguir mostra os dados de placa de um desses motores.

FABRICANTE					
NBR. 7094					
3~					
Motor Indução-Gaiola		Hz 60	CAT N		
kW (Hp-CV)		0,55 (0,75)	RPM min 1705		
FS 1.15	ISOL B		Ip/In 5,3	IP55	
220/380 V			2,9/1,7 A		
REND. % = 88,3%					
COSφ = 0,86					

Se as bobinas desse motor forem ligadas a uma rede elétrica trifásica com tensão de linha de 380 V, a sua corrente nominal será de _____ e sua corrente de partida de _____. Nesta mesma rede trifásica com tensão de linha de 380 V, o motor poderá ser ligado corretamente com as chaves de partida _____. Sendo um motor de 4 polos, seu escorregamento será de _____.

Assinale a alternativa que preenche corretamente as lacunas do texto.

- a) 2,9 A – 9,01 A – direta e estrela-triângulo – 85 RPM.
- b) 1,7 A – 2,9 A – direta e compensadora – 95 RPM.

- c) 1,7 A – 9,01 A – direta e compensadora – 95 RPM.
- d) 2,9 A – 15,37 A – direta e estrela-triângulo – 1705 RPM.
- e) 2,9 A – 1,7 A – estrela-triângulo – 1705 RPM.

49

Em relação à NBR 5410, considere as afirmativas a seguir.

I - Se um motor elétrico possuir fator de serviço declarado pelo fabricante e se for prevista a utilização do motor explorando-se esse fator, a corrente para o projeto dos condutores do seu circuito deve ser no mínimo igual à corrente nominal do motor, multiplicada pelo fator de serviço.

II - Para motores elétricos com mais de uma potência e/ou velocidade nominais, a corrente nominal do motor a ser considerada para o projeto de seu circuito elétrico é a que corresponde à menor potência e/ou velocidade.

III - Os circuitos de comando de motores elétricos devem ser concebidos de modo a impedir o religamento automático do motor após parada decorrente de uma queda ou falta de tensão, caso esse religamento possa causar algum perigo.

IV - Nos casos em que a segurança dependa do sentido de rotação do motor, devem ser adotadas medidas para evitar a inversão do sentido de rotação, causada, por exemplo, por uma inversão de fases.

Está(ão) correta(s)

- a) apenas IV.
- b) apenas I e II.
- c) apenas II e III.
- d) apenas III e IV.
- e) apenas I, III e IV.

50

Em relação à Norma Regulamentadora 10 (NR10), considere as afirmativas a seguir.

I - Os estabelecimentos com carga instalada superior a 75 kW devem constituir e manter o Prontuário de Instalações Elétricas.

II - Todo projeto elétrico deve prever condições para adoção de aterramento temporário.

III - É considerado profissional legalmente habilitado o trabalhador que comprovar conclusão de curso específico na área elétrica reconhecido pelo sistema oficial de ensino.

Está(ão) correta(s)

- a) apenas I.
- b) apenas III.
- c) apenas I e II.
- d) apenas II e III.
- e) I, II e III.