

Atenção: Nas próximas três questões, considera-se uso correto da Língua Portuguesa o que está de acordo com a norma padrão escrita.

Texto I

A arte pós-moderna vai se diferenciar dos movimentos do alto modernismo, por preferir formas lúdicas, disjuntivas, ecléticas e fragmentadas. A arte vai servir aí como parâmetro, exprimindo o imaginário da pós-modernidade, não se estruturando mais na paródia (o escárnio do passado), mas no pastiche (a apropriação do passado). A única possibilidade, já que tudo já foi feito, é combinar, mesclar, re-apropriar [sic]. [...]

A arte eletrônica vai constituir-se numa nova "forma simbólica", através da qual os artistas utilizam as novas tecnologias numa postura ao mesmo tempo crítica e lúdica, com o intuito de multiplicar suas possibilidades estéticas. Essa nova forma simbólica vai explorar a numerização (trabalhando indiferentemente texto, sons, imagens fixas e em movimento), a spectralidade (a imagem é auto-referente [sic], não dependendo de um objeto real, e sim de um modelo), o ciberespaço (o espaço eletrônico), a instantaneidade (o tempo real) e a interatividade [...].

(LEMOS, André. Fragmento extraído de: **Arte eletrônica e cibercultura**. Disponível em: <http://www.blogacesso.com.br/?p=102> Acesso em 15 abr 2015).
André Lemos é professor e pesquisador do Programa de Pós-Graduação em Comunicação e Cultura Contemporâneas da UFBA. Para saber mais sobre o objeto de estudo de André Lemos, acesse o site www.andrelemons.info

Texto II



<http://clubedamafalda.blogspot.com.br/>

1. Retome as ideias presentes nos textos I e II e assinale a única alternativa **INCORRETA**:
 - a) O conceito sobre produtos culturais da pós-modernidade (texto I) dá conta de diagnosticar o impacto que as novas artes trazem ao seu consumidor (texto II).
 - b) É possível inferir que o rádio (texto II) passa a ideia de que a música eletrônica é uma manifestação harmoniosa de som e ritmo.
 - c) O texto I deixa claro que a arte pós-moderna propõe uma reapropriação dos recursos já utilizados por movimento artísticos anteriores.
 - d) A atitude da personagem (texto II) traduz a ideia de que a música eletrônica não representa uma evolução positiva da arte.
2. Assinale a alternativa em que se observa rigor na obediência aos recursos de clareza e correlação propostos pela construção paralelística de sentido no período:
 - a) Desde que todas as obras fossem concluídas a tempo, conseguiremos cumprir o calendário de atividades.
 - b) Qualquer trabalho fixado acima do limite proposto pelo artigo implicará prorrogação da jornada, que se dará mediante acordo escrito.
 - c) Se a instituição tivesse se preparado adequadamente, tinha conseguido evitar as consequências negativas por que passa no momento.
 - d) Fato é que, quanto mais nos aprofundemos no assunto, tanto mais desenvolveremos a consciência em aquilo que pode ser considerado correto.
3. Sobre os recursos de construção do texto I, leia com atenção as assertivas a seguir. Em seguida assinale a alternativa que contenha a análise correta das mesmas.
 - I. "A arte vai servir aí como parâmetro, exprimindo o imaginário, não se estruturando mais na paródia." Nesse período, podemos afirmar corretamente que uma palavra foi acentuada por apresentar hiato, uma foi acentuada por ser proparoxítona e duas receberam acentos por serem paroxítonas terminadas em ditongo.
 - II. Ainda em: "A arte vai servir aí como parâmetro, exprimindo o imaginário, não se estruturando mais na paródia", o pronome "se" aí empregado também poderia aparecer na forma enclítica, sem que com isso se alterasse a correção do período, pois o verbo no gerúndio permite a ênclise.
 - III. O verbo "ir" é utilizado em mais de uma ocorrência no texto como verbo auxiliar, constituindo perífrase de futuro do presente. Esse tempo verbal é adequado à proposição do autor do texto, que faz referência a eventos vindouros.
 - IV. "A arte eletrônica vai se constituir numa nova forma simbólica." A locução verbal presente nesse período poderia ser substituída pelo verbo na forma sintética, resultando, corretamente, na reescrita a seguir: A arte eletrônica constituirá-se numa nova forma simbólica.
 - a) Apenas a assertiva II está incorreta.
 - b) Apenas as assertivas II e III estão corretas.
 - c) Apenas as assertivas I e III estão corretas.
 - d) Apenas as assertivas II e IV estão corretas.

4. Referente à Lei nº 8.112 de 11 de dezembro de 1990, marque “V” para as afirmativas verdadeiras e “F” para as afirmativas falsas:

- () Art. 12. O concurso público terá validade de 02 (dois) anos, podendo ser prorrogado uma única vez, por igual período.
- () Art. 20 Parágrafo 2º. O servidor não aprovado no estágio probatório será exonerado ou, se estável, reconduzido ao cargo anteriormente ocupado.
- () Art. 22. O servidor estável só perderá o cargo em virtude de sentença judicial transitada em julgado ou de processo administrativo disciplinar no qual lhe seja assegurada ampla defesa.
- () Art. 41. Remuneração é o vencimento do cargo efetivo, acrescido das vantagens pecuniárias permanentes estabelecidas em Lei.
- () Parágrafo Único. Mediante autorização do servidor, poderá haver consignação em folha de pagamento a favor de terceiros, a critério da administração e com reposição de custos, na forma definida em regulamento.

A alternativa correta é:

- a) V, V, F, V, V.
- b) V, V, V, V, F.
- c) V, V, V, V, V.
- d) F, V, V, V, F.

5. Conforme a Lei nº 8.112 de 11 de dezembro de 1990, complete a frase:

“Art. 75. O serviço noturno, prestado em horário compreendido entre _____ horas de um dia e _____ horas do dia seguinte, terá o valor-hora acrescido de _____, computando-se cada hora como cinquenta e dois minutos e trinta segundos”.

A alternativa correta é:

- a) 21 (vinte e uma), 05 (cinco), 25% (vinte e cinco por cento).
- b) 22 (vinte e duas), 05 (cinco), 25% (vinte e cinco por cento).
- c) 22 (vinte e duas), 04 (quatro), 25% (vinte e cinco por cento).
- d) 23 (vinte e três), 06 (seis), 20% (vinte por cento).

6. Conforme o Art. 9º da Lei nº 9.394 de 20 de dezembro de 1996, é incumbência da União:

- a) Elaborar e executar políticas e plano educacionais, em consonância com as diretrizes e planos nacionais de educação, integrando e coordenando as suas ações e as dos seus Municípios.
- b) Organizar, manter e desenvolver os órgãos e instituições oficiais do sistema federal de ensino e dos Territórios.
- c) Assumir o transporte escolar dos alunos da rede estadual.
- d) Assumir o transporte escolar dos alunos da rede municipal.

7. O Parágrafo 2º do Art. 1º da Lei nº 12.772 de 28 de dezembro de 2012, estabelece denominações às Classes de Carreira de Magistério Superior de acordo com a titulação do ocupante do cargo. As denominações são:

- I. Classe A, com denominações de:
 - 1) Professor Adjunto A
 - 2) Professor Assistente A
 - 3) Professor Auxiliar
- II. Classe B, com a denominação de Professor Assistente.
- III. Classe C, com a denominação de Professor Adjunto.
- IV. Classe D, com a denominação de Professor Associado.
- V. Classe E, com a denominação de Professor Titular.

Para o professor ocupar o cargo de Professor Assistente A, é necessário portar o título de:

- a) Mestre.
- b) Doutor.
- c) Especialista.
- d) Pós Doutorado.

8. O conhecimento humano, dependendo dos diferentes referenciais, é explicado diversamente em sua gênese e desenvolvimento, o que condiciona conceitos diversos de homem, mundo, cultura, sociedade educação, etc. Diversos autores têm analisado e comparado as abordagens do processo de ensino aprendizagem classificando e agrupando as correntes teóricas segundo critérios diferentes. Assim, no que se refere à Abordagem Sociocultural, é **INCORRETO** afirmar:

- a) A relação entre professor e aluno deve ser vertical.
- b) Os objetivos educacionais são definidos a partir das necessidades concretas do contexto histórico social no qual se encontram os sujeitos.
- c) Os temas geradores para o ensino devem ser extraídos da prática de vida dos educandos.
- d) O diálogo e os grupos de discussão são fundamentais para o aprendizado.

9. No que diz respeito à teoria crítica e suas contribuições para a construção do currículo, marque V para as afirmativas verdadeiras e F para as falsas:

- () A perspectiva crítica de currículo faz uma profunda crítica às bases do pensamento de organização curricular clássica.
- () Na perspectiva crítica de currículo, as disciplinas são organizadas de forma isolada, inscritas numa grade curricular.
- () Na perspectiva crítica de currículo, há um questionamento político do papel da educação na sociedade.
- () Na perspectiva crítica de currículo, os objetivos e conteúdos são definidos e os professores limitam-se a segui-los.

A sequência correta é:

- a) F, F, V, F.
- b) V, F, V, F.
- c) V, F, V, V.
- d) V, V, V, F.

10. Lei nº 8.112 de 11 de dezembro de 1990 - Art. 97. Sem qualquer prejuízo, poderá o servidor ausentar-se do serviço em razão de casamento por:

- a) 05 (cinco) dias consecutivos.
- b) 10 (dez) dias consecutivos.
- c) 08 (oito) dias consecutivos.
- d) 15 (quinze) dias consecutivos.

11. Faça a leitura do paquímetro representado pela figura abaixo e assinale dentre as alternativas aquela que corresponde a leitura correta do mesmo.

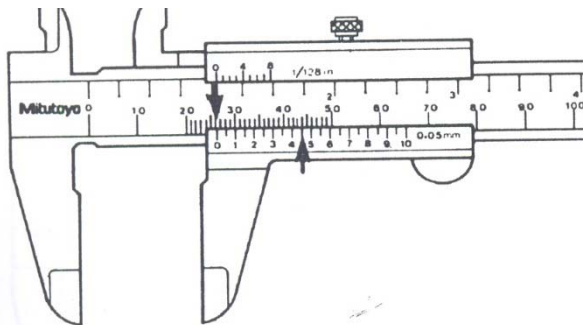

- a) 26,44mm
- b) 26,45mm
- c) 26,00mm
- d) 26,42mm

12. Faça a leitura do micrômetro representado pela figura abaixo e assinale dentre as alternativas aquela que corresponde a a leitura correta do mesmo.

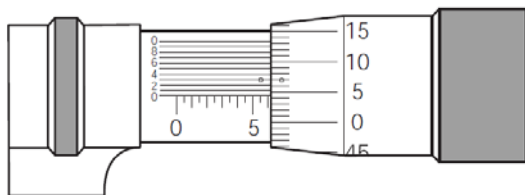

- a) 5,523mm
- b) 6,403mm
- c) 6,038mm
- d) 6,043mm

13. Faça a leitura do relógio comparador representado pela figura abaixo e assinale dentre as alternativas aquela que corresponde a leitura correta do mesmo.

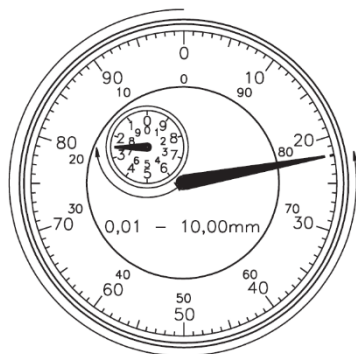

- a) 39mm
- b) -3,78mm
- c) -22mm
- d) 22mm

14. O processo de soldagem com eletrodo revestido é a união de metais pelo aquecimento oriundo de um arco elétrico entre um eletrodo revestido e o metal de base, na junta a ser soldada. Sobre esse processo é correto afirmar que:

- a) O arco de soldagem é caracterizado por apresentarem valores baixos de corrente elétrica e voltagem.
- b) O arco de soldagem é caracterizado por apresentarem valores altos de corrente elétrica e voltagem.
- c) O arco de soldagem é caracterizado por ter uma elevada voltagem e uma baixa corrente elétrica.
- d) O arco de soldagem é caracterizado por ter uma elevada corrente elétrica e uma baixa voltagem.

15. O processo de soldagem MIG/MAG é um dos métodos de união de metais mais empregados pela indústria. Especificamente sobre o processo MIG (*Metal Inert Gas*), é correto afirmar que o gás usado pode ser:

- a) CO₂
- b) O₂
- c) Argônio
- d) CO₂ + 5 a 10% de O₂

16. No processo de soldagem com eletrodo revestido, o revestimento tem papel primordial na qualidade da solda obtida. Dependendo dos compostos empregados e da proporção que os mesmos se encontram nos revestimentos, os eletrodos podem ser classificados nos seguintes principais tipos: ácido, básico, celulósico, básico/rútílico, oxidante e rútílico. Sobre esses tipos de eletrodo é correto afirmar que:

- a) Eletrodos celulósicos destacam-se pela baixa produção de gases. Além disso, o nível de hidrogênio depositado no metal de solda é baixo o que os torna uma excelente escolha para estruturas sujeitas a trincas.
- b) Os eletrodos ácidos são os mais consumidos pela indústria, pois resultam em uma solda com excelentes propriedades mecânicas e metalúrgicas devido ao baixo conteúdo de oxigênio.
- c) Eletrodos básicos resultam em soldas com baixas propriedades mecânicas e metalúrgicas, dentre as quais destaca-se a baixa tenacidade.
- d) Nos eletrodos rútilicos a transferência do metal é realizada por gotas maiores do que aquelas produzidas nos eletrodos ácidos. A penetração é média, com escória de rápida solidificação e facilmente destacável.

17. A figura abaixo representa o processo mecânico de usinagem por torneamento cilíndrico externo. Os números 1, 2 e 3 indicam os três tipos de movimentos presentes no processo. Assinale a alternativa que representa de forma correta estes três movimentos:

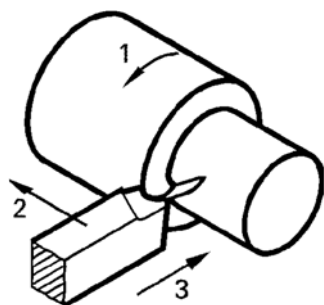

- (1) movimento de corte, (2) movimento de avanço e (3) movimento de profundidade.
- (1) movimento de profundidade, (2) movimento de corte e (3) movimento de avanço.
- (1) movimento de profundidade, (2) movimento de avanço e (3) movimento de corte.
- (1) movimento de avanço, (2) movimento de corte e (3) movimento de profundidade.

18. Velocidade de corte é a velocidade desenvolvida durante o movimento de corte, sendo um parâmetro importante para a obtenção de superfícies usinadas de qualidade. Calcule a velocidade de corte de uma fresa com 25cm de diâmetro e que gira a 400RPM.

- 31,4 mm/min
- 314 mm/min
- 314 m/min
- 31,4 m/min

19. A figura a seguir mostra a ponta de corte de uma ferramenta monocortante. As principais funções do raio de ponta (r) são:



- Ampliar o comprimento do cavaco.
- Gerar o acabamento superficial da peça e preservar a ponta da ferramenta.
- Ampliar a espessura de corte.
- Ampliar a seção de corte.

20. Sabe-se que a localização correta das superfícies de uma ferramenta de corte é feita por meio de ângulos medidos ou tomados em cada plano do sistema de referência. Esses ângulos têm interferência direta no desempenho cortante da ferramenta. A figura abaixo representa, respectivamente o ângulo de folga principal (α_p), o ângulo de saída (γ) e o ângulo de cunha (β). Sobre esses ângulos é correto afirmar que:

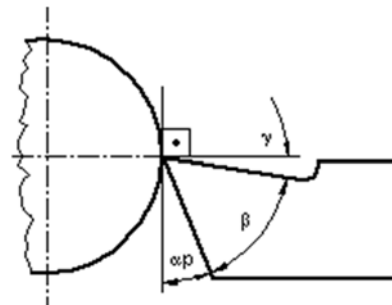

- O ângulo de saída (γ) negativo é recomendado para a usinagem de peças que exigem pequena força de corte.
- Se a ponta da ferramenta estiver localizada acima do centro de rotação da peça, ocorre uma redução do ângulo de folga principal (α_p), provocando com isso o desgaste prematuro da ferramenta.
- Um ângulo de cunha mais elevado (6° , por exemplo) favorece o desgaste da superfície lateral da ferramenta.
- O ângulo de saída (γ) positivo é recomendado para a usinagem com corte do tipo interrompido.

21. Todas as máquinas CNC são comandadas por um sistema de coordenadas cartesianas na elaboração de qualquer perfil geométrico. Para que a máquina possa trabalhar com as posições especificadas, estas têm que ser declaradas em um sistema de referência, que corresponde aos sentidos dos movimentos dos carros (eixos X, Y, Z). O sistema de coordenadas da máquina é formado por todos os eixos existentes fisicamente na máquina. As direções dos eixos seguem a "regra da mão direita", e deve-se pensar que programa-se sempre a trajetória da ferramenta. Segundo essa convenção, as posições a, b, c indicadas na figura a seguir representam respectivamente os eixos:

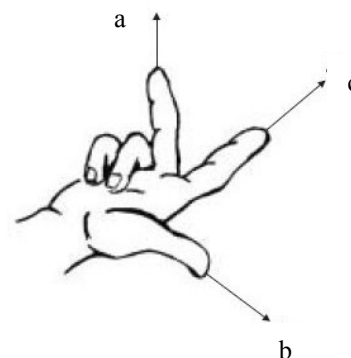

- (a) +Z, (b) +Y, (c) +X
- (a) +Z, (b) +X, (c) +Y
- (a) -X, (b) -Y, (c) -Z
- (a) +Y, (b) +Z, (c) +X

22. A figura a seguir representa os eixos de um torno CNC. Segundo a norma ISO as letras **a** e **b** representam respectivamente os eixos:

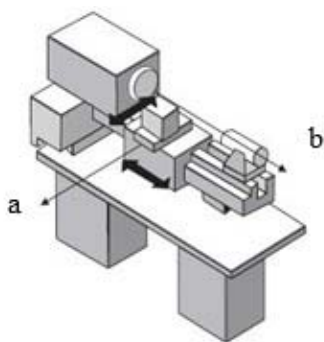

- a) (a) +X, (b) +Y
- b) (a) +Z, (b) +X
- c) (a) -X, (b) -Y
- d) (a) +X, (b) +Z

23. A norma ISO 6903 estabelece o padrão de fato para a programação de máquinas CNC. Usa-se como base um sistema de coordenadas que pode ser incremental, absoluto ou polar. A figura a seguir mostra no sistema de coordenadas incrementais as posições de quatro pontos (P1, P2, P3, P4). Com a trajetória da usinagem partindo da origem do sistema (X0, Y0) e passando de maneira sequencial pelos pontos P1, P2, P3 e P4, as coordenadas incrementais dos pontos indicados são:

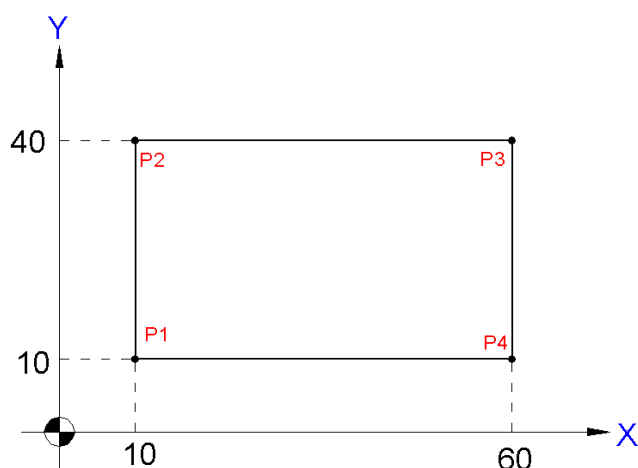

- a) P1 (X10, Y10), P2 (X10, Y40), P3 (X60, Y40), P4 (X60, Y10)
- b) P1 (X0, Y0), P2 (X0, Y30), P3 (X50, Y0), P4 (X0, Y-30)
- c) P1 (X10, Y10), P2 (X0, Y30), P3 (X50, Y0), P4 (X0, Y-30)
- d) P1 (X10, Y10), P2 (X0, Y30), P3 (X50, Y0), P4 (X0, Y30)

24. Segundo a norma ISO 6903 a programação CNC é feita por funções que podem ser modais ou não modais. Sobre as funções de programação da linguagem CNC é correto afirmar que:

- a) Função modal é aquela que, depois de memorizada, somente será cancelada com a memorização de outra função que a cancela.
- b) Função não modal é aquela só é válida dentro de ciclos automáticos.
- c) Funções não modais devem ser programadas somente em subprogramas.
- d) Função modal é aquela que tem validade somente no bloco programado.

25. Tratamento térmico pode ser definido como o aquecimento ou resfriamento controlado dos metais feito com a finalidade de alterar as suas propriedades físicas e mecânicas, sem alterar a forma do produto final. Sobre esses tratamentos é correto afirmar que:

- a) O revenimento deve ser aplicado às peças de aço com o objetivo de melhorar a sua temperabilidade.
- b) O tratamento de revenimento tem como efeito colateral o aumento da fragilidade de um aço previamente temperado.
- c) Para os aços ao carbono, as temperaturas de revenimento variam de 800 a 1200° C.
- d) Têmpera é o tratamento térmico aplicado para o aumento da dureza dos aços com teor de carbono igual ou maior que 0,4%.

26. Dentre os tratamentos térmicos empregados com o objetivo de alterar as propriedades físicas e mecânicas dos metais cita-se o Tratamento de Normalização. Sobre esse tratamento é correto afirmar que:

- a) A normalização do aço é feita quando se deseja aumentar a dureza do material pelo aumento do tamanho do grão.
- b) A normalização do aço é feita quando se deseja aumentar o tamanho do grão do material e, consequentemente, reduzir a sua fragilidade.
- c) A normalização do aço é feita quando se deseja aumentar o tamanho do grão do material tendo como efeito colateral o aumento da sua fragilidade.
- d) A normalização do aço é feita quando se deseja refinar o grão do material tendo como consequência a redução da sua fragilidade.

27. Para se obter aço-carbono da usina siderúrgica é necessário se fazer o refino do ferro gusa. A fabricação do aço a partir do ferro gusa pode ser realizada de várias formas, com a utilização de conversores (ou convertedores), e fornos. Assinale a alternativa que corresponde aos tipos de conversores comumente usados nas aciarias.

- a) Processo Bessemer, Processo Thomas e Processo LD.
- b) Processo Thomas, Processo de Alto Forno e Forno elétrico.
- c) Processo de Alto Forno, Processo LD e Processo Bessemer.
- d) Processo LD, Processo Neutro e Processo Bessemer.

28. Os materiais metálicos não-ferrosos têm amplo emprego pela indústria. Sobre esses materiais é correto afirmar que:

- a) O bronze é uma liga de cobre e zinco obtido a partir da fusão desses materiais em um banho eletroquímico. Forma uma camada de óxido na sua superfície, o que o torna resistente à corrosão.
- b) O magnésio é um metal raro na crosta terrestre (0,0001%), porém é de fácil processamento. É obtido a partir de fusão da cassiterita (MgO_2) em um alto forno.
- c) O latão é obtido a partir do minério denominado bauxita e é de difícil obtenção, pois este metal é muito instável quando aquecido. Porém apresenta elevada resistência à corrosão.
- d) O alumínio é obtido a partir da bauxita e necessita muita energia para ser produzido. No entanto, o baixo custo para a sua reciclagem aumenta o seu tempo de vida útil e a estabilidade do seu valor.

29. Identifique o processo de soldagem, representado pela figura abaixo, o qual usa o calor de um arco elétrico entre um eletrodo não consumível e o metal de base, cuja proteção durante a soldagem é conseguida por um gás inerte ou uma mistura de gases inertes. Sendo que a soldagem pode ser feita com ou sem metal de adição.

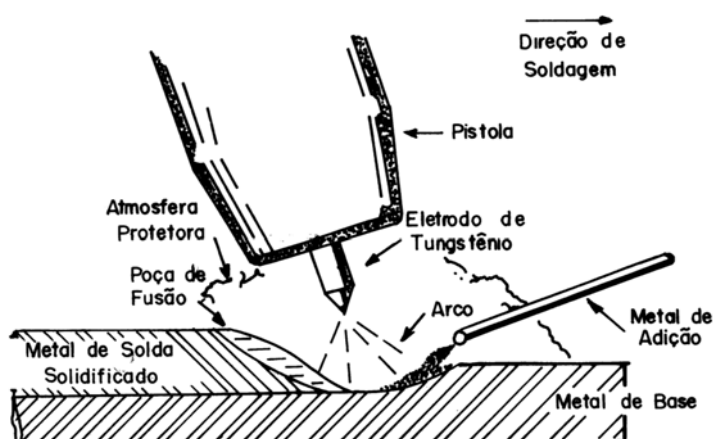

- a) MIG/MAG
- b) Eletrodo revestido
- c) TIG
- d) Brasagem

30. As figuras abaixo representam três superfícies (a, b e c) de uma ferramenta monocortante. Assinale a alternativa que representa nome dado a cada uma das superfícies.

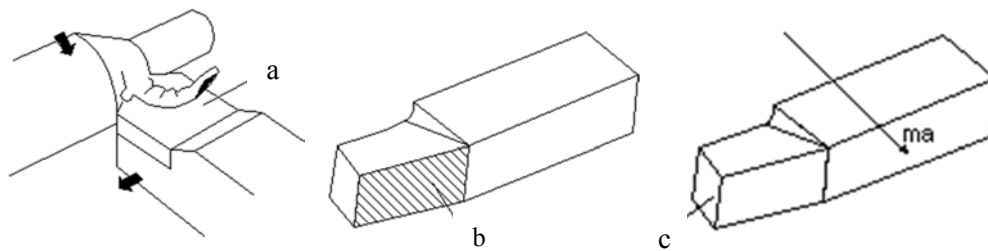

- a) (a) superfície de saída, (b) superfície lateral de folga ou superfície secundária de folga e (c) superfície principal de folga ou incidência.
- b) (a) superfície lateral de folga ou superfície secundária de folga, (b) superfície principal de folga ou incidência e (c) superfície de saída.
- c) (a) superfície principal de folga ou incidência, (b) superfície de saída (c) superfície lateral de folga ou superfície secundária de folga.
- d) (a) superfície de saída, (b) superfície principal de folga ou incidência e (c) superfície lateral de folga ou superfície secundária de folga.