

CONCURSO PÚBLICO UFMG / 2013

DESENHISTA PROJETISTA LÍNGUA PORTUGUESA / LEGISLAÇÃO ESPECÍFICA

SÓ ABRA QUANDO AUTORIZADO.

Antes de começar a fazer as provas:

- Verifique se este caderno contém **três provas**: de **Língua Portuguesa/Legislação**, com **15 questões**; e **Específica do Cargo**, com **30 questões**, com **4 (quatro) alternativas**, cada uma dessas questões, sequencialmente numeradas de **1 a 45**.

Caso haja algum problema, solicite a **substituição** do seu caderno de provas.

Na Folha de Respostas:

- Confira seu nome e número de inscrição.
- Assine, **A TINTA**, no espaço indicado.

Ao transferir as respostas para a **Folha de Respostas**:

- **Use somente caneta azul ou preta** e aplique traços firmes dentro da área reservada à letra correspondente a cada resposta, conforme o modelo:

	A	B	C	D
00 -	<input type="checkbox"/>	<input type="checkbox"/>	<input checked="" type="checkbox"/>	<input type="checkbox"/>

Sua resposta **NÃO** será computada, se houver marcação de mais de uma alternativa.

NÃO DEIXE NENHUMA QUESTÃO SEM RESPOSTA.

A **Folha de Respostas** não deve ser dobrada, amassada ou rasurada.

Para entregar sua prova, **somente após o Período de Sigilo**, levante o braço para chamar o fiscal.

O candidato deverá **aguardar** o fiscal se aproximar para, então, entregar o **Caderno de Provas** e as **Folhas de Respostas**.

O candidato NÃO poderá levar consigo o Caderno de Provas.

O rascunho de gabarito, localizado ao final do Caderno de Provas, só poderá ser destacado pelo fiscal.

Recolha seus objetos, deixe a sala e, em seguida, o prédio. A partir do momento em que sair da sala e até a saída do prédio, continuam válidas as proibições ao uso de aparelhos eletrônicos e celulares, bem como não lhe é mais permitido o uso dos sanitários.

**Duração total das provas,
incluindo transcrição da
FOLHA DE RESPOSTAS:
QUATRO HORAS**

PROVA DE LÍNGUA PORTUGUESA / LEGISLAÇÃO

INSTRUÇÃO: As questões de 1 a 10 referem-se ao TEXTO 1. Leia-o atentamente antes de respondê-las.

TEXTO 1

SORRIA

A substituição do homem pela máquina segue em ritmo acelerado. São máquinas que atendem ao telefone de muitas empresas. Isto é melhor para o cliente? Nem sempre. É mais barato para a empresa? Provavelmente sim. O que é certo é que elimina empregos de atendentes ao mesmo tempo em que gera empregos técnicos. Produz as adoradas estatísticas, que regem o mundo corporativo, sejam sensatas ou não.

Hoje ouvimos uma frase onipresente: “Para sua segurança esta ligação poderá ser gravada”. É uma versão rústica de outra mensagem frequente nos EUA: “Para controle de qualidade do nosso atendimento esta ligação poderá ser monitorada”.

Por que gravam nossas ligações? De que segurança estão falando? Estão querendo nos proteger ou proteger a eles mesmos? Se é para nos proteger, por que não facilitam o nosso acesso a tais gravações?

O paralelo mais óbvio às gravações de voz são as câmeras de segurança. No mundo da espionagem institucionalizada, a comunicação evoluiu para algo mais simpático e menos ameaçador. “Sorria. Você está sendo filmado.”

As câmeras são instaladas para flagrar furtos, roubos e outros crimes. Mas, ao ler essa frase, o cidadão pode se sentir um ator de cinema e realmente sorrir, esquecendo um instante que o motivo da filmagem é desconfiança e repressão.

Nas últimas semanas, um colégio tradicional paulistano instalou câmeras dentro de salas de aula. Não, não eram berçários dos quais pais aflitos, desconfiados ou culpados vigiam bebês e profissionais à distância. Era uma escola de elite que num só dia suspendeu 107 alunos do ensino médio que resolveram protestar quando descobriram as câmeras.

Questionada, a direção da escola alegou razões de segurança e disciplina. O fato de já haver câmeras em laboratórios [...] fez com que a escola não se preocupasse em discutir o tema com pais e alunos antes de instalar os olhos de vidro em todas as salas de aula.

Parte dos pais aprovou a medida, mas especialistas levantaram a voz para questionar que tipo de educação se desenvolve com base em desconfiança mútua. Outros questionaram o direito de uma escola filmar menores sem aval dos pais.

A ideia é do final do século 18 e foi concebida pelo filósofo e jurista inglês Jeremy Bentham. Ganhou o nome de poder panóptico: a consciência da permanente visibilidade asseguraria o funcionamento de um poder autoritário, como uma prisão, um manicômio, uma empresa ou uma escola. A única novidade é a banalização do instrumento.

Panopticon é o nome de uma estrutura arquitetônica concebida para permitir a observação de tudo o que se passa num edifício sem que as pessoas a serem observadas saibam se estão sendo vigiadas. A simples possibilidade de estarem sendo vigiadas regularia o comportamento delas. O desenho consiste numa estrutura circular com uma torre de inspeção no centro, de onde o inspetor oculto poderia avistar todos os que estiverem no perímetro do edifício. Ele descreveu o projeto como um novo modo de obter poder da mente sobre a mente, numa quantidade até então sem paralelo.

STRECKER, Marion. *Folha de S.Paulo*. São Paulo, 15 out.2012. TEC, F8.[Fragmento]

QUESTÃO 01

O objetivo principal do texto é

- A) evidenciar razões não explicitadas que existem por trás da utilização das máquinas.
- B) demonstrar a importância e a urgência em se substituir o homem pela máquina.
- C) apresentar paralelo entre a confiabilidade das máquinas e o descrédito do homem.
- D) exemplificar a variedade de possibilidades de proteção oferecida pelas máquinas.

QUESTÃO 02

Para confirmar a existência do “poder panóptico”, o autor afirma que as máquinas

- A) regulam o comportamento das pessoas que estão sendo vigiadas.
- B) atendem o telefone ou gravam ligações em empresas privadas.
- C) eliminam empregos de atendentes e geram empregos técnicos.
- D) são as responsáveis pelas estatísticas no mundo corporativo.

QUESTÃO 03

O título faz menção

- I. a uma frase intimidadora, mas agradável.
- II. à existência de câmeras de segurança instaladas.
- III. ao mundo da espionagem.
- IV. ao fato de a sociedade não se acostumar com as câmeras de segurança.
- V. à ameaça sugerida quando alguém está sendo filmado.

As afirmativas **CORRETAS** são

- A) I e III, apenas.
- B) II e IV, apenas.
- C) II, IV e V, apenas.
- D) I, II e V, apenas.

QUESTÃO 04

Quanto aos recursos linguísticos empregados, é **CORRETO** afirmar que

- A) são adicionadas expressões coloquiais para revelar que a opinião do autor é compartilhada pelos leitores do texto.
- B) são usadas aspas antes e depois de uma citação textual para introduzir uma frase e indicar mudança de foco no texto.
- C) são elaboradas perguntas, nem sempre respondidas pelo autor, para levar o leitor a refletir sobre o tema abordado.
- D) é utilizado um conceito para explicitar o significado inadequado de um termo empregado pelo autor em seu texto.

QUESTÃO 05

Assinale a alternativa em que o fragmento do texto **NÃO** apresenta opinião do autor.

- A) Produz as adoradas estatísticas, que regem o mundo corporativo, sejam sensatas ou não.
- B) É uma versão rústica de outra mensagem frequente nos EUA: [...]
- C) O paralelo mais óbvio às gravações de voz são as câmeras de segurança.
- D) Questionada, a direção da escola alegou razões de segurança e disciplina.

QUESTÃO 06

Leia estas afirmativas e assinale (V) para as verdadeiras e (F) para as falsas.

- I. () Em “Isto é melhor para o cliente?”, o termo sublinhado refere-se à substituição do homem pela máquina.
- II. () A pergunta “De que segurança estão falando?” remete à frase “Para controle de qualidade do nosso atendimento esta ligação poderá ser monitorada”.
- III. () A frase “Sorria. Você está sendo filmado.” apresenta, como mensagem subliminar, uma intimidação.
- IV. () Em “Se é para nos proteger, por que não facilitam o nosso acesso a tais gravações?”, o termo sublinhado remete ao registro feito nas ligações telefônicas.

A sequência **CORRETA** é

- A) V, F, V, F.
- B) F, F, V, V.
- C) V, V, F, F.
- D) F, V, F, V.

QUESTÃO 07

Assinale a alternativa que **ULTRAPASSA** as informações do texto.

- A) Embora as câmeras sejam instaladas para surpreender ladrões e criminosos, levam o cidadão a se sentir confiante com a presença delas.
- B) As gravações de voz assim como as filmagens em câmeras de segurança são procedimentos antigos que tem origem na espionagem.
- C) O motivo da filmagem em câmeras de segurança é suspeição e coação, mas, no geral, as pessoas comuns não se sentem ameaçadas.
- D) A ideia de se alcançar poder da mente sobre a mente fundamenta-se na necessidade da manutenção de domínio pela vigilância.

QUESTÃO 08

Em relação ao caso da instalação de câmeras nas salas de aula de um colégio, é **INCORRETO** inferir que

- A) a presença de câmeras, nos berçários, se justifica na medida em que isso pode tranquilizar os pais.
- B) o fato de os profissionais que cuidam de bebês serem monitorados à distância tem se tornado comum.
- C) as escolas tradicionais prezam pela segurança dos alunos e possuem mais autoridade que os pais.
- D) as escolas não têm autonomia para filmar menores de idade sem a devida autorização dos pais.

QUESTÃO 09

Quando uma chamada para uma central de atendimento é efetuada e ouve-se a mensagem “Para sua segurança esta ligação poderá ser gravada” tem-se a

- A) garantia de que o diálogo entre os interlocutores estará disponível.
- B) incerteza de que a gravação será acessada por qualquer pessoa.
- C) proteção de que o diálogo gravado durante a ligação será confirmado.
- D) pressuposição de que se pode comprovar o que foi dito na ligação.

QUESTÃO 10

Leia estes depoimentos, extraídos do <http://www.diariodasaude.com.br/> publicado em 14 de abril de 2012.

- I. “É lógico, quando um ladrão aparece assaltando um banco com a cara limpa, é moleza. Mas basta um capuz, um boné, ou pior, uma máscara, para tornar as coisas muito mais complicadas”.
- II. “Se, há 15 anos, se falava de ‘revolução’ das câmeras de segurança na Inglaterra, país campeão do mundo na disciplina (um transeunte londrino é filmado em média 300 vezes por dia), as câmeras de hoje fazem parte da paisagem”.
- III. “Quando vejo o número de empresas ou bancos com câmeras que são assaltados do mesmo jeito, fico achando que talvez não seja o melhor instrumento dissuasivo”.
- IV. “No caso da pequena delinquência de rua, se os delinquentes somem quando as câmeras são instaladas, eles não demoram muito a voltar. E quando veem que nada acontece, tudo recomeça como antes”.
- V. “As câmeras ajudam a fazer um diagnóstico à distância para desenvolver uma estratégia. Mas não adianta nada colocá-las em toda parte, porque elas acabam nos deixando cegos com uma quantidade enorme de informação a ser tratada.”

É **CORRETO** afirmar que os depoimentos

- A) II, III e IV tratam da banalização das câmeras de segurança.
- B) I e II tratam da impunidade, apesar da presença de câmeras.
- C) III e IV tratam da eficácia do uso das câmeras de segurança.
- D) I e V tratam da importância da utilização de muitas câmeras.

QUESTÃO 11

Leia estes textos.

Placa 1



Disponível em: http://www.encartale.com.br/novo/components/com_virtuemart/shop_image/product/Sorria__Voc__Es_4e25f4cd2a5db.jpg. Acesso em 9 mar.2013.

Placa 2



Disponível em: <http://www.solostocks.com.br/img/placa-sinalizadora-sorria-voce-esta-sendo-filmado-sinalize-1243858z0.jpg>. Acesso em 9 mar.2013.

Placa 3



Disponível em: http://www.superplacas.com/media/catalog/product/cache/1/image/9df78eab33525d08d6e5fb8d27136e95/a/v/aviso_camera.jpg. Acesso em 9 mar.2013.

A respeito desses textos, assinale a alternativa **CORRETA**.

- A) Na placa 2, é incorreto o emprego da vírgula que deve ser substituída por um ponto de exclamação: “Sorria! Você está sendo filmado”.
- B) Na placa 3, há uma relação de causalidade entre “O ambiente está sendo filmado” e “As imagens são confidenciais e protegidas nos termos da lei.”
- C) Na placa 1, não se empregou vírgula para se separar um termo de natureza adverbial. A vírgula é obrigatória em “Para sua segurança, este local está sendo filmado”.
- D) Nas placas 1, 2 e 3, os períodos são compostos por coordenação e as orações são coordenadas sindéticas e assindéticas.

QUESTÃO 12

As orações em destaque foram classificadas corretamente, **EXCETO**.

- A) São máquinas que atendem ao telefone de muitas empresas. (Oração subordinada substantiva completiva nominal)
- B) O que é certo é que elimina empregos de atendentes. (Oração subordinada substantiva predicativa)
- C) O cidadão se esquece de que o motivo da filmagem é desconfiança. (Oração subordinada substantiva objetiva indireta)
- D) Especialistas levantaram a voz para questionar que tipo de educação é essa. (Oração subordinada substantiva objetiva direta)

Analise e responda as questões numeradas de 13 a 15, de acordo com Lei nº 8.112, de 11/12/1990 e suas alterações.

QUESTÃO 13

Assinale a alternativa **INCORRETA**.

- A) Ao entrar em exercício, o servidor nomeado para cargo de provimento efetivo ficará sujeito a estágio probatório.
- B) Recondução é o retorno do servidor estável ao cargo anteriormente ocupado.
- C) A vacância do cargo público decorrerá da redistribuição.
- D) Não poderá reverter o aposentado que já tiver completado 70 (setenta) anos de idade.

QUESTÃO 14

Sem qualquer prejuízo, poderá o servidor ausentar-se do serviço

- A) por 15 (quinze) dias consecutivos em razão de casamento.
- B) por 15 (quinze) dias consecutivos em razão de falecimento do cônjuge.
- C) por 2 (dois) dias, para doação de sangue.
- D) por 2 (dois) dias, para se alistar como eleitor.

QUESTÃO 15

Remoção é

- A) o deslocamento de cargo de provimento efetivo, ocupado ou vago no âmbito do quadro geral de pessoal.
- B) o deslocamento do servidor, a pedido ou de ofício, no âmbito do mesmo quadro, com ou sem mudança de sede.
- C) o deslocamento do servidor, a pedido ou de ofício, entre quadros diferentes, com mudança de sede.
- D) o deslocamento de cargo de provimento efetivo, ocupado ou vago no âmbito do quadro de pessoal do mesmo órgão.

PROVA ESPECÍFICA

QUESTÃO 16

Escala de um projeto arquitetônico representa a relação entre a dimensão real do objeto e as medidas definidas pelo desenho. Diferentes escalas são usadas no mesmo projeto arquitetônico. É **INCORRETO** afirmar que:

- A) diagramas de coberturas são desenhados na escala 1:100.
- B) para detalhes arquitetônicos, utilizam-se várias escalas: 1:25, 1:20, 1:10, 1:5, 1:2 etc.
- C) todas as plantas de arquitetura devem ser dimensionadas na escala 1:750.
- D) fachadas e cortes devem ser apresentados na escala 1:50.

QUESTÃO 17

No Brasil, atualmente, os projetos de arquitetura são executados, na sua maioria, no Programa AutoCAD e arquivados eletronicamente. Caso haja necessidade de cópias em papel, estas devem ser dobradas para facilitar o manuseio. De acordo com a Norma NBR 6492/ 1994, é **CORRETO** afirmar que a dobradura final dos desenhos deve ter o tamanho de

- A) A4.
- B) A1 alongado.
- C) A2.
- D) A1.

QUESTÃO 18

Conforme a Norma NBR 6492/ 1994, as seguintes informações devem ser colocadas próximo ao carimbo, **EXCETO**:

- A) Plantas e cortes.
- B) Descrição da revisão.
- C) Planta-chave.
- D) Legendas e Notas gerais.

QUESTÃO 19

Por ser feito em escala reduzida e por abranger áreas relativamente extensas, o desenho arquitetônico nos obriga a recorrer a símbolos gráficos. Analise estas afirmações:

- I. Paredes altas a serem construídas são representadas por dois traços cheios, paralelos e grossos.
- II. A projeção do beiral de telhado em cerâmica sempre se representa com linha fina e cheia.
- III. Os compartimentos representados na planta de arquitetura devem ser obrigatoriamente identificados.
- IV. As esquadrias acima do plano secante horizontal são representadas com linhas tracejadas.
- V. Todos os degraus de uma escada são representados, em planta, por linhas tracejadas.

É/São **CORRETAS** a(s) afirmativa(s):

- A) III, IV e V, apenas.
- B) I e II, apenas.
- C) III, apenas.
- D) I, III e IV, apenas.

QUESTÃO 20

Conforme a Norma NBR 6492/ 1994, assinale a definição **CORRETA** da planta de edificação.

- A) Vista superior do plano secante vertical, localizado a 1,50 m do piso em referência. A altura desse plano pode ser variável.
- B) Vista superior do plano secante horizontal, localizado a, aproximadamente, 1,50 m do piso em referência. A altura desse plano pode ser variável.
- C) Representação gráfica de planos verticais internos ou de elementos da edificação.
- D) Plano secante que divide a edificação em duas partes, seja no sentido longitudinal, seja no transversal.

QUESTÃO 21

Conforme a Norma NBR 6492/ 1994, o carimbo, localizado do lado direito inferior do formato de desenho, resume o conteúdo do projeto. É **INCORRETO** afirmar que ele contém

- A) a identificação do cliente, nome do projeto ou do empreendimento.
- B) o título do desenho e a data de execução.
- C) a indicação do norte magnético.
- D) a indicação sequencial da prancha executada, autoria do desenho e do projeto.

Conforme a Norma NBR 6492/ 1994, analise o desenho da escada e responda às questões 22 e 23.

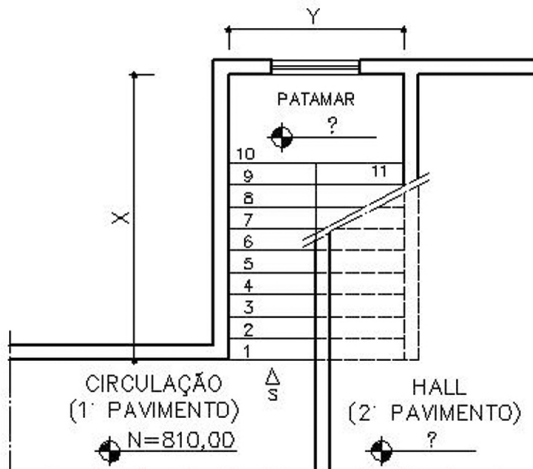

QUESTÃO 22

A imagem representa o detalhe de uma escada em planta, que possibilita o acesso do primeiro ao segundo pavimento. Os pisos da escada têm a dimensão de 25cm, os espelhos de 17cm e o patamar de 240cm x 120cm. As cotas de nível do patamar intermediário e do 2º pavimento correspondem a

- A) 970,00cm; 1.140,00cm.
- B) 810,00cm; 980,00cm.
- C) 980,00cm; 1.150,00cm.
- D) 340,00cm; 680,00cm.

QUESTÃO 23

O detalhe da escada da imagem inclui um patamar entre o 1º e 2º pavimentos. É **INCORRETO** afirmar que

- A) a Norma NBR 6492/ 1994 permite o desenvolvimento de uma escada com vinte espelhos, sem serem interrompidos por um patamar.
- B) a largura de uma escada de sete degraus pode ser de 120cm.
- C) a escada de 19 pisos está correta se inserir um patamar de descanso após o 9. espelho.
- D) a altura dos espelhos de uma escada de 25 degraus pode ser de 15cm.

QUESTÃO 24

Conforme a Norma NBR 6492/ 1994, marque a opção **INCORRETA**.

- A) O conjunto dos degraus entre dois patamares é denominado de lance.
- B) A altura máxima do espelho = 18cm.
- C) A escada é um dos elementos de circulação vertical.
- D) Independentemente do número de degraus, toda a escada deve ser projetada com um patamar.

QUESTÃO 25

A imagem mostra o diagrama de cobertura, em planta, de uma edificação que possui várias águas com a inclinação de 30° .

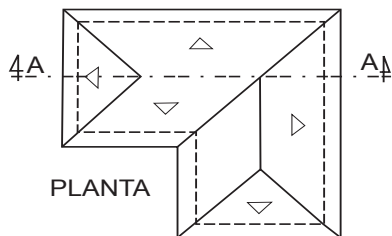

Em relação à figura acima, indique a alternativa **CORRETA**.

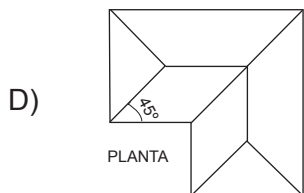
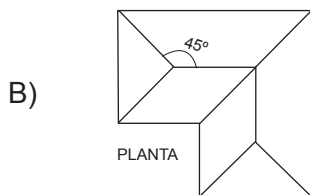
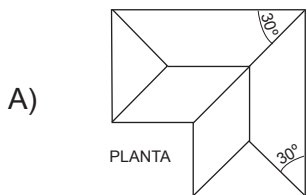

QUESTÃO 27

A imagem a seguir mostra a elevação esquemática de uma esquadria.

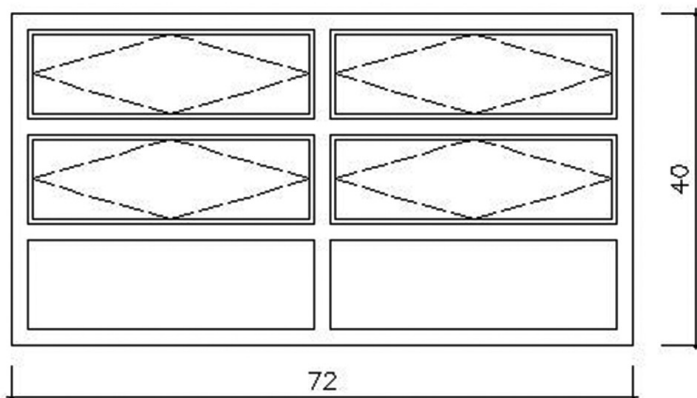

Em relação a essa esquadria, assinale a alternativa **CORRETA**.

- A) A esquadria possui quatro folhas fixas.
- B) A esquadria possui duas folhas fixas e quatro móveis do tipo basculante.
- C) Trata-se de uma esquadria com o sistema de abertura do tipo *maxim-ar*.
- D) A abertura da esquadria dá-se por meio de quatro folhas do tipo guilhotina.

QUESTÃO 28

A imagem mostra o corte de uma casa com o engradamento de telhado em madeira, as paredes, as portas, as janelas e o revestimento numa parte de uma das paredes.

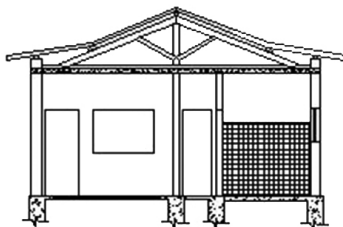

Assinale a imagem **CORRETA** do diagrama parcial da cobertura.

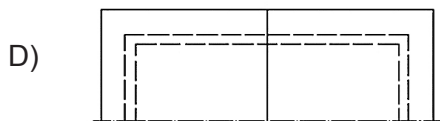
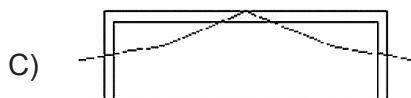
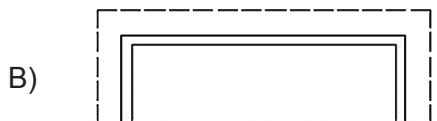

QUESTÃO 29

Em relação às coberturas das edificações que podem ser resolvidas de várias maneiras, assinale a alternativa **INCORRETA**.

- A) A cobertura pode ser construída com engradamento em estrutura metálica e ter rufos e telhas também metálicos.
- B) A cobertura pode ter o engradamento em madeira e telha cerâmica, de inclinação de 35° .
- C) O telhado de duas águas possui uma cumeeira.
- D) A cobertura plana não pode receber as placas para o aquecimento solar.

QUESTÃO 30

O desenho a seguir, representa o corte de um telhado com as denominações de suas peças. Cada peça está associada a um número. Porém, alguns nomes estão incorretamente relacionados aos números.

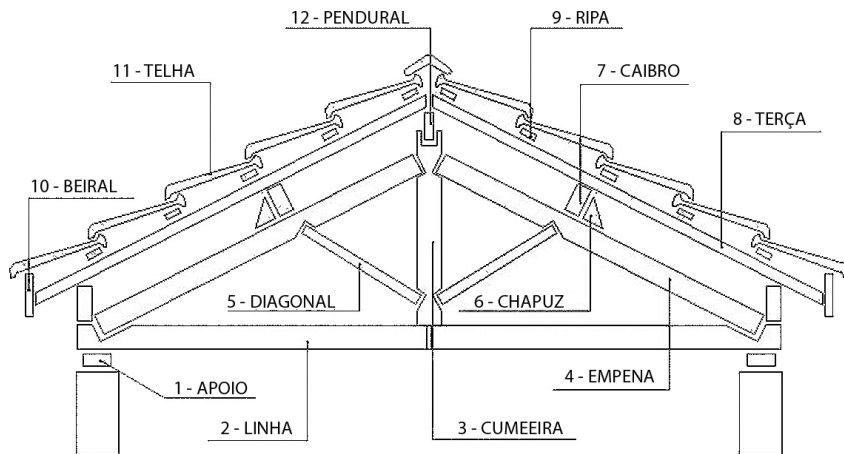

A sequência de números que apresenta todas as peças indicadas **INCORRETAMENTE** é:

- A) 2, 6, 7, 11.
- B) 4, 7, 9, 11.
- C) 3, 7, 8, 12.
- D) 1, 5, 8, 10.

QUESTÃO 31

Projetos arquitetônicos apresentam, na sua maioria, vários detalhamentos de elementos constitutivos para facilitar a execução na obra. Analise a imagem a seguir.

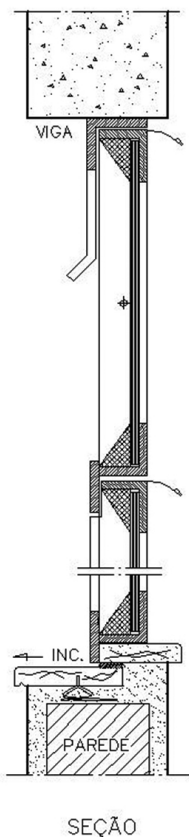

Em relação à imagem, assinale a alternativa **CORRETA**.

- A) Trata-se de uma seção de uma porta de madeira.
- B) O detalhe arquitetônico mostra uma porta metálica de “correr”.
- C) A imagem representa uma seção de uma esquadria de janela.
- D) O desenho representa uma peça metálica de engradamento do telhado.

QUESTÃO 32

O desenho arquitetônico abaixo apresenta uma cozinha, uma área de serviço e uma instalação sanitária.

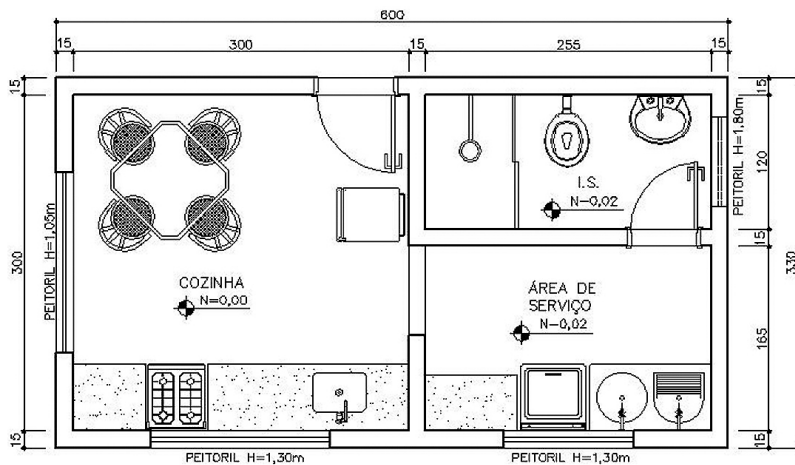

PLANTA

Em relação a esse desenho arquitetônico, assinale a alternativa **CORRETA**.

- A) Existem soleiras nos pisos, entre os vãos de passagens dos cômodos.
- B) Todos os peitoris das janelas possuem alturas iguais.
- C) Os espaços entre a cozinha e a área de serviço são separados por uma porta de correr.
- D) Os níveis de todos os ambientes possuem a mesma cota.

QUESTÃO 33

A imagem a seguir mostra um detalhe de um dos projetos das instalações prediais.

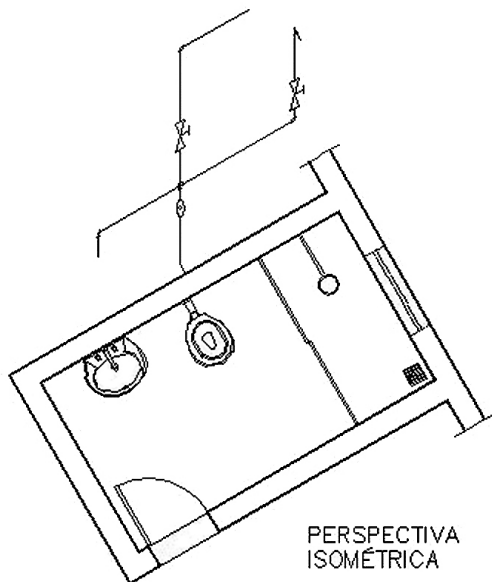

Assinale a alternativa **CORRETA** que define o tipo de projeto.

- A) Projeto de Instalações Elétricas.
- B) Projeto de SPDA.
- C) Projeto de Instalação de Prevenção contra Incêndio.
- D) Projeto de Instalações Hidrosanitárias.

QUESTÃO 34

No Projeto de Instalações Elétricas aplicam-se vários símbolos gráficos conforme mostra esta representação.

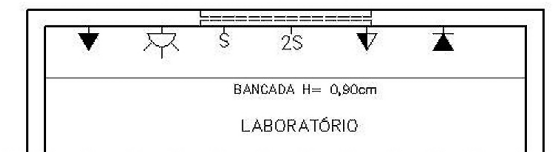

Assinale a alternativa **CORRETA**, considerando os símbolos no sentido da esquerda para a direita, conforme a descrição deles nas alternativas a seguir.

- A) Ponto de interruptor triplo, ponto de luz na parede (arandela), interruptor simples, interruptor duplo, ponto de interruptor simples e tomada juntos numa peça (h = 120cm do piso), ponto de força para ar condicionado.
- B) Tomada monofásica universal baixa (h= 30cm do piso), ponto de luz na parede (arandela), interruptor simples (h = 110cm do piso) , interruptor duplo (h= 110cm do piso), tomada monofásica universal (h= 120cm do piso), ponto para telefone (h = 30cm do piso).
- C) Ponto de interruptor triplo, ponto de luz na parede (arandela), interruptor simples, interruptor duplo, tomada monofásica universal (h= 120cm do piso), ponto de força para ar condicionado.
- D) Tomada monofásica universal alta (h = acima de 200cm do piso), ponto para telefone (h = 30cm do piso),), interruptor simples (h = 110cm do piso), interruptor duplo (h = 110cm do piso), tomada monofásica universal (h= 120cm do piso), ponto para centrifuga (h = 120 do piso).

QUESTÃO 35

O desenho a seguir faz parte do levantamento topográfico de uma área externa. As curvas de nível definem graficamente

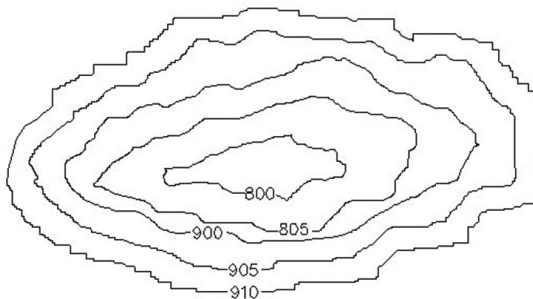

- A) uma depressão.
- B) uma montanha.
- C) uma colina.
- D) uma vertente.

QUESTÃO 36

No que diz respeito à topografia, analise estas afirmações:

- I. Quando o terreno é acidentado ou inclinado, o levantamento planimétrico não é o suficiente.
- II. A curva de nível é a representação dos pontos de mesma cota ou altura em relação a um plano horizontal, tomado como a referência.
- III. Um terreno plano e horizontal fica definido por seu contorno ou perímetro e ainda pelas curvas de nível.
- IV. O desenho planimétrico representa a projeção horizontal de um terreno.
- V. A mesma curva de nível representa várias alturas do terreno.

São **INCORRETAS** as afirmações:

- A) III e V, apenas.
- B) I e II, apenas.
- C) I, II, III e IV, apenas.
- D) III e IV, apenas.

QUESTÃO 37

Que acidente geográfico, de terreno acidentado, define o desenho quando as curvas de nível estão muito perto umas das outras?

- A) Vertente.
- B) Maior declive.
- C) Talvegue.
- D) Maior extensão de uma encosta.

QUESTÃO 38

A ilustração a seguir representa a planta parcial de um cômodo e um corte. As medidas estão em centímetros.

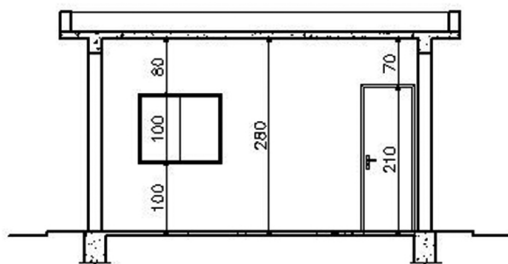
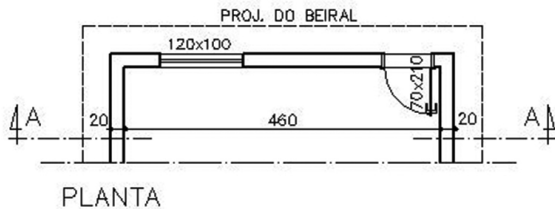

Somente a parede, que contém uma porta e uma janela, deve ser pintada. Qual é a sua área?

- A) 102,10cm².
- B) 1288cm².
- C) 10,21m².
- D) 12,88m².

QUESTÃO 39

A imagem a seguir mostra croquis de um corte de um terreno com o desnível constante.

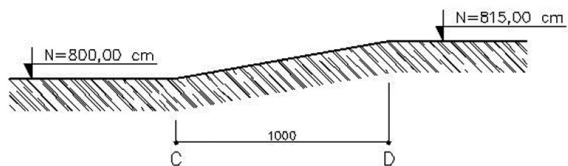

A declividade do terreno representado - que pode ser calculada em % - é de:

- A) 15%.
- B) 150,5%.
- C) 0,15%.
- D) 1,5%.

QUESTÃO 40

O desenho a seguir representa um reservatório em concreto armado para a água potável, apoiado sobre vigas e colunas também de concreto, com as medidas em centímetros.

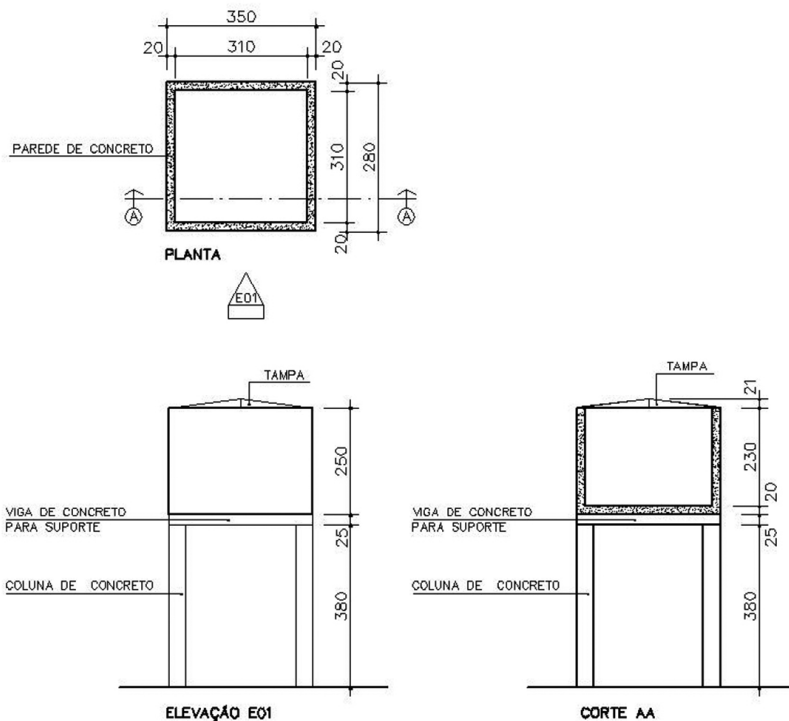

Qual é o volume de água que o reservatório comporta, considerando a altura interna desde o piso até a tampa?

- A) 22,103 m³.
- B) 24,025 m³.
- C) 24,955 m³.
- D) 27,125 m³.

QUESTÃO 41

Considere os arquivos eletrônicos a seguir.

- a. Arquivo de segurança com extensão.BAK.
- b. Arquivo de imagem com extensão.IZK.
- c. Arquivo de desenhos com extensão.DWG.
- d. Arquivo de modelos com extensão.DWT.

Qual/Quais arquivo(s) pertence(m) ao Programa AutoCAD?

- A) **a, c e d.**
- B) **a.**
- C) **a e b.**
- D) **b.**

QUESTÃO 42

Algum dano no arquivo DWG pode impedir o acesso aos arquivos de desenhos nele depositados. O que pode ser feito para recuperar os arquivos de desenhos?

- A) Importar o arquivo DXF, já que o Programa AutoCAD o gera automaticamente.
- B) Renomear o arquivo DWT para arquivo DWG e recuperar os desenhos.
- C) Renomear o arquivo BAK para arquivo DWG e recuperar os desenhos.
- D) Não há o que fazer; o desenho deverá ser refeito.

QUESTÃO 43

Observe a imagem e selecione a opção que representa **CORRETAMENTE** as coordenadas absolutas dos pontos **C**, **E** e **I**. Considere que, para localizar os elementos gráficos na área de trabalho, o Programa AutoCAD utiliza o plano cartesiano.

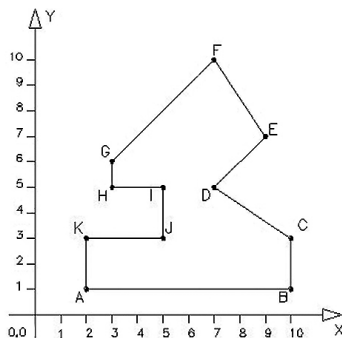

- A) C = 9, 3; E = 8, 9; I = 6, 4.
- B) C = 3, 10; E = 7, 9; I = 5, 4.
- C) C = 11, 4; E = 8, 8; I = 6, 4.
- D) C = 10, 3; E = 9, 7; I = 5, 5

QUESTÃO 44

O Programa AutoCAD proporciona gerar novos elementos gráficos aproveitando os existentes. Os desenhos apresentados indicam que uma parte do projeto foi reaproveitada na sua totalidade.

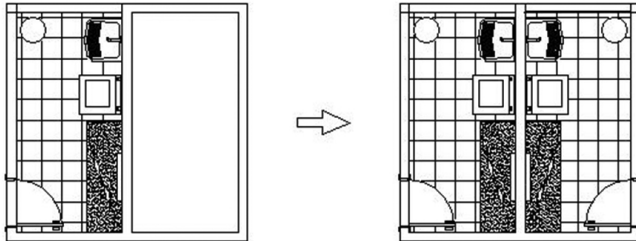

Que comando do Programa AutoCAD possibilita gerar outros elementos de forma espelhada?

- A) BLOCK/ BLOCO.
- B) MIRROR/ ESPELHAR.
- C) COPY/ COPIAR.
- D) MOVE/ MOVER.

QUESTÃO 45

A área em m² dos ambientes internos e externos pode ser obtida pelo Programa AutoCAD.

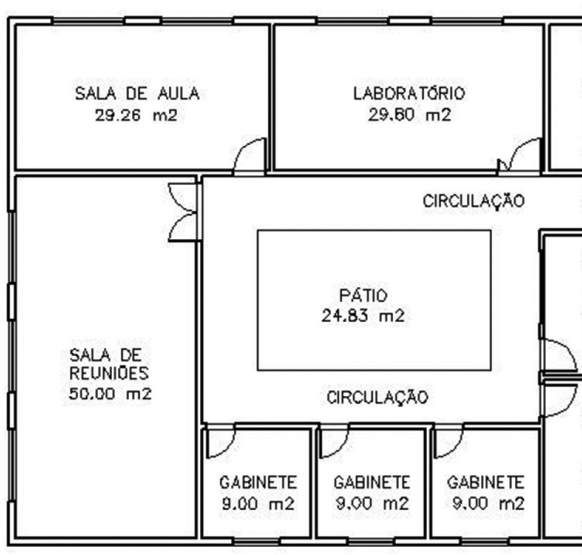

Que comando deve ser usado.

- A) MEASURE/ MEDIDA.
- B) BLOCK/ BLOCO.
- C) LAYER/ CAMADA.
- D) EXTEND/ EXTENDER.

CONCURSO PÚBLICO UFMG / 2013

RASCUNHO DO GABARITO

LÍNGUA PORTUGUESA / LEGISLAÇÃO

1	A B C D □ □ □ □	4	A B C D □ □ □ □	7	A B C D □ □ □ □	10	A B C D □ □ □ □	13	A B C D □ □ □ □
2	A B C D □ □ □ □	5	A B C D □ □ □ □	8	A B C D □ □ □ □	11	A B C D □ □ □ □	14	A B C D □ □ □ □
3	A B C D □ □ □ □	6	A B C D □ □ □ □	9	A B C D □ □ □ □	12	A B C D □ □ □ □	15	A B C D □ □ □ □

ESPECÍFICA DO CARGO

16	A B C D □ □ □ □	22	A B C D □ □ □ □	28	A B C D □ □ □ □	34	A B C D □ □ □ □	40	A B C D □ □ □ □
17	A B C D □ □ □ □	23	A B C D □ □ □ □	29	A B C D □ □ □ □	35	A B C D □ □ □ □	41	A B C D □ □ □ □
18	A B C D □ □ □ □	24	A B C D □ □ □ □	30	A B C D □ □ □ □	36	A B C D □ □ □ □	42	A B C D □ □ □ □
19	A B C D □ □ □ □	25	A B C D □ □ □ □	31	A B C D □ □ □ □	37	A B C D □ □ □ □	43	A B C D □ □ □ □
20	A B C D □ □ □ □	26	A B C D □ □ □ □	32	A B C D □ □ □ □	38	A B C D □ □ □ □	44	A B C D □ □ □ □
21	A B C D □ □ □ □	27	A B C D □ □ □ □	33	A B C D □ □ □ □	39	A B C D □ □ □ □	45	A B C D □ □ □ □