

# ADMINISTRADOR

## LEIA ATENTAMENTE AS INSTRUÇÕES ABAIXO.

- 01 - Você recebeu do fiscal o seguinte material:
- a) este caderno, com os enunciados das 70 questões das Provas Objetivas e das 2 (duas) questões da Prova Discursiva, sem repetição ou falha, com a seguinte distribuição:

LÍNGUA PORTUGUESA		LÍNGUA INGLESA		CONHECIMENTOS ESPECÍFICOS			
Questões	Pontos	Questões	Pontos	Questões	Pontos	Questões	Pontos
1 a 10	0,5	21 a 25	0,5	31 a 40	1,0	51 a 60	2,0
11 a 20	1,5	26 a 30	1,5	41 a 50	1,5	61 a 70	2,5

- b) um **Caderno de Respostas** para o desenvolvimento da Prova Discursiva, grapeado ao **CARTÃO-RESPOSTA** destinada às respostas às questões objetivas formuladas nas provas.
- 02 - Verifique se este material está em ordem e se o seu nome e número de inscrição conferem com os que aparecem no **CARTÃO-RESPOSTA**. Caso contrário, notifique o fato **IMEDIATAMENTE** ao fiscal.
- 03 - Após a conferência, o candidato deverá assinar, no espaço próprio do **CARTÃO-RESPOSTA**, a caneta esferográfica transparente preferencialmente de tinta na cor preta.
- 04 - No **CARTÃO-RESPOSTA**, a marcação das letras correspondentes às respostas certas deve ser feita cobrindo a letra e preenchendo todo o espaço compreendido pelos círculos, a **caneta esferográfica transparente preferencialmente de tinta na cor preta**, de forma contínua e densa. A LEITORA ÓTICA é sensível a marcas escuras; portanto, preencha os campos de marcação completamente, sem deixar claros.
- Exemplo: (A) ● (C) (D) (E)
- 05 - Tenha muito cuidado com o **CARTÃO-RESPOSTA**, para não o **DOBRAR, AMASSAR ou MANCHAR**. O **CARTÃO-RESPOSTA SOMENTE** poderá ser substituído caso esteja danificado em suas margens superior ou inferior - **BARRA DE RECONHECIMENTO PARA LEITURA ÓTICA**.
- 06 - Para cada uma das questões objetivas, são apresentadas 5 alternativas classificadas com as letras (A), (B), (C), (D) e (E); só uma responde adequadamente ao quesito proposto. Você só deve assinalar **UMA RESPOSTA**: a marcação em mais de uma alternativa anula a questão, **MESMO QUE UMA DAS RESPOSTAS ESTEJA CORRETA**.
- 07 - As questões objetivas são identificadas pelo número que se situa acima de seu enunciado.
- 08 - **SERÁ ELIMINADO** do Concurso Público o candidato que:
- se utilizar, durante a realização das provas, de máquinas e/ou relógios de calcular, bem como de rádios gravadores, headphones, telefones celulares ou fontes de consulta de qualquer espécie;
  - se ausentar da sala em que se realizam as provas levando consigo o **CADERNO DE QUESTÕES** e/ou o **CARTÃO-RESPOSTA grapeado ao Caderno de Respostas da Prova Discursiva**;
  - se recusar a entregar o **CADERNO DE QUESTÕES** e/ou o **CARTÃO-RESPOSTA grapeado ao Caderno de Respostas da Prova Discursiva**, quando terminar o tempo estabelecido.
- 09 - Reserve os 30 (trinta) minutos finais para marcar seu **CARTÃO-RESPOSTA**. Os rascunhos e as marcações assinaladas no Caderno de Questões **NÃO SERÃO LEVADOS EM CONTA**.
- 10 - Quando terminar, entregue ao fiscal **O CADERNO DE QUESTÕES E O CARTÃO-RESPOSTA grapeado ao Caderno de Respostas da Prova Discursiva e ASSINE A LISTA DE PRESENÇA**.  
Obs. O candidato só poderá se ausentar do recinto das provas após 1 (uma) hora contada a partir do efetivo início das mesmas. Por motivos de segurança, o candidato **NÃO PODERÁ LEVAR O CADERNO DE QUESTÕES**, a qualquer momento.
- 11 - **O TEMPO DISPONÍVEL PARA ESTA PROVA DE QUESTÕES OBJETIVAS E DISCURSIVAS É DE 5 (CINCO) HORAS**, findo o qual o candidato deverá, obrigatoriamente, entregar o **CADERNO DE QUESTÕES E O CARTÃO-RESPOSTA grapeado ao Caderno de Respostas da Prova Discursiva**.
- 12 - As questões e os gabaritos das Provas Objetivas serão divulgados no primeiro dia útil após a realização das mesmas, no endereço eletrônico da **FUNDAÇÃO CESGRANRIO** (<http://www.cesgranrio.org.br>).



## LÍNGUA PORTUGUESA

### Texto I

#### O Sistema

O pensar é a tentação-mor dos insones ou ao menos dos insones pensantes

Thou shall be cursed<sup>1</sup>, proferiu um deus à estirpe dos insones, sabe-se lá por que arcaico crime por eles cometido. Só podendo dormir ao amanhecer, o insone assemelha-se ao vampiro. Irmanados pela  
5 mesma maldição. E, como o vampiro, o insone também é uma espécie de imortal. Jorge Luis Borges dizia que imortalidade seria um pesadelo: não poder morrer nunca, estar condenado a viver eternamente. Mas num pesadelo já se está descansando, dormindo,  
10 apesar de sua inquietude. A imortalidade é antes como a insônia: estar fatigado, do dia como da vida, querer dormir, mas estar condenado a permanecer desperto, vigilante – até quando? O insone é um imortal de olheiras.

15 A insônia é um sistema, e, como em todo sistema, nesse também há alguns pontos críticos. O momento mais temido pelo insone, aquele que ele reluta em encontrar, sem no entanto assumir esse receio – assunção que despertaria fatalmente as forças da maldição –, é a hora de ficar a sós com a voz de dentro. É o momento em que é preciso fechar o livro, apagar o abajur, desligar a televisão, interromper a conversa,  
20 em suma, o que quer que esteja protegendo o insone de si mesmo, de ser entregue ao seu próprio pensamento. Pois a maldição só tem a capacidade de se instalar, como certos vírus que não sobrevivem fora do organismo, nos circuitos de pensamento do insone. É nessa “voz de dentro”, como um filósofo definiu a consciência, que habitam os demônios da insônia.

30 Apagar a luz, dizer “boa noite” à pessoa do lado, é entrar nessa zona temível em que qualquer movimento em falso pode acordar a maldição e ativar o sistema. É por isso que alguns insones criam o hábito de dormir com a TV ligada: a voz de fora é impermeável, um escudo contra os demônios. Durante muito  
35 tempo só pude dormir assim. Escolhia um filme desinteressante e colocava o volume num nível baixo, na exata zona média entre a minha voz de dentro e a voz de fora, de modo que as duas juntas formavam um rumor, um murmúrio indiscernível, uma linguagem escura que me relaxava, entorpecava e afinal me esquecia. (...)

BOSCO, Francisco. *In: O Globo*, 19 maio 2010.

<sup>1</sup>Vós sereis amaldiçoados.

#### 1

O maior temor do insone é

- (A) apagar a luz e desligar a televisão.
- (B) escutar os murmúrios vindos de fora.
- (C) ficar acordado com seus próprios pensamentos.
- (D) encontrar um vírus no sistema do seu organismo.
- (E) estar sozinho na hora de dormir.

#### 2

No Texto I, a palavra que pode substituir “assunção” (l. 18-19) sem prejuízo do sentido é

- (A) aceitação.
- (B) elevação.
- (C) hesitação.
- (D) estranhamento.
- (E) aumento.

#### 3

A sentença do Texto I “Irmanados pela mesma maldição.” (l. 4-5) pode ser adequadamente substituída, sem alteração do sentido do texto, por

- (A) Identificados pela mesma tristeza.
- (B) Assemelhados pela mesma calamidade.
- (C) Igualados pelo mesmo infortúnio.
- (D) Aparentados pela mesma catástrofe.
- (E) Parecidos pelo mesmo destino.

#### 4

O autor do Texto I não concorda com a comparação que Jorge Luis Borges faz entre “...imortalidade...” (l. 7) e “...pesadelo...” (l. 7), pois, para Francisco Bosco, o pesadelo

- (A) é a condenação dos insones.
- (B) traz uma inquietação eterna.
- (C) tem uma faceta positiva.
- (D) impede o aproveitamento do dia.
- (E) permite um descanso para os justos.

#### 5

A realidade é constituída por contrastes e também por semelhanças. A metáfora é uma das formas de estabelecimento de semelhanças por comparações. Qual das sentenças do Texto I, indicadas abaixo, apresenta uma metáfora?

- (A) “sabe-se lá por que arcaico crime por eles cometido.” (l. 2-3)
- (B) “O insone é um imortal de olheiras.” (l. 13-14)
- (C) “O momento mais temido pelo insone, (...) é a hora de ficar a sós...” (l. 16-17/20)
- (D) “Escolhia um filme desinteressante...” (l. 36-37)
- (E) “um murmúrio indiscernível,” (l. 40)

#### 6

A sentença em que as palavras “por que” têm o mesmo sentido com mesmo emprego de “sabe-se lá por que arcaico crime...” (l. 2) é

- (A) Este é o lugar por que andou para chegar ao hotel.
- (B) Por que a insônia é um problema crônico.
- (C) Os autores lutam por que os direitos autorais lhes sejam pagos corretamente.
- (D) Por que ler antes de dormir.
- (E) Por que habilidade ele se destacou em sua carreira?

7

Observe a regência do verbo em destaque, no trecho abaixo, retirado do Texto 1.

“o que quer que esteja **protegendo** o insone de si mesmo,” (l. 23-24)

Com que verbo, em destaque abaixo, ocorre a mesma regência?

- (A) A reportagem **mostrava** a importância da sesta.
- (B) A menina **criou** o costume de dormir de luz acesa.
- (C) Antes de dormir, ele se **esqueceu** de desligar a televisão.
- (D) A insônia não **livra** o trabalhador de cumprir seu horário.
- (E) O cientista **tinha** orgulho de suas pesquisas sobre o sono.

8

Considere as afirmativas abaixo sobre a pontuação do Texto I.

- I - De acordo com o registro formal culto, em “sem no entanto assumir esse receio –” (l. 18), a expressão “no entanto” deveria vir entre vírgulas.
- II - Em “A insônia é um sistema, e, como em todo sistema, nesse também há alguns pontos críticos.” (l. 15-16), a vírgula depois da palavra “sistema” teria de ser retirada.
- III - O travessão em “– até quando?” (l. 13) se justifica por se tratar de uma síntese do que se vinha dizendo.
- IV - A vírgula em “Thou shall be cursed,” (l. 1) se deve à sentença em inglês.

Está(ão) correta(s) **APENAS** a(s) afirmação(ões)

- (A) I. (B) III.
- (C) IV. (D) I e II.
- (E) III e IV.

9

Leia o trecho abaixo, extraído do Texto I.

“sem no entanto assumir esse receio –” (l. 18)

Em qual das opções o verbo **recear**, relacionado ao substantivo “receio”, está corretamente grafado?

- (A) receei. (B) receiava.
- (C) receiamos. (D) recebem.
- (E) receiarmos.

**Texto II**

### O bem de uma sesta

Por coincidência, esbarrei nestes últimos dias com várias reportagens sobre o sono. Parece que a medicina anda preocupada com a falta ou o excesso dele. Alguns amigos também. Nas conversas sobre o tema, costume ser o único a não ter do que me queixar: sou bom de cama. Até demais. Durmo na hora que quero, durante o tempo que preciso e às vezes até no lugar indevido. Quando dirigia, chegava a ser acordado com a buzina do carro de trás ao se abrir o sinal vermelho de trânsito. No entanto, conhe-

ço pessoas que vivem reclamando de insônia. Passam parte da vida em claro. Eu as invejava, achando que desse jeito o dia rendia mais, dando tempo para ler os livros que a gente não consegue, além

- 15 de poder escrever, ouvir música, responder *e-mails*. Soube depois que não é bem assim, pois se trata de um incômodo mal-estar. Um mistério é por que não tenho déficit de sono, se deito tarde (uma, duas da manhã) e acordo cedo, em geral às seis? Quando me perguntam como é que pode, faço cara de fenômeno e só depois conto, o que vou fazer daqui a pouco. (...)
- 20

Do que aprendi nas minhas leituras, porém, o que mais me interessou foi a matéria esclarecendo o meu “caso”, que felizmente nada tem a ver com a chamada “doença do sono”. É que um estudo acaba de revelar que dormir ou cochilar depois do almoço faz bem à saúde, principalmente a mental. O hábito estimula a aprendizagem e amplia os processos cognitivos. Já permanecer acordado muito tempo prejudica o armazenamento de novas informações. Como faço a sesta todo dia, estou bem, e esse é o meu segredo. Antes, tinha pudor de confessar. Dava sempre uma desculpa, pedia para dizerem ao telefone que não estava etc. Temia que as pessoas me achassem um preguiçoso. Se a verdade fosse dita, alguém do outro lado ia suspirar: “Isso é que é vida!” Com a descoberta de que a sesta é uma necessidade biológica que faz a gente ficar mais inteligente, assumi o hábito com orgulho, pois passei a me sentir mais... vocês não perceberam? Então é porque ainda não deu para notar.

30

35

40

Quem puder, faça como eu, mas, se dormir, não dirija.

VENTURA, Zuenir. **O Globo**, 29 maio 2010.

10

Várias são as informações explicitadas no texto. Outras podem ser inferidas. Que informação sobre o autor do Texto II está implícita?

- (A) Dorme tarde e acorda cedo.
- (B) Passa parte da vida em claro.
- (C) Tem inveja de certas pessoas.
- (D) Atualmente não dirige mais.
- (E) Adormece onde não deveria.

11

Qual das afirmativas abaixo é correta em relação às aspas em “caso” (l. 24), “doença do sono” (l. 25) e “Isso é que é vida!” (l. 36), do Texto II?

- (A) No primeiro exemplo, as aspas indicam ironia.
- (B) No segundo exemplo, as aspas são usadas por ser expressão afirmativa.
- (C) No terceiro exemplo, as aspas são usadas por se tratar de frase exclamativa.
- (D) As aspas indicam informalidade nos três casos.
- (E) As aspas são recursos tipográficos formais obrigatórios nos três casos.

12

Considere o seguinte trecho do Texto II:

“Nas conversas sobre o tema, costumo ser o único a não ter do que me queixar: sou bom de cama.” (l. 4-6)

Qual das sentenças abaixo mantém o mesmo sentido desta que foi destacada?

- (A) “Nas conversas sobre o tema, costumo ser o único a não ter do que me queixar, embora eu seja bom de cama.”
- (B) “Nas conversas sobre o tema, costumo ser o único a não ter do que me queixar; no entanto, sou bom de cama.”
- (C) “Nas conversas sobre o tema, costumo ser o único a não ter do que me queixar, visto que sou bom de cama.”
- (D) “Nas conversas sobre o tema, costumo ser o único a não ter do que me queixar, ainda que eu seja bom de cama.”
- (E) “Nas conversas sobre o tema, costumo ser o único a não ter do que me queixar nem que eu seja bom de cama.”

13

Nem sempre os tempos verbais do passado expressam valor de passado. Qual dos verbos destacados abaixo encontra-se em um tempo do passado expressando valor condicional?

- (A) “Eu as **invejava**,” (l. 12)
- (B) “achando que desse jeito o dia **rendia** mais,” (l. 12-13)
- (C) “**Dava** sempre uma desculpa,” (l. 32-33)
- (D) “**pedia** para dizerem ao telefone...” (l. 33)
- (E) “... que não **estava** etc.” (l. 33-34)

Considere os dois textos para responder às perguntas de nºs 14 a 17.

14

Qual afirmação **NÃO** mostra algo de comum entre os dois textos?

- (A) Trazem experiências pessoais.
- (B) Mencionam pesquisa sobre o sono.
- (C) Abordam temas relacionados ao sono.
- (D) Mencionam pessoas com dificuldade de dormir.
- (E) Apresentam um receio, novo ou antigo, do autor.

15

Em qual dos períodos abaixo temos uma relação causal?

- (A) “E, como o vampiro, o insone também é uma espécie de imortal.” (Texto I, l. 5-6)
- (B) “como em todo sistema, nesse também há alguns pontos críticos.” (Texto I, l. 15-16)
- (C) “Quando me perguntam como é que pode, faço cara de fenômeno...” (Texto II, l. 19-20)
- (D) “Como faço a sesta todo dia, estou bem,” (Texto II, l. 30-31)
- (E) “Quem puder, faça como eu,” (Texto II, l. 42)

16

- Um exemplo de linguagem informal é encontrado em
- (A) “proferiu um deus à estirpe dos insones,” (Texto I, l. 1-2)
  - (B) “Se a verdade fosse dita,” (Texto II, l. 35)
  - (C) “a voz de fora é impermeável, um escudo contra os demônios.” (Texto I, l. 34-35)
  - (D) “Quando me perguntam como é que pode,” (Texto II, l. 19-20)
  - (E) “O hábito estimula a aprendizagem...” (Texto II, l. 27-28)

17

Em qual das opções abaixo encontra-se a mesma inversão sintática que se observa em “que habitam os demônios da insônia.” (Texto I, l. 29)?

- (A) “proferiu um deus à estirpe dos insones,” (Texto I, l. 1-2)
- (B) “o insone assemelha-se ao vampiro...” (Texto I, l. 4)
- (C) “Mas num pesadelo já se está descansando,” (Texto I, l. 9)
- (D) “...que vivem reclamando de insônia.” (Texto II, l. 11)
- (E) “Eu as invejava,” (Texto II, l. 12)

18

Elipse é a omissão de um termo que o contexto ou a situação permitem facilmente suprir. Observem-se os trechos abaixo do Texto II.

- I - “Parece que a medicina anda preocupada com a falta ou o excesso dele.” (l. 2-4)
- II - “Durmo na hora que quero, durante o tempo que preciso e às vezes até no lugar indevido.” (l. 6-8)
- III - “É que um estudo acaba de revelar que dormir ou cochilar depois do almoço faz bem à saúde, principalmente a mental.” (l. 25-27)

Acerca desses trechos, é correto afirmar que há elipse em

- (A) I, apenas.
- (B) II, apenas.
- (C) III, apenas.
- (D) I e II, apenas.
- (E) I, II e III.

19

No que tange à concordância, qual expressão **NÃO** completa a sentença de acordo com o registro formal culto em \_\_\_\_\_ já passou a noite em claro?

- (A) Um ou outro indivíduo.
- (B) A maior parte das pessoas.
- (C) Mais de um amigo do escritor.
- (D) Creio que 10% da população.
- (E) Tanto o escritor quanto o jornalista.

20

O acento indicativo da crase só está corretamente empregado em

- (A) Só consegui comprar a televisão à prestações.
- (B) O comerciante não gosta de vender à prazo.
- (C) Andar à pé pela orla é um ótimo exercício.
- (D) Entregue o relatório à uma das secretárias.
- (E) Chegaremos ao trabalho à uma hora da tarde.

## LÍNGUA INGLESA

### Text I

#### Could you live without electricity?

#### 1.6 billion are in the dark, using dirty fuels to get by

Earth Day has come and gone, but it's a fact of daily — and especially nightly — life that 1.6 billion people around the globe have no electricity in their homes. Instead, most use wood, coal or even dung to heat and cook their homes — resulting in indoor air pollution that kills 1.6 million people a year.

It's not expected to improve much, and in Africa it's predicted to worsen.

By 2030, when Earth's population will likely top 8 billion, 1.3 billion people will still lack electricity, the International Energy Agency estimates. Of those, 700 million will be in Africa, and 490 million in South Asia.

Case in point: Ghana, in West Africa, where most of the northern half of the country lives without lights. A decade ago, Ghana's government launched a campaign to electrify the rural north but, except for periodic jumpstarts during election season, it has languished. As a result, three out of four Ghanans in the north are without electricity to refrigerate with, to cook with, to study with, to start businesses with.

Like most others around the world in the same situation, these Ghanans use traditional fuels (wood, coal, dung) to meet their cooking needs. The World Health Organization estimates that using those fuels, which also releases greenhouse gases, is responsible for 1.5 million deaths per year — most of them children and women.

What would electricity for everyone around the globe cost? The International Energy Agency, which is made up of 28 member countries, figures it would run \$35 billion a year from 2008 to 2030 to reach that.

The United Nations (UN) has taken up the issue, organizing a summit on April 28 hosted by Secretary-General Ban Ki-moon. "Energy services are essential for meeting basic human needs, reducing poverty, creating and accumulating wealth and sustaining advances in social development," he said in announcing the summit. "Access to adequate, affordable and basic modern energy services is thus crucial to achieving sustainable human development."

In a video report, Peter DiCampo shows what life without lights is like in Ghana as he follows residents into their darkness and reveals their attempts to improvise. "Whenever they post teachers in our schools, the teachers don't want to stay because we don't have lights", said one resident DiCampo interviewed. However, in the same region, mobile phones are widespread, and a growing local film industry allows northerners to see movies in a setting and language familiar to them for the first time. All of

this exists despite the absence of a convenient outlet in which to plug basic electronic appliances.

© 2010 msnbc.com

[http://www.msnbc.msn.com/id/36712257/ns/world\\_news-world\\_environment/](http://www.msnbc.msn.com/id/36712257/ns/world_news-world_environment/)

Retrieved June 4, 2010. (slightly adapted)

### 21

The author's main intention in Text I is to

- (A) criticize the high costs of electricity in most African countries.
- (B) defend the electrification of regions which lack modern energy services.
- (C) convince the government of Ghana to invest in the mobile phone industry.
- (D) suggest that some traditional fuels can be harmless substitutes to electricity in Africa.
- (E) warn about the spread of lung diseases in African population due to the use of coal as fuel.

### 22

In "By 2030, when Earth's population will likely top 8 billion," (lines 9-10), "**will likely**" means the same as

- (A) will certainly.
- (B) will similarly.
- (C) will probably.
- (D) will eventually.
- (E) will considerably.

### 23

Ghana is mentioned in Text I because

- (A) Ban Ki-moon, United Nations Secretary-General, was born there.
- (B) its population of 1.3 billion people will still lack electricity in 2030.
- (C) it is the only country in Africa to have mobile phones and a growing film industry.
- (D) it is a typical example of a country that suffers with the absence of investments in electricity.
- (E) it has celebrated Earth Day stimulating the population to use coal for cooking and heating homes.

### 24

The expression in **boldface** introduces the idea of consequence in

- (A) "**Instead**, most use wood, coal or even dung to heat and cook their homes —" (lines 4-5)
- (B) "...**but**, except for periodic jumpstarts during election season," (lines 16-17)
- (C) "Access to adequate, affordable and basic modern energy services is **thus** crucial to achieving sustainable human development." (lines 38-40)
- (D) "**However**, in the same region, mobile phones are widespread," (lines 47-48)
- (E) "All of this exists **despite** the absence of a convenient outlet in which to plug basic electronic appliances." (lines 50-52)

25

Based on the meanings in the text, the two items are synonymous in

- (A) "... worsen." (line 8) – improve.
- (B) "... made up of..." (line 30) – composed of.
- (C) "figures..." (line 30) – numbers.
- (D) "has taken up..." (line 32) – has discarded.
- (E) "affordable..." (line 38) – expensive.

26

In paragraph 7 (lines 32-40), Ban Ki-moon states that energy services

- (A) cannot aid nations to overcome difficulties in human development.
- (B) can play a fundamental role in the fulfillment of basic human needs.
- (C) are unavailable in poor countries with sustained social development.
- (D) will have no impact on promoting social advances or on reducing poverty.
- (E) will help poor nations accumulate wealth and produce electrical appliances.

Text II

**Nigeria: 1.5 Billion People Live Without Electricity**

24 November 2009

A new UN report says more than a quarter of the global population, or 1.5 billion people live without electricity.

The report also said that 80 per cent of the people live in the least developed countries (LDCs) of South Asia and sub-Saharan Africa. The report was produced in partnership with the UN Development Programme (UNDP) and the World Health Organisation (WHO), with support from the International Energy Agency (IEA).

According to the report, to halve the proportion of people living in poverty by 2015, 1.2 billion more people will need access to electricity. It also stated that two billion more people will need access to modern fuels like natural gas or Liquefied Petroleum Gas (LPG), also called propane. It noted that two million people die every year from causes associated with exposure to smoke from cooking with biomass and coal, while 99 per cent of those deaths occur in developing countries.

The report further said that, "in LDCs and sub-Saharan Africa, half of all deaths from pneumonia in children under five years, chronic lung disease and lung cancer in adults are attributed to the use of solid fuel, compared with 38 per cent in developing countries overall".

"The time has come to make hard choices to combat climate change and enhance global energy security, and at the same time, we should not forget

1.5 billion people who have no access to electricity in the developing world," Fatih Birol, chief economist of IEA, said in the report.

<http://allafrica.com/stories/200911260385.html>,  
retrieved June 7, 2010

27

Both Text I and Text II

- (A) report on the high death rates in Africa and Asia resulting from the use of electricity.
- (B) condemn African countries that are trying to offer their populations healthy living conditions.
- (C) blame the UN for the difficulties Africans have faced due to the inefficient electricity provisions in the continent.
- (D) announce that the use of fuels such as natural gas and propane reduced the death rates in developing countries.
- (E) argue for the implementation of widespread access to electricity in developing nations so as to reduce poverty.

28

Considering some of the numerical figures in Text II,

- (A) "... 1.5 billion ..." (line 2) refers to more than 25% of the world population who survive without access to electricity.
- (B) "... 80 per cent ..." (line 4) refers to the share of the total world population living in the least developed countries.
- (C) "1.2 billion ..." (line 12) refers to the amount of global population that will certainly live without electricity in 2015.
- (D) "... 99 per cent ..." (lines 18-19) refers to the percentage of deaths resulting from smoking cigarettes in developing countries.
- (E) "... 38 per cent ..." (line 24) refers to the amount of adults who die of lung disease in the sub-Saharan Africa.

29

In "It also stated that two billion more people will need access to modern fuels..." (lines 13-14 – Text II), "it" refers to

- (A) "... report," (line 11)
- (B) "... proportion ..." (line 11)
- (C) "... poverty ..." (line 12)
- (D) "... access ..." (line 13)
- (E) "... electricity." (line 13)

30

According to Fatih Birol in Paragraph 5 (lines 26-31 – Text II), it

- (A) will be impossible to meet the large demand for energy in the developing world.
- (B) will be imperative in the next century to find solutions for energy and climate problems around the globe.
- (C) is useless to combat changes in weather and promote wide access to energy nowadays.
- (D) is time to find ways to fight climate change, improve energy security and expand the access to electricity.
- (E) may be necessary to take violent actions against the unfair distribution of energy in developing nations.

## CONHECIMENTOS ESPECÍFICOS

### 31

As organizações têm valores, princípios, práticas, métodos e processos próprios que orientam o modo através do qual os seus membros agem. Esses elementos, de alguma forma, compõem a cultura organizacional. Todas as organizações têm cultura. A esse respeito, considere as características da cultura organizacional e seus respectivos conceitos descritos abaixo.

- I - Identidade de seus membros - significa o quanto os donos da empresa estabeleceram regras para a integração das áreas operacionais.
- II - Foco nas pessoas - grau com que a empresa monitora as mudanças no ambiente externo e responde a elas através da renovação de seus processos.
- III - Tolerância a conflitos - grau com que os empregados são estimulados a expressar os conflitos existentes abertamente.
- IV - Ênfase no grupo - grau com que as atividades realizadas na empresa estão organizadas em grupos e não em indivíduos.

Estão corretas **APENAS** as características descritas em

- (A) I e II.
- (B) I e III.
- (C) I e IV.
- (D) II e III.
- (E) III e IV.

### 32

Todas as empresas possuem uma estrutura que representa a forma como o gestor agrega pessoas, recursos, funções, etc., para atingir os objetivos e resultados desejados. Segundo a Abordagem Clássica da Administração, o que deve orientar a estrutura da organização é a divisão do trabalho. À medida que a empresa cresce e suas atividades começam a ficar mais complexas, faz-se necessário que as unidades componentes dessa empresa se diferenciem e se especializem. Relacione os tipos de Departamentalização que podem existir em uma empresa, apresentados na coluna da esquerda, à sua aplicação, indicada na coluna da direita.

Tipo de Departamentalização	Aplicação
I - Funcional	P - Quando é necessário agrupamento de atividades que requeiram conhecimento específico sobre os seus produtos.
II - por Processo	Q - Quando são agrupadas as atividades de acordo com as funções desenvolvidas na empresa.
III - por Produto	R - Quando requer o agrupamento das atividades de acordo com a área de mercado a ser servida pela empresa.
IV - Geográfica	

Estão corretas as associações

- (A) I - P , II - Q , III - R.
- (B) I - R , II - P , III - Q.
- (C) I - Q , II - R , III - P.
- (D) I - Q , III - P , IV - R.
- (E) I - P , III - R , IV - Q.

### 33

Desde o nascimento (ou, até mesmo, antes dele) e ao longo de nossa vida, somos dependentes das organizações. As organizações são sistemas abertos, simultaneamente sociais e técnicos.

As empresas são sistemas abertos porque

- (A) são sistemas determinísticos em que a relação entre causa e efeito é controlada e conhecida.
- (B) são sistemas mecânicos dependentes de processos produtivos que utilizam máquinas e equipamentos.
- (C) são sistemas autônomos que não estabelecem relações de interdependência com o meio em que atuam.
- (D) são consideradas similares aos sistemas orgânicos e atuam, basicamente, segundo uma relação determinística.
- (E) interagem com o meio ambiente, gerando relações de causa e efeito, influenciando e sendo influenciadas pelas diferentes interações com o meio.





37

Uma empresa do setor elétrico decidiu realizar um esforço planejado para desenvolvimento de seus novos colaboradores, tendo como base os seguintes parâmetros:

- cada novo integrante acompanhará, necessariamente, um colaborador mais experiente em suas atividades;
- durante períodos estabelecidos, o novo colaborador em desenvolvimento atuará em diversas áreas ou cargos da empresa;
- o desempenho direto e “mentorado” de cargos, normalmente, permite o desenvolvimento direto de habilidades e comportamentos.

Esses parâmetros são característicos de um treinamento

- (A) autodirigido.
- (B) de orientação.
- (C) a distância.
- (D) em sala de aula.
- (E) em serviço.

38

Uma adequada gestão de pessoas envolve uma cuidadosa seleção de canais de comunicação e relacionamento com colaboradores. Os canais de comunicação podem ser hierarquizados em função de sua capacidade quanto a

- lidar com múltiplos sinais, simultaneamente;
- facilitar um *feedback* rápido de via dupla;
- estabelecer um foco pessoal para a comunicação.

O(s) canal(ais) de comunicação que atende(m) adequadamente às três capacidades de transmissão de informações é(são)

- (A) conversa ao telefone.
- (B) conversa face a face.
- (C) *e-mail* e intranet.
- (D) relatórios e boletins.
- (E) memorandos e cartas.

39

Sistemas de remuneração têm como desafio o estabelecimento de padrões internos e externos de equidade e diferenciação. Os padrões internos de diferenciação **NÃO** são

- (A) coerentes e consistentes no tempo.
- (B) aceitos por todos como justos e adequados.
- (C) simples e transparentes a todos na organização.
- (D) adequados às demandas do mercado de trabalho.
- (E) mensuráveis pela organização e pela própria pessoa.

40

Uma empresa do setor elétrico possui um sistema de avaliação que propõe a participação das pessoas. Porém, o sistema exige apenas a realização de uma conversa presencial e o preenchimento de um formulário formal. O sistema carece também de mecanismos de objetividade e precisão na realização de uma avaliação crítica.

No caso apresentado, o sistema de avaliação é **INADEQUADO** em função da(o)

- (A) participação das pessoas.
- (B) relação entre avaliador e avaliado.
- (C) ênfase em ações burocráticas.
- (D) característica do avaliador.
- (E) treinamento e do desenvolvimento.

41

Há algumas diferenças entre líderes e gestores. Nessa perspectiva, analise as afirmativas a seguir.

- I - O líder opera exclusivamente sobre recursos físicos da organização, sobre seu capital, habilidade humana, matérias-primas e tecnologia.
- II - O gestor opera principalmente sobre recursos emocionais e espirituais da organização, sobre seus valores, comprometimento e aspirações.
- III - O líder conecta fundamentalmente as pessoas aos valores da organização, mobilizando-as e engajando-as para aspirações compartilhadas.

Está correto **APENAS** o que se afirma em

- (A) I. (B) II.
- (C) III. (D) I e II.
- (E) II e III.

42

A gestão de pessoas deve contribuir para que os funcionários busquem o equilíbrio entre desenvolvimento de carreira e de vida pessoal, levando em conta que os indivíduos possuem necessidades pessoais distintas que exigem atenção.

#### PORQUE

A área de gestão de pessoas pode promover, por exemplo, horário e local de trabalho flexíveis, academia de ginástica, salas de decompressão, creche no local de trabalho, licenças remuneradas ou sabáticas.

A esse respeito, conclui-se que

- (A) as duas afirmações são verdadeiras e a segunda justifica a primeira.
- (B) as duas afirmações são verdadeiras e a segunda não justifica a primeira.
- (C) a primeira afirmação é verdadeira e a segunda é falsa.
- (D) a primeira afirmação é falsa e a segunda é verdadeira.
- (E) as duas afirmações são falsas.

43

Algumas organizações deslocam a atividade de *marketing* exclusivamente para as ações de venda, sendo que as organizações que agem dessa forma terão dificuldades em competir em economias mais competitivas.

**PORQUE**

Em economias mais competitivas, o mercado tem muitas opções e se divide em diversos mercados menores, cada um com desejos específicos, percepções particulares e preferências e critérios de compra característicos.

A esse respeito, conclui-se que

- (A) as duas afirmações são verdadeiras e a segunda justifica a primeira.
- (B) as duas afirmações são verdadeiras e a segunda não justifica a primeira.
- (C) a primeira afirmação é verdadeira e a segunda é falsa.
- (D) a primeira afirmação é falsa e a segunda é verdadeira.
- (E) as duas afirmações são falsas.

44

Da mesma forma que os profissionais de logística são responsáveis pela gestão do suprimento, os profissionais de *marketing* são responsáveis pela gestão da demanda. A respeito dos tipos de demanda, analise as afirmações abaixo.

- I - Demanda Negativa acontece quando a empresa possui nível de demanda maior do que pode suportar.
- II - Quando há variações sazonais que causam ócio ou sobrecarga de oferta, fica caracterizada a Demanda Irregular.
- III - Quando a empresa está satisfeita com o seu volume de negócios, ela se encontra em Plena Demanda.
- IV - Quando uma parcela significativa do mercado não aprecia ou evita o produto, a empresa se encontra com Demanda Excessiva.

Está correto **APENAS** o que se afirma em

- (A) I e II. (B) I e III.
- (C) I e IV. (D) II e III.
- (E) II e IV.

45

Uma das decisões mais difíceis de *marketing* é definir quanto gastar em promoção. O gerente de *marketing* da empresa ABC definiu seu orçamento anual da seguinte forma: em dezembro do ano anterior, calculou o lucro do mês seguinte referente às vendas e destinou uma parte desse total para a comunicação do ano seguinte. Essa forma de estabelecimento do orçamento total de comunicação de *marketing* é classificada como método

- (A) dos recursos disponíveis.
- (B) da percentagem de vendas.
- (C) da paridade com a concorrência.
- (D) de previsão posterior.
- (E) de objetivos e tarefas.

46

Profissionais de *marketing* utilizam diversas ferramentas para obter as respostas desejadas de seus mercados-alvo. Essas ferramentas constituem o composto de *marketing*. Relacione os componentes do composto de *marketing*, apresentados na coluna da esquerda, às suas respectivas variáveis, entre as indicadas na coluna da direita.

- |               |   |
|---------------|---|
| I - Praça     | P - Qualidade, Embalagem e Nome da Marca              |
| II - Promoção | Q - Canais, Cobertura e Estoque                       |
| III - Produto | R - Relações Públicas, Publicidade e Marketing Direto |
| IV - Preço    |   |

Está correta a associação

- (A) I - Q, II - P, III - R.
- (B) I - Q, II - R, III - P.
- (C) I - P, III - Q, IV - R.
- (D) II - P, III - R, IV - Q.
- (E) II - R, III - P, IV - Q.

47

Manter relacionamentos com os clientes pode ser uma forma de obter uma vantagem competitiva. Entretanto, nem todas as empresas conseguem manter relacionamentos diretos com clientes. Assim, analise as circunstâncias a seguir, identificando aquela(s) em que os profissionais de *marketing* têm maior facilidade em construir relacionamentos diretos.

- I - A marca dos produtos é conhecida e há uma quantidade de clientes muito grande.
- II - Os produtos têm significados para os clientes, embora os clientes individuais não sejam conhecidos.
- III - Seus produtos ou serviços são comprados com frequência e têm elevado preço unitário ou alta margem de lucro.

A(s) circunstância(s) que oferece(m) maior facilidade para a construção de relacionamentos diretos é(são) **APENAS**

- (A) I. (B) II.
- (C) III. (D) I e II.
- (E) II e III.

48

O Plano Anual da empresa previa a venda de 4 mil unidades do produto, no primeiro semestre, a um preço de R\$ 100,00, gerando uma receita de R\$ 400 mil. No final do semestre, apenas 3 mil unidades haviam sido vendidas a R\$ 80,00 cada, gerando uma receita total de R\$ 240 mil. A variação de desempenho das vendas foi de R\$ 160 mil, ou seja, 40% das vendas esperadas. Quanto desse mau desempenho, em percentuais, é devido à redução nos preços e quanto é devido à redução no volume, respectivamente?

- (A) 20% e 80%
- (B) 25,5% e 74,5%
- (C) 27,5% e 72,5%
- (D) 37,5% e 62,5%
- (E) 42,5% e 57,5%

49

Uma empresa decidiu abrir uma nova fábrica em alguma das regiões representadas no mapa abaixo. Seus fornecedores (F1 e F2) e clientes (C1 e C2) também são mostrados no mapa. Anualmente, estima-se que o fluxo de transporte entre a fábrica e os fornecedores F1 e F2 será, respectivamente, de 400 e 600 toneladas. A demanda anual estimada para o cliente C1 é de 350 toneladas e para o cliente C2 é de 550 toneladas. O custo de transporte é de R\$ 1/tonelada.km.

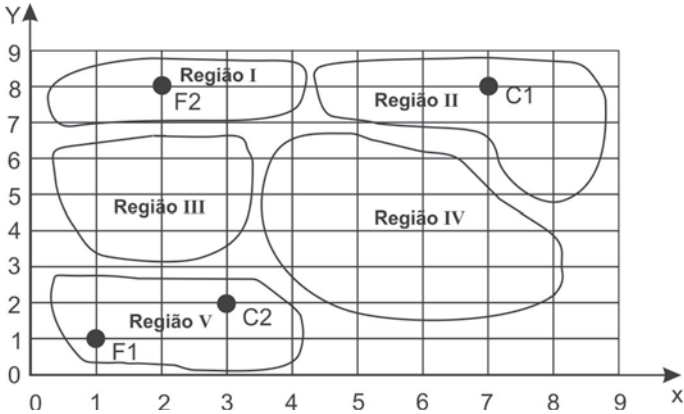

Utilizando o método do centro de gravidade, a região indicada para a localização da nova fábrica é a

- (A) I.
- (B) II.
- (C) III.
- (D) IV.
- (E) V.

50

Os layouts utilizados nos processos produtivos refletem as características da produção e apresentam vantagens e desvantagens quando comparados quanto aos critérios de desempenho de custo e flexibilidade. Sobre os diversos tipos de layout, suas características e possíveis exemplos, é **INCORRETO** afirmar que o(s)

- (A) layout posicional é aquele cujo produto encontra-se fixo no ambiente de produção, tal como podemos observar na construção de edifícios e navios.
- (B) baixo custo unitário e o alto nível de especialização são características do layout por produto.
- (C) layout posicional e o funcional são mais adequados para processos de alto volume.
- (D) layout celular é utilizado para produção em massa e tem boa relação custo-flexibilidade, porém pode ser muito caro de ser instalado e/ou mudado.
- (E) roteiros distintos de produção e a grande variedade são características típicas do layout funcional.

51

A estrutura analítica e a lista de materiais expandida de um produto estão representadas nas figuras abaixo.

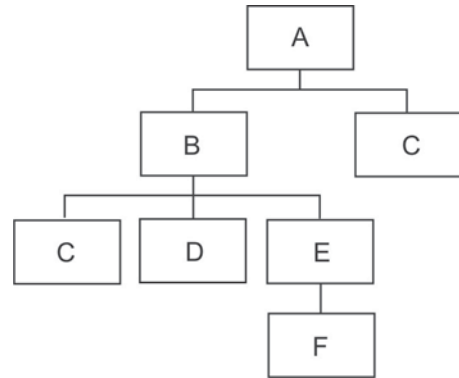

Nível	Item	Quantidade	Estoque disponível	Lead-time (dias)
0	A	1	0	2
.1	B	2	100	4
..2	C	1	0	6
..2	D	1	200	2
..2	E	4	50	4
...3	F	1	100	3
.1	C	2	0	6

A fábrica responsável por fabricar esse produto acaba de receber um pedido de 100 unidades. Sabe-se que não há estoque de segurança para os itens listados. Considerando o objetivo de atender ao pedido recebido, analise as afirmativas a seguir.

- I - Será necessário comprar 300 unidades do componente C.
- II - Será necessário produzir 200 unidades do componente B.
- III - Será necessário comprar 100 unidades do componente D.
- IV - O pedido de 100 unidades poderá ser completamente entregue em menos de 10 dias.
- V - Os itens A, B e E deverão ser produzidos.

Está correto **APENAS** o que se afirma em

- (A) V.
- (B) II e III.
- (C) I, II e III.
- (D) I, III e IV.
- (E) I, III e V.

52

Em um debate sobre os custos da qualidade, um grupo de administradores chegou à correta conclusão de que

- (A) a curva de custo total da qualidade é composta pela soma dos custos de falha interna e externa.
- (B) retrabalho e análise de falhas são exemplos de custos de avaliação.
- (C) auditorias de qualidade no produto final são custos de falhas internas.
- (D) refugo e sucata são custos de falhas externas.
- (E) reuniões de melhoria da qualidade e treinamentos nos programas de certificação de auditores são classificados como custo de prevenção.

53

A matriz produto-processo é muito utilizada para mostrar a relação entre características do produto e seus impactos sobre o *layout*, a divisão do trabalho e o fluxo de materiais, dentre outros aspectos. A versão clássica desta matriz para processos de manufatura está representada abaixo.

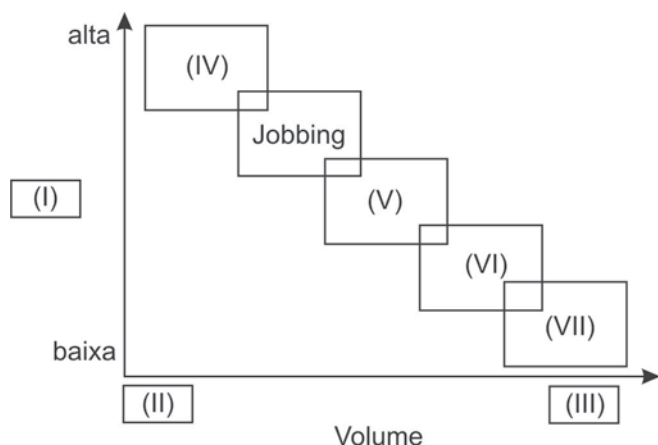

Para que essa matriz represente corretamente a matriz produto-processo para processos de manufatura, a associação correta é

- (A) I - Qualidade; II - Baixo; III - Alto; VII - Produção em massa.
- (B) I - Variedade; II - Baixo; III - Alto; VI - Produção em massa.
- (C) I - Variedade; II - Baixo; III - Alto; IV - Serviços de massa.
- (D) I - Confiabilidade; II - Alto; III - Baixo; IV - Produção Contínua.
- (E) I - Rapidez; II - Baixo; III - Alto; V - Produção em lote.

54

Sobre as técnicas e ferramentas utilizadas para uma gestão eficiente dos estoques na cadeia de suprimentos, analise as afirmativas abaixo.

- I - A classificação ABC é usada para determinar a frequência de inventário dos itens de estoque.
- II - A classificação XYZ é usada para determinar a importância dos itens de estoque e pode ser usada em conjunto com a classificação ABC.
- III - Quanto maior o estoque de segurança de um item, maior a incerteza no seu consumo.
- IV - O ponto de ressuprimento é um parâmetro essencial na política de revisão periódica.
- V - O lote econômico de compras minimiza o custo total de pedido e armazenagem de um item e deve ser aplicado para itens de alta relevância e demanda constante.

Estão corretas **APENAS** as afirmativas

- (A) IV e V.
- (B) I, II e IV.
- (C) II, III e V.
- (D) II, IV e V.
- (E) I, II, III e V.

55

A classificação dos recursos que a natureza fornece ao ser humano para atender às suas necessidades de sobrevivência, bem-estar, estéticas e espirituais, em renováveis e não renováveis, não é estática nem no tempo nem no espaço.

### PORQUE

Essa classificação depende do tempo de reposição natural do recurso, sua disponibilidade e a intensidade de uso.

A esse respeito, conclui-se que

- (A) as duas afirmações são verdadeiras e a segunda justifica a primeira.
- (B) as duas afirmações são verdadeiras e a segunda não justifica a primeira.
- (C) a primeira afirmação é verdadeira e a segunda é falsa.
- (D) a primeira afirmação é falsa e a segunda é verdadeira.
- (E) as duas afirmações são falsas.

56

As organizações, sejam as de caráter público ou privado, tomam decisões e implementam ações que lhes possibilitem alcançar seus objetivos. Essas ações, em função de suas peculiaridades, podem ser classificadas em atividades ou projetos, o que supõe a adoção de modelos distintos de gestão.

Nessa perspectiva, considere as ações abaixo.

- I - Implantação de um novo sistema de gestão financeira.
- II - Obras de duplicação de uma rodovia.
- III - Controle do consumo de energia para emissão de faturas de cobrança.
- IV - Elaboração da folha de pagamento.
- V - Construção de uma hidroelétrica.
- VI - Atendimento ambulatorial em um hospital.

São identificadas como projetos **APENAS** as ações

- (A) I, II e V.
- (B) I, III e IV.
- (C) II, III e V.
- (D) II, IV e VI.
- (E) III, IV e VI.

57

O principal objetivo da gestão ambiental é obter efeitos positivos sobre o meio ambiente, quer reduzindo ou eliminando os danos causados, quer evitando que estes surjam. A eficácia da gestão ambiental requer a análise conjunta de

- (A) aspectos físicos do território e a relação destes com a flora, aliados ao histórico de exploração do solo pelo ser humano.
- (B) interação entre solo, água e ar e elementos bióticos, aliada a aspectos sociais relacionados ao uso de recursos naturais pelo ser humano.
- (C) interação entre as características do meio abiótico, aliadas às propriedades físicas e químicas de exploração da atmosfera e hidrosfera.
- (D) desmatamento e exploração de minério provocados pelas atividades humanas, aliados à identificação das relações do meio biótico.
- (E) histórico das atividades econômicas desenvolvidas pelo ser humano em dado local, aliado à qualidade do solo, da água e do ar.

58

O conceito de Responsabilidade Social Corporativa (RSC) expressa o compromisso da empresa com a adoção e a difusão de valores, conduta e procedimentos que induzam e estimulem o contínuo aperfeiçoamento dos processos organizacionais para que resultem em melhoria da qualidade de vida da sociedade.

Com base nesse conceito, que pressupõe um estágio avançado de RSC, afirma-se que essas empresas

- (A) adotam a educação ambiental como estratégia de comunicação, voltada para atender às demandas da comunidade.
- (B) estimulam os funcionários à prática de voluntariado, com a finalidade de aumentar os ganhos de capital.
- (C) implementam ações voltadas para os agentes com os quais interagem em uma perspectiva de longo prazo.
- (D) praticam ações voltadas ao seu público interno e familiares, em atendimento à legislação trabalhista.
- (E) divulgam as ações de RSC que praticam em modelo de relatório aprovado pela diretoria.

59

Um mercado mais competitivo, clientes e comunidades que passam a valorizar cada vez mais a proteção ambiental e respeito aos direitos humanos são alguns fatores que incitaram as organizações a realizar investimentos em ações de responsabilidade social.

Considerando o contexto acima, afirma-se que as empresas adotam ações de responsabilidade social com vistas a

- (A) gerar riqueza, emprego e renda, mantendo-se dentro da lei.
- (B) praticar ações altruístas como forma de internalizar custos ambientais.
- (C) priorizar ações que atendam aos anseios de seus empregados.
- (D) implementar ações sociais e ambientais que as diferenciem dos concorrentes.
- (E) divulgar suas ações ambientais e comunitárias em cumprimento à legislação.

60

Os indicadores que mais subsidiaram o processo de tomada de decisão do Estado e das empresas até a década de 80 foram os econômicos. Da adoção destes indicadores constata-se que

- I - a primazia de indicadores econômicos tem resultado num aumento de crescimento econômico que não é acompanhado pelo desenvolvimento social.
- II - o aumento das taxas de rendimento e lucratividade tem sido acompanhado pelo aumento de bem-estar e desenvolvimento social a todos.
- III - a governança corporativa se reveste de uma análise complexa do seu ambiente, que requer a adoção de indicadores multidimensionais de sustentabilidade.

Está(ão) correto(s) **APENAS** o(s) resultado(s)

- (A) I. (B) II.
- (C) III (D) I e III.
- (E) II e III.

**61**

Sejam as seguintes informações financeiras:

Caixa	=	R\$ 1.500,00
Contas a receber	=	R\$ 19.000,00
Contas a pagar	=	R\$ 3.000,00
Estoques	=	R\$ 2.500,00

Considerando os valores acima, conclui-se que o capital de giro líquido, em reais, é de

- (A) 5.000,00
- (B) 8.000,00
- (C) 13.000,00
- (D) 14.500,00
- (E) 20.000,00

**62**

O método do *payback* para avaliação de alternativas de investimento apresenta pelo menos três problemas, que devem ser identificados a seguir.

- (A) Ignorar a distribuição dos fluxos de caixa após o período do *payback*, considerar os fluxos de caixa antes do momento de recuperação do investimento e estabelecer um padrão arbitrário do período do *payback*.
- (B) Ignorar a distribuição dos fluxos de caixa dentro do período do *payback*, ignorar os fluxos de caixa após o momento de recuperação do investimento e estabelecer um padrão arbitrário do período do *payback*.
- (C) Descontar os fluxos de caixa usando a taxa mínima de atratividade, ignorar os fluxos de caixa após o momento de recuperação do investimento e não estabelecer um padrão do período de *payback*.
- (D) Descontar os fluxos de caixa arbitrariamente, considerar os fluxos após *payback* e estabelecer padrão arbitrário do período do *payback*.
- (E) Considerar a distribuição dos fluxos de caixa dentro do período do *payback*, considerar os fluxos de caixa após o momento de recuperação do investimento e estabelecer um padrão arbitrário do período do *payback*.

**63**

Se o preço de venda médio por unidade for igual a R\$ 3,50, o custo variável por unidade for igual a R\$ 1,50, e os custos operacionais fixos tiverem o valor de R\$ 20.000,00, conclui-se que o ponto de equilíbrio, em unidades, é de

- (A) 10.000
- (B) 38.000
- (C) 39.000
- (D) 42.000
- (E) 45.000

**64**

Sejam as seguintes informações financeiras:

Caixa	=	R\$ 1.500,00
Contas a receber	=	R\$ 9.000,00
Contas a pagar	=	R\$ 3.000,00
Custo do capital investido	=	R\$ 20.000,00
Depreciação	=	R\$ 5.000,00 por período
Estoques	=	R\$ 2.500,00
Lucro operacional líquido	=	R\$ 110.000,00
Lucro bruto	=	R\$ 120.000,00

Considerando os valores acima, conclui-se que o Valor Econômico Agregado (EVA), em reais, é de

- (A) 90.000,00
- (B) 91.000,00
- (C) 97.500,00
- (D) 100.000,00
- (E) 121.000,00

**65**

Cláudia deseja fazer hoje aplicações em um fundo de investimentos, almejando obter uma renda perpétua mensal de R\$ 20.000,00, atualizados monetariamente, começando dentro de um mês. Considerando-se as taxas de 0,1% a.m. e de 0,5% a.m., essas aplicações serão, em reais, respectivamente de

- (A) 10.000.000,00 e 2.400.000,00
- (B) 12.000.000,00 e 2.000.000,00
- (C) 12.000.000,00 e 2.400.000,00
- (D) 16.000.000,00 e 2.000.000,00
- (E) 20.000.000,00 e 4.000.000,00

**66**

Um empréstimo de R\$ 1.000,00, à taxa de 10% a.a., será pago em 5 prestações anuais. O valor da primeira prestação, a pagar pelo Sistema de Amortização Constante, e o saldo devedor, após esse pagamento, serão, em reais, respectivamente de

- (A) 200,00 e 800,00
- (B) 200,00 e 900,00
- (C) 300,00 e 700,00
- (D) 300,00 e 800,00
- (E) 300,00 e 900,00

**67**

As disposições da Lei de Responsabilidade Fiscal se aplicam à União, aos Estados, ao Distrito Federal e aos Municípios. Nas referências a esses entes da Federação (União, Estados, Distrito Federal e Municípios), de acordo com a Lei, estão compreendidos **APENAS**

- (A) o Poder Executivo, neste abrangidos todos os órgãos da administração direta e indireta.
- (B) o Poder Executivo e o Poder Legislativo, neste abrangidos os Tribunais de Contas.
- (C) o Poder Executivo e o Poder Legislativo, neste abrangidos os Tribunais de Contas, o Poder Judiciário, o Ministério Público e as respectivas administrações diretas, fundos, autarquias, fundações e empresas estatais dependentes.
- (D) o Poder Executivo e suas autarquias, fundações públicas, empresas públicas e sociedades de economia mista.
- (E) as administrações diretas, os fundos, as autarquias, as fundações públicas e as empresas estatais dependentes.

**68**

De acordo com a Lei de Responsabilidade Fiscal, a transferência voluntária de recursos é entendida como

- (A) repasse de recursos do Poder Executivo para o Poder Legislativo e o Poder Judiciário, a título de cooperação ou assistência financeira.
- (B) destinação de recursos para, direta ou indiretamente, cobrir necessidades de pessoas físicas, a título de assistência financeira, independentemente de determinação legal.
- (C) entrega de recursos correntes ou de capital a outro ente da Federação, a título de cooperação, auxílio ou assistência financeira, por determinação constitucional ou de qualquer outra legislação.
- (D) entrega de recursos correntes ou de capital a outro ente da Federação, a título de cooperação, auxílio ou assistência financeira, que não decorra de determinação constitucional, legal ou os destinados ao Sistema Único de Saúde.
- (E) destinação de recursos por qualquer ente da Federação às suas administrações diretas, fundos, autarquias, fundações e empresas estatais dependentes, a título de auxílio ou assistência financeira, desde que determinado por Lei.

**69**

A Lei nº 8.666/93 faculta à Administração Pública substituir o instrumento de contrato por outros instrumentos hábeis, tais como carta-contrato, nota de empenho de despesa, autorização de compra ou ordem de execução de serviço, **EXCETO** nas seguintes modalidades de licitação:

- (A) concurso e leilão.
- (B) convite e pregão.
- (C) concorrência e tomada de preço.
- (D) pregão e concurso.
- (E) leilão e convite.

**70**

De acordo com a Lei nº 8.666/93, com a alteração introduzida pela Lei nº 8.883/94, os bens imóveis da Administração Pública, cuja aquisição decorra de procedimentos judiciais ou de dação em pagamento, poderão ser alienados por ato da autoridade competente, observadas, dentre as regras legalmente exigidas, a adoção do procedimento licitatório, sob a modalidade de

- (A) tomada de preço ou pregão.
- (B) inexigibilidade de licitação.
- (C) pregão ou convite.
- (D) concorrência ou leilão.
- (E) dispensa de licitação.







