

SECRETARIA DE ADMINISTRAÇÃO
EMPRESA SUAPE COMPLEXO INDUSTRIAL PORTUÁRIO ERALDO GUEIROS
CONCURSO PÚBLICO

DADOS DE IDENTIFICAÇÃO DO CANDIDATO

Não deixe de preencher as informações a seguir.

| | |
|---------------|-------------|
| Prédio | Sala |
| | |

| |
|-------------|
| Nome |
| |

| | | | |
|-------------------------|------------------------|-----------|------------------------|
| Nº de Identidade | Órgão Expedidor | UF | Nº de Inscrição |
| | | | |

TÉCNICO CADISTA

ATENÇÃO

- Abra este Caderno, quando o Fiscal de Sala autorizar o início da Prova.
- Observe se o Caderno está completo. Ele deverá conter 40 (quarenta) questões objetivas de múltipla escolha com 05 (cinco) alternativas cada, sendo 10 (dez) de Conhecimentos de Língua Portuguesa, 10 (dez) de Conhecimentos de Informática e 20 (vinte) de Conhecimentos Específicos.
- Se o Caderno estiver incompleto ou com algum defeito gráfico que lhe cause dúvidas, informe, imediatamente, ao Fiscal.
- Uma vez dada a ordem de início da Prova, preencha, nos espaços apropriados, o seu Nome completo, o Número do seu Documento de Identidade, a Unidade da Federação e o Número de Inscrição.
- Para registrar as alternativas escolhidas nas questões objetivas de múltipla escolha, você receberá um Cartão-Resposta de Leitura Ótica. Verifique se o Número de Inscrição impresso no Cartão coincide com o seu Número de Inscrição.
- As bolhas constantes do Cartão-Resposta devem ser preenchidas totalmente, com caneta esferográfica azul ou preta.
- Preenchido o Cartão-Resposta, entregue-o ao Fiscal, juntamente com este Caderno e deixe a sala em silêncio.

CONHECIMENTOS DE LÍNGUA PORTUGUESA

TEXTO 01 para as questões de 01 a 07.

INCLUSÃO DIGITAL, PROGRAMA DE ÍNDIO CONECTADO À WEB

ILHÉUS (Bahia) – Quem visitar a Aldeia de Itapoã em Olivença, distrito de Ilhéus, cidade do sul da Bahia, localizada a 465 quilômetros de Salvador, vai encontrar índios que frequentam escolas, surfam nas praias ilheenses e navegam na Internet. Se essa imagem não era possível há alguns anos, hoje faz parte da realidade de grande parte das tribos indígenas.

Na aldeia de Itapoã, as residências são de taipa, mas os telhados, de amianto. Em vez de fogueiras, energia elétrica. Não foi apenas o urbanismo e outras facilidades do mundo moderno que invadiram as aldeias indígenas. Hoje, a inclusão digital também é realidade.

Sete nações indígenas estão em processo de inclusão digital por meio do site Índios On Line (www.indios.org.br), um portal de diálogo intercultural.

O site Índios On Line é uma forma de fazer com que o próprio índio seja o seu historiador, fotógrafo e seu próprio jornalista”, afirma Jaborandy Yandé, índio tupinambá de Olivença e um dos coordenadores do projeto.

Para o gestor da rede, Alexandre Pankararu, do Estado de Pernambuco, o site é uma grande conquista para os índios. “Só o fato de a gente mostrar nossa cara, como a gente vive hoje, já é uma grande mudança na forma como as pessoas nos olham”, diz Alexandre Pankararu.

Oliveira, Camila. Agência A Tarde. Jornal do Commercio. Caderno C. 28 de março de 2010. p.16.

01. Após a leitura do texto, percebe-se que

- A) a autora buscou tecer comentários que, apenas, refletissem o comportamento do índio face à era digital.
- B) em diversas passagens, produz comparações entre diversas tribos indígenas.
- C) a pretensão da autora é a de transmitir ao leitor algumas das mudanças vivenciadas pelo indígena no mundo moderno.
- D) o índio é um ser dotado de espírito passivo, desprovido de sentimentos de ambição.
- E) a tecnologia é algo de pouca importância para o povo indígena.

02. Segundo o texto, na atualidade, as aldeias indígenas têm vivenciado algumas transformações. Assinale a alternativa que contém algumas delas mencionadas no texto 01.

- A) Residências de taipa, índios surfistas.
- B) Telhados de amianto, fogueiras.
- C) Índios na escola, residências de taipa.
- D) Urbanismo e inclusão digital.
- E) Inclusão digital e fogueiras.

03. Em relação ao site Índios On Line, é CORRETO afirmar que ele

- A) denota um retrocesso para a vida indígena.
- B) representa uma relevante conquista para o povo indígena.
- C) precisa constantemente da presença de historiadores e fotógrafos para se manter vivo.
- D) é um meio de divulgar as mudanças ocorridas apenas entre os índios Pankararu.
- E) revela aspectos indígenas concernentes ao século passado.

04. Observe as proposições abaixo no tocante às suas justificativas sobre os verbos sublinhados.

- | | |
|------|--|
| I. | “Quem <u>visitar</u> a Aldeia de Itapoã em Olivença, distrito de Ilhéus...” – exige complemento não regido de preposição. |
| II. | “...hoje <u>faz</u> parte da realidade de grande parte das tribos indígenas.” – exige dois tipos de complemento: um regido de preposição, e o outro, sem preposição. |
| III. | “...outras facilidades do mundo moderno que <u>invadiram</u> as aldeias indígenas.” – não exige complemento. |
| IV. | “Hoje, a inclusão digital também <u>é</u> realidade.” – exige complemento não regido de preposição. |

Somente está CORRETO o que se afirma em

- A) I.
- B) I e III.
- C) II e IV.
- D) I, II e III.
- E) II.

05. Sobre o trecho abaixo:

“Se essa imagem não era possível há alguns anos, hoje faz parte da realidade de grande parte das tribos indígenas.”

é **CORRETO** afirmar que

- A) os termos *possível* e *indígenas* são acentuados porque, em ambos, a *sílabo tônica* recai na antepenúltima sílaba.
- B) o verbo *haver* (*há*), neste contexto, é classificado como impessoal, significando tempo passado.
- C) o verbo *fazer* (*faz*), neste contexto, concorda com o seu sujeito, *da realidade de grande parte das tribos indígenas*.
- D) estaria correta também a construção: Se essa imagem não era possível **hã**o alguns anos. Neste contexto, o verbo em destaque estaria concordando com o seu sujeito *alguns anos*.
- E) o conectivo *Se* que inicia o trecho exprime uma ideia de temporalidade.

06. Analise as afirmativas abaixo, observando os sinais de PONTUAÇÃO.

- I. “Na aldeia de Itapoã, as residências são de taipa, mas os telhados, de amianto.”
- II. “Hoje, a inclusão digital também é realidade.”
- III. “Quem visitar a Aldeia de Itapoã em Olivença, distrito de Ilhéus, cidade do sul da Bahia...”
- IV. “Para o gestor da rede, Alexandre Pankararu, do Estado de Pernambuco...”

É **CORRETO** afirmar que

- A) no item I, a terceira vírgula indica a omissão do verbo *ser* (*são*).
- B) no item II, a vírgula é *obrigatória*, por separar um adjunto adverbial.
- C) no item III, as vírgulas indicam a presença de um termo que exprime a invocação de alguém, ao qual denominamos vocativo.
- D) nos itens III e IV, as vírgulas separam termos que explicam as palavras que os antecedem ao qual denominamos vocativo.
- E) no item I, a vírgula existente após o termo Itapoã poderia ser retirada, o que não implicaria desobediência às normas gramaticais vigentes.

07. Sobre o trecho abaixo:

“O site Índios On Line é uma forma de fazer com que o próprio índio seja o seu historiador, antropólogo, fotógrafo e seu próprio jornalista”, afirma Jaborandy Yandê, índio tupinambá de Olivença e um dos coordenadores do projeto.”

é **CORRETO** afirmar que

- A) nos termos *antropólogo* e *fotógrafo*, a sílaba tônica recai na penúltima sílaba.
- B) o acento do termo *tupinambá* se justifica, porque a sílaba tônica recai na penúltima sílaba.
- C) os termos *índio* e *próprio* são acentuados e obedecem a uma mesma regra gramatical.
- D) o termo *próprio* é acentuado por ser uma paroxítona terminada em hiato.
- E) no termo *Yandê*, o acento se justifica pelo fato de a sílaba tônica recair na penúltima sílaba.

08. Observe o trecho abaixo:

“A nova sede do Índios On Line, que está sendo finalizada em Olivença, dispõem de oficinas diárias de informática, atendendo 30 índios.”

Nele, existe **UM ERRO** gramatical que está declarado em uma das alternativas abaixo. Assinale-a.

- A) O termo *finalizada* deveria concordar com *Índios On Line* e flexionar-se no plural.
- B) A palavra *do* deveria concordar com *Índios On Line*, flexionando-se no plural.
- C) A palavra *informática* deveria estar no plural, concordando com *diárias*.
- D) O termo *dispõem* deveria estar no singular, concordando com o termo *sede*, seu sujeito.
- E) O verbo *está* deveria estar flexionado no plural, concordando com o termo *Índios*, seu sujeito.

09. Observe o trecho abaixo:

“Os temas abordados são direitos indígenas, inclusão digital, turismo ecologicamente corretos, cidadania, reciclagem, entre outros, escolhidas pela comunidade.”

Ao produzir o texto acima, o autor cometeu erro(s) de **CONCORDÂNCIA NOMINAL** que se transmite(m) através do (s) termo(s)

- A) abordados. B) corretos e digital. C) escolhidas. D) abordados e outros. E) corretos e escolhidas.

10. Observando as orações abaixo e os conectivos sublinhados,

- I.** *A preguiça é a mãe do progresso. Se o homem não tivesse preguiça de caminhar, não teria inventado a roda. Mário Quintana.*
- II.** *Amar, porque nada melhor para a saúde que um amor correspondido. Vinícius de Moraes.*
- III.** *Cada dia, a natureza produz o suficiente para nossa carência. Se cada um tomasse o que lhe fosse necessário, não havia pobreza no mundo, e ninguém morreria de fome. Mahatma Gandhi.*
- IV.** *Há quem me julgue perdido, porque ando a ouvir estrelas. Só quem ama tem ouvido para ouvi-las e entendê-las. Olavo Bilac.*

é **CORRETO** afirmar que

- A) no item I, o conectivo poderia ser substituído pelo termo *embora*, que, como o *se*, exprime circunstância de condição.
- B) no item II, o conectivo exprime circunstância de temporalidade, podendo ser substituído por *quando*.
- C) no item III, analisando-se os conectivos sublinhados, tem-se, respectivamente, que o primeiro encerra circunstância de condição, e o segundo exprime ideia de adição.
- D) no item IV, o conectivo sublinhado exprime circunstância de causalidade, podendo ser substituído por *à medida que*.
- E) tanto no item II como no IV, os conectivos sublinhados exprimem ideia de finalidade.

CONHECIMENTOS DE INFORMÁTICA

11. Qual a denominação da placa onde é instalada a memória RAM do microcomputador?

- A) Placa de fax/modem. D) Placa de som.
B) Placa de rede. E) Placa de vídeo.
C) Placa-mãe.

12. O texto que aparece no monitor do computador está, temporariamente, armazenado em uma memória volátil. Na falta de energia elétrica, os dados contidos nela são apagados, sendo necessário, novamente, digitar o texto. Como é conhecido este tipo de memória de computador?

- A) Memória RAM D) Memória USB
B) Memória FLASH E) Memória CACHE
C) Memória ROM

13. Cada programa executado no Sistema Operacional Windows abre uma área própria, denominada janela. Qual alternativa apresenta um componente padrão de uma janela?

- A) Barra de tarefas. D) Barra de menu.
B) Atalho. E) Unidade de disco.
C) Papel de parede.

14. Qual recurso do Windows XP permite que um usuário visualize a Área de Trabalho de outro usuário, podendo até mesmo compartilhar o controle do computador para resolver problemas a distância?

- A) Agendamento de tarefas. D) Troca rápida de usuário.
B) Assistência remota. E) Conexão wireless.
C) Opções de acessibilidade.

15. Para organização de um documento extenso, no Microsoft Word, é recomendável estruturá-lo em capítulos ou tópicos, que recebem formatação especial ou sinais gráficos. Esse recurso de formatação é conhecido como:

- A) Capitular.
B) Bordas e sombreamento.
C) Parágrafo.
D) Colunas.
E) marcadores e numeração.

16. Os Caracteres Especiais que não se encontram no teclado do computador são incluídos no texto, através do comando

- A) Inserir símbolos. D) Inserir formas.
B) Inserir WordArt. E) Inserir imagem.
C) Inserir gráfico.

17. Se as células C20 e D20 estiverem preenchidas com os valores 10 e 50, respectivamente; selecionando as células C20 e D20; depois arrastando a alça da área selecionada até à célula G20; quais serão os valores respectivos para as células de C20 a G20?

- A) 10, 50, 10, 50 e 10
B) 10, 50, 10, 10 e 10
C) 10, 50, 90, 130 e 170
D) 10, 50, 80, 120 e 160
E) 10, 50, 50, 50 e 50

18. O Microsoft Excel possui vários recursos para auxiliar o usuário no processamento de dados em grandes quantidades, de várias maneiras amigáveis, subtotalizando e agregando os dados numéricos, resumindo-os por categorias e subcategorias bem como elaborando cálculos e fórmulas personalizados, proporcionando relatórios online ou impressos, concisos, atraentes e úteis. Qual recurso do Excel atende a todas essas características?

- A) Tabela dinâmica. B) Classificar. C) Cenário. D) Filtro. E) Consolidar.

19. Buscando entender o que faz o NAT (Network Address Translation) com os endereços IPs, no roteamento entre as redes privada (local) e pública (Internet), qual alternativa apresenta uma analogia adequada da função e do endereço?

- A) Caixa de banco e número da conta bancária. D) Telefonista e o ramal telefônico.
B) Fiscal de Renda e o CNPJ. E) Policial rodoviário e a placa do carro.
C) Carteiro e o CEP.

20. Ao enviarmos a mesma mensagem de correio eletrônico para duas pessoas, mas sem que uma delas saiba que a outra recebeu a mensagem, qual campo do e-mail devemos preencher para que isso aconteça?

- A) Anexo B) Cc C) Para D) Assunto E) Cco

CONHECIMENTOS ESPECÍFICOS

21. Na NBR 10067/95, Princípios gerais de representação em desenho técnico, temos os símbolos:



FIGURA 1

FIGURA 2

Assinale a alternativa CORRETA.

- A) A Figura 1 indica que o objeto está posicionado no 1º diedro.
B) A Figura 2 indica que o objeto está posicionado no 2º diedro.
C) A Figura 1 indica que o objeto está posicionado no 3º diedro.
D) A Figura 2 indica que o objeto está posicionado no 4º diedro.
E) Os símbolos acima representam métodos de projeção ortocônicos, utilizados no desenho técnico.

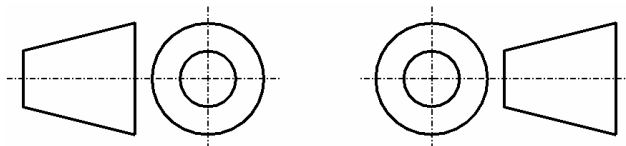
22. Ainda sobre a norma referida na questão anterior, temos:

- I. Para a escolha das vistas, considera-se que a vista mais importante de uma peça deve ser utilizada como superior. Geralmente esta vista representa a peça na sua posição de utilização.
II. Vistas auxiliares são projeções parciais, representadas em planos auxiliares para evitar deformações e facilitar a interpretação.
III. Para caracterizar um furo passante quadrado ou retangular, na parte plana de uma vista, sem auxílio das seções adicionais, utilizam-se diagonais traçadas em linhas contínuas estreitas.
IV. As peças simétricas, quando representadas por uma parte do todo, devem ser identificadas por duas setas em sentidos opostos, traçadas perpendicularmente nas extremidades da linha de simetria.

Assinale a alternativa CORRETA.

- A) Estão corretas, apenas, as afirmativas I e II. D) Estão corretas, apenas, as afirmativas I, II e III.
B) Está correta, apenas, a afirmativa III. E) Estão corretas as afirmativas I, II, III e IV.
C) Estão corretas, apenas, as afirmativas II e III.

23. No desenho técnico, são utilizados diferentes tipos de linhas para diversos significados. Segundo a NBR 8403/84, sobre a aplicação de linhas nos desenhos, temos que

- I.** linhas largas e contínuas indicam arestas e contornos visíveis.
- II.** linhas tracejadas estreitas ou largas indicam arestas e contornos não visíveis.
- III.** linhas, denominadas traço e ponto, largas, indicam linhas de centro, linhas de simetrias e trajetórias.
- IV.** linhas largas, traçadas irregularmente à mão livre, indicam limites de vistas ou cortes parciais ou interrompidos, se o limite não coincidir com linhas traço e ponto.
- V.** linhas médias, paralelas e espaçadas a 1mm devem ser usadas nas hachuras, em áreas de corte, no desenho técnico.
- VI.** linhas contínuas e estreitas são utilizadas na cotagem, nas hachuras e nos contornos das seções dentro e fora da própria vista.

Assinale a alternativa CORRETA.

- A) Estão corretas, apenas, as afirmativas I e II.
- B) Estão corretas, apenas, as afirmativas I, II, III e VI.
- C) Está correta, apenas, a afirmativa I.
- D) Estão corretas, apenas, as afirmativas I, II, V e VI.
- E) Estão corretas as afirmativas I, II, III, IV e V.

24. Segundo a NBR 8196/99, Escala é a relação da dimensão linear de um objeto ou elemento, representada no desenho para a dimensão real deste objeto ou elemento. Sobre isso, assinale a alternativa CORRETA.

- A) A escala escolhida para a representação depende do formato ABNT que será usado no desenho.
- B) São escalas recomendadas pela ABNT: 1:1, 1:2, 1:2,5, 1:5.
- C) Quando for necessário o uso de mais de uma escala na folha, estas devem ser indicadas junto à identificação do detalhe ou vista a que se referem.
- D) Um objeto que, em sua representação, na escala 1:200, mede 75mm tem como dimensão real 15m.
- E) A palavra escala não deve ser abreviada, para permitir clareza na interpretação.

25. Quanto ao emprego de escalas no desenho técnico, uma casa de 12x15m, representada na escala

- A) 1:100, deve ter 120x150cm.
- B) 1:100, deve ter 6x7,5cm.
- C) 1:50, deve ter 12x15cm.
- D) 1:50, deve ter 24x30cm.
- E) 1:20, deve ter 240x300cm.

26. O desenho técnico utiliza recomendações e padronizações das normas ABNT. A respeito das normas técnicas de desenho técnico, assinale a alternativa CORRETA.

- A) A legenda, geralmente localizada no canto inferior direito da folha, destina-se a conter entre outras informações: nome da empresa, número do projeto e folha, título e autor do desenho, conteúdo da folha, escala e datas.
- B) A altura da legenda é variável, e sua largura, constante, com 178mm, para que somada às margens esquerda e direita totalizem a largura do formato A4.
- C) Os papéis a serem utilizados em desenho técnico deverão corresponder aos formatos da série A que se derivam do A1, com 1m² (841x1189mm).
- D) Ao dividirmos os papéis ao meio, no menor lado de um formato, encontrar-se-á o formato imediatamente abaixo.
- E) Quando for utilizada a escala métrica de referência, esta deve se posicionar em cima da folha, disposta simetricamente em relação ao centro da folha, numerada e com, no mínimo, 100mm de comprimento.

27. A norma que fixa os princípios gerais da cotagem a serem aplicados em todos os desenhos técnicos é a NBR 10126/87. Sobre ela, é CORRETO afirmar:

- A) a indicação dos limites de linha de cota é feita por meio de setas, pontos ou traços oblíquos, mas somente uma forma da indicação dos limites da linha de cota deve ser usada num mesmo desenho.
- B) cota é a representação gráfica no desenho, apenas, do valor numérico numa unidade de medida, seguido de linhas auxiliares e de cota e seus limites.
- C) toda cotagem necessária para descrever uma peça ou componente deve ser localizada em, pelo menos, duas vistas onde este elemento esteja representado.
- D) desenhos de detalhes podem utilizar mais de uma unidade de medida (por exemplo milímetros e polegadas) sem o emprego dos símbolos que devem ser incluídos unicamente, na legenda.
- E) não especificar os processos de fabricação ou os métodos de inspeção na cotagem, exceto quando forem indispensáveis para assegurar o bom funcionamento ou intercambialidade.

28. Ainda sobre a NBR 10126/87, é INCORRETO afirmar que

- A) se deve evitar a cotação de linhas tracejadas.
- B) furos ou elementos circulares devem ser cotados como diâmetros e não, como raios.
- C) quando um furo e um arco têm um centro comum, não é necessária a cotação de posição do furo, ficando esta definida pelo raio do arco.
- D) a linha de centro, quando usada como linha auxiliar, deve continuar como linha de centro até a linha de contorno do objeto.
- E) em todos os casos, na cotação de elementos repetidos, apenas um deles é cotado, sendo indicada a quantidade antes da cota.

29. Sobre a cotação de projetos de arquitetura, segundo a NBR 6492/94, é CORRETO afirmar que

- A) ao lado de cada cota, deve-se indicar a unidade.
- B) devem ser utilizadas cotas apenas em metros.
- C) as linhas de cota deve estar sempre fora do desenho.
- D) nos cortes, deve-se cotar, apenas, elementos verticais.
- E) nas fachadas, deve-se cotar elementos horizontais e verticais.

Temos abaixo, em três ângulos diferentes, a representação de uma guarita que servirá às próximas 3 questões:

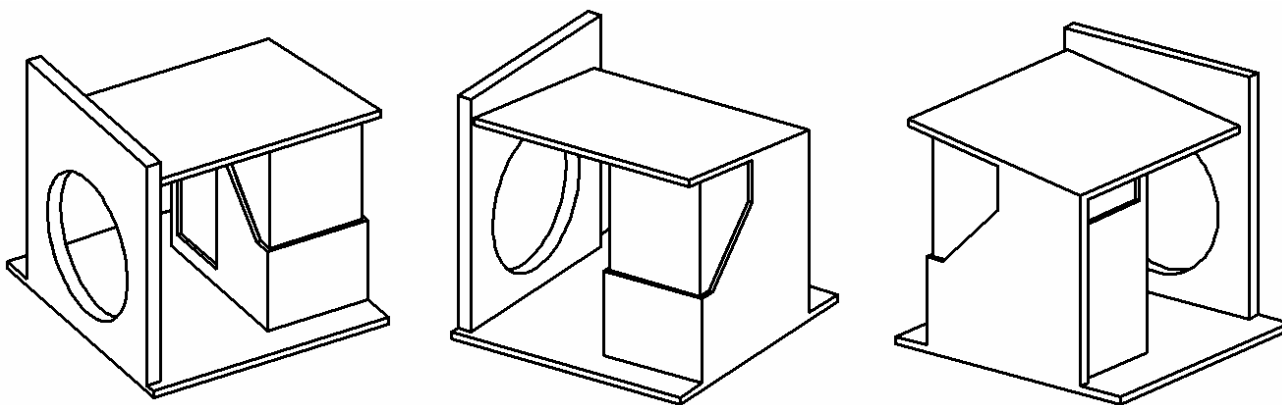

30. A planta baixa da guarita acima representada é:

- A)
- B)
- C)
- D)
- E)

31. O corte transversal da guarita acima representada é

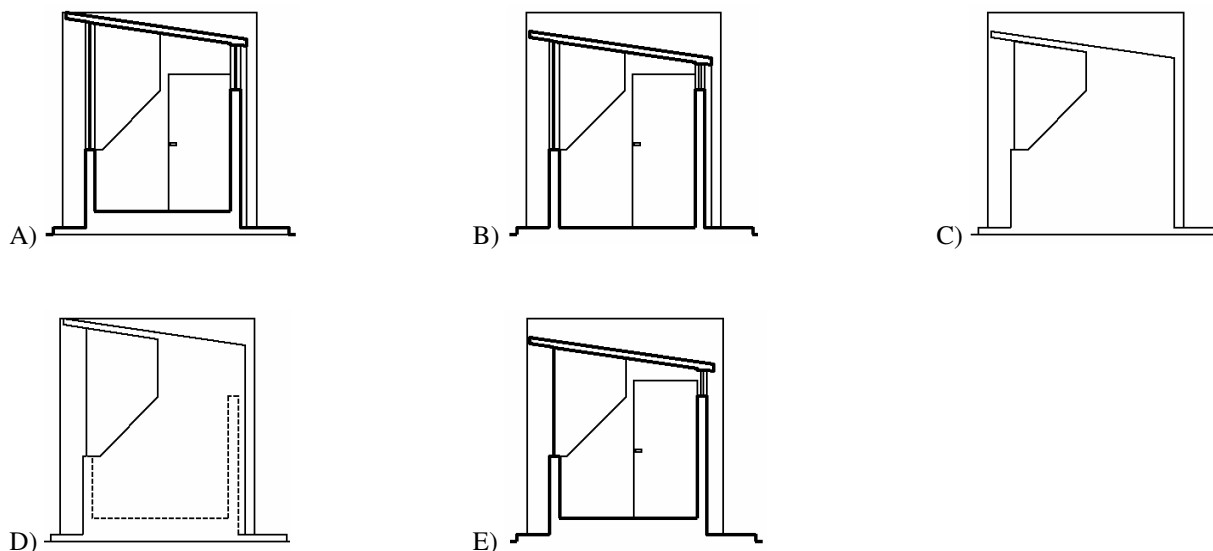

32. A fachada frontal da guarita acima representada é

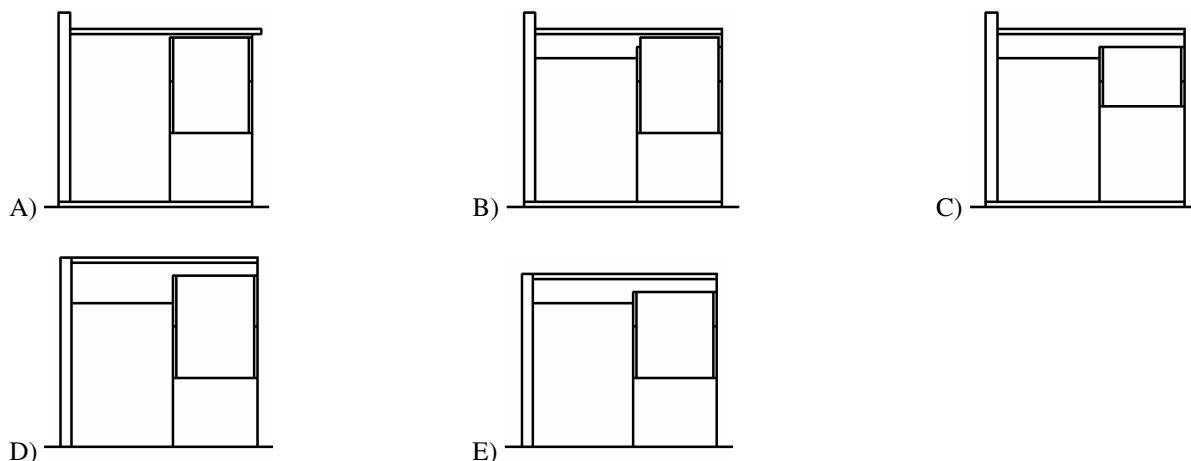

33. Assinale a alternativa que corresponde à denominação das perspectivas abaixo.

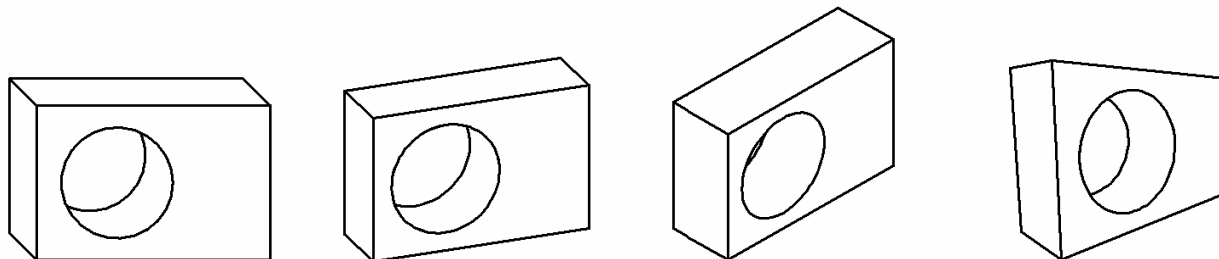

- A) Perspectiva oblíqua ou cavaleira, perspectiva axonométrica trimétrica, perspectiva axonométrica isométrica e perspectiva cônica.
- B) Perspectiva axonométrica trimétrica, perspectiva oblíqua ou cavaleira, perspectiva axonométrica isométrica e perspectiva paralela.
- C) Perspectiva cônica, perspectiva oblíqua ou cavaleira, perspectiva axonométrica trimétrica, perspectiva axonométrica isométrica.
- D) Perspectiva oblíqua ou cavaleira, perspectiva axonométrica isométrica, perspectiva axonométrica isométrica e perspectiva com dois pontos de fuga.
- E) Perspectiva oblíqua ou cavaleira, perspectiva axonométrica isométrica, perspectiva axonométrica dimétrica e perspectiva com dois pontos de fuga.

34. Para a cobertura de um galpão com 8m de largura, optou-se por, apenas, 1 água de declividade 15%. Considerando seu pé direito, 3m, com embasamento de 0,5m, qual a altura do galpão?

- A) 3,5 B) 3,7 C) 4,5 D) 4,7 E) 5,5

35. Assinale a alternativa que corresponde à definição CORRETA dos símbolos abaixo, utilizados nos projetos de instalações elétricas prediais, obedecendo à sequência.

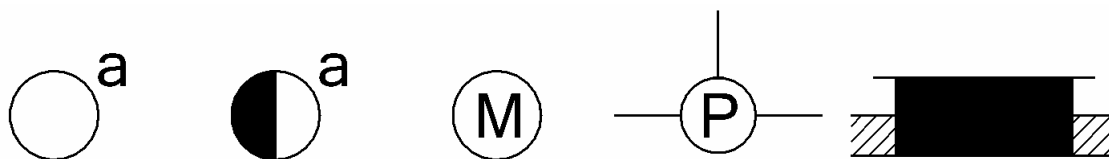

- A) Ponto de luz no teto, ponto de luz em circuito vigia, botão de minuteria, caixa de passagem no teto e quadro terminal de luz e força.
- B) Interruptor de uma seção, interruptor intermediário, botão de minuteria, caixa de passagem no piso e quadro terminal de luz e força embutido.
- C) Interruptor de uma seção, interruptor intermediário, botão de minuteria, caixa de passagem no teto e quadro terminal de luz e força embutido.
- D) Interruptor de uma seção, interruptor intermediário, motor, caixa de passagem no teto e quadro geral de luz e força embutido.
- E) Ponto de luz no teto, ponto de luz em circuito vigia, motor, caixa de passagem no teto e quadro geral de luz e força.

36. Dado o esquema da instalação sanitária de um banheiro, assinale a alternativa CORRETA.

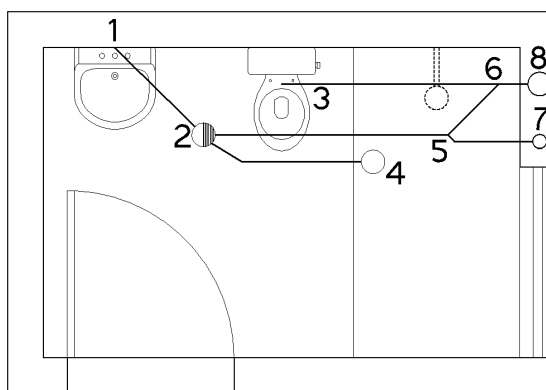

- A) O círculo em 7 representa a descida de ventilação que recebe o ramal de ventilação 5 - 7.
- B) O círculo em 4 representa um ralo sifonado que é um recipiente sem proteção hídrica, dotado de grelha na parte superior.
- C) Desconector é um dispositivo provido de fecho hídrico, destinado a vedar a passagem de gases no sentido oposto ao deslocamento do esgoto.
- D) No trecho 3 – 8, devem ser utilizados tubos de, no mínimo, 50mm de diâmetro.
- E) No trecho 2 - 5 - 6, devem ser utilizados tubos de, no mínimo, 40mm de diâmetro.

37. As próximas 4 questões referem-se ao aplicativo AutoCad, versão 2007, em inglês, na sua configuração padrão, o qual será denominado apenas "AutoCad". Sobre isso, assinale a alternativa CORRETA.

- A) O recurso PAN permite que o desenho se aproxime ou se afaste do observador.
- B) O Zoom Extend visualiza todo o desenho, considerando o limite definido pelo comando Limits.
- C) O Zoom Previous não pode ser executado pelo atalho Control Z.
- D) O Zoom Realtime multiplica a tela atual por uma relação fornecida.
- E) O Zoom Window mostra parte do desenho que foi definida pela diagonal de uma janela.

38. A manipulação de blocos permite a construção de bibliotecas de desenhos e símbolos padrões para posterior utilização. Sobre a utilização desta ferramenta, assinale a alternativa CORRETA.

- A) Após fazer o desenho de um símbolo que será utilizado em outros arquivos, deve-se utilizar o comando WRITE BLOCK.
- B) Para desmembrar um bloco em seus componentes, deve-se usar o comando BREAK.
- C) O comando MAKE BLOCK permite que se façam modificações nos blocos.
- D) O comando INSERT BLOCK insere blocos no desenho apenas na posição e escala em que foram criados.
- E) São informações necessárias para a criação de um bloco: ponto de inserção, seleção do objeto, escala, unidade, nome e diretório onde será gravado o bloco.

39. Com relação aos recursos de utilização de camada no AutoCad, NÃO se pode afirmar que

- A) camadas são como folhas transparentes, contendo partes de um desenho que podem ser ativadas e desativadas para permitirem apresentação e modificação mais facilmente.
- B) a camada inicial, de número 0 não poderá ser apagada assim como uma camada que contenha objetos.
- C) quando uma camada tem seu ícone em forma de lâmpada na cor cinza significa que os elementos contidos naquela camada não estão aparecendo na tela.
- D) se uma camada está bloqueada com a opção LOCK, os elementos contidos nesta camada estarão visíveis e poderão ser deslocados, mas não poderão ser editados.
- E) numa camada configurada para linhas tracejadas, não será possível utilizar linhas com outras configurações.

40. Marque a alternativa que pode ser utilizada para desenhar o triângulo isósceles dado abaixo.

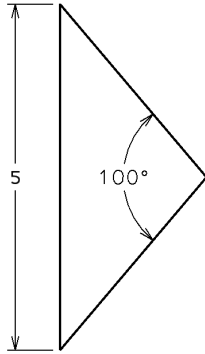

- A) *Line*, (0,0), (0,5), @5<40. *Line*,(0,0), 5<40 e *trim* para o acabamento.
- B) *Line*, (0,0), @(0,5), @5<-40. *Line*,(0,0), 5<40 e *trim* para o acabamento.
- C) *Line*, (0,0), @(5,0), @5<40. *Line*,(0,0), 5<-40 e *fillet* para o acabamento.
- D) *Line*, (0,0), @(0,5), @5<-50. *Line*,(0,0), 5<50 e *trim* para o acabamento.
- E) *Line*, (0,0), (5,0), @5<50. *Line*,(0,0), 5<50 e *fillet* para o acabamento.