

INSTRUÇÕES PARA O CANDIDATO

1. O caderno de prova contém 40 (quarenta) questões objetivas, numeradas de 1 (um) a 40 (quarenta). Confira-o, se ele não estiver completo, chame o fiscal.
2. Verifique, também, seus dados no cartão de respostas e assine no espaço indicado do cartão de respostas.
3. Para evitar possíveis enganos no preenchimento do cartão de respostas oficial, anote, primeiramente, no caderno de provas, as alternativas corretas para, somente, então, proceder ao preenchimento definitivo. Observe atentamente as instruções de preenchimento.
4. Somente serão consideradas, para avaliação, as questões respondidas no cartão de respostas que deverá ser preenchido com caneta esferográfica de tinta preta.
5. Durante a prova, não é permitida a comunicação entre candidatos, nem a utilização de calculadoras, dicionários, telefone celular e de outros recursos didáticos e/ou eletrônicos, bem como portar armas de qualquer tipo.

IMPORTANTE

- A. O CARTÃO DE RESPOSTAS NÃO PODE SER SUBSTITUÍDO. Portanto, somente marque a resposta quando você tiver certeza de que ela é correta.
- B. O cartão de respostas não pode ser rasurado, sob pena de anulação das respostas.
- C. Você deve marcar uma e apenas uma letra em cada questão objetiva, de todas as questões, de 1 (um) a 40 (quarenta), no cartão de respostas, devendo as demais letras ficar sem marcação.
- D. Não é permitido usar qualquer outro material estranho ao caderno de prova, mesmo para rascunho.
- E. Você dispõe de até 4 (quatro) horas para concluir a prova, incluindo o preenchimento do cartão de respostas.
- F. Você somente poderá se retirar da sala de prova objetiva 2 (duas) horas após o início da mesma.
- G. Ao final da prova você deverá devolver ao fiscal este caderno de prova e o cartão de respostas devidamente assinado, sob pena de caracterização de sua desistência no Concurso.
- H. Não se esqueça de assinar a lista de presença.
- I. Os três últimos candidatos deverão entregar a respectiva prova e cartão de respostas e retirar-se da sala simultaneamente.
- J. O gabarito das provas objetivas desse concurso será divulgado a partir das 18 horas de hoje.
- K. O Instituto Federal de Educação, Ciência e Tecnologia Catarinense deseja-lhe BOA PROVA.

PROVA DE PORTUGUÊS

Leia os textos para responder às questões de 1 a 3.

Texto 1

MARCO AURÉLIO



(Zero Hora, 26 de dezembro de 2005)

Texto 2

José

E agora, José?
A festa acabou
A luz apagou,
o povo sumiu,
a noite esfriou,
e agora, José?
e agora, você?
você que é sem nome
que zomba dos outros,
você que faz versos,
que ama, protesta?
e gora, José?
[...]
(Carlos Drummond Andrade)

Texto 3

E agora, José? A festa acabou...

Sai dia, entra dia, sai ano, entra outro... e continuamos a procurar o que não sabemos o que seja. Aquele pedaço de sobra de bolo, resto de festa, parece sem graça, minutos depois daquele encanto festivo do momento de *réveillon*. Ficamos com a ressaca da alma, com sede e fome daquela paz que não veio, nostalgia de um paraíso perdido ou que nunca de fato foi encontrado. Catamos aquela paz como agulha em palheiro, que nós mesmos deixamos de semear e, por isso não chegou, não sentou, não brindou, não ficou.

Nossas festividades, inúmeras comemorações de virada de ano, são na maioria tão vazias, embora nossa expectativa seja das mais nobres, cheias de sonhos, esperanças, votos e preces. A cada encontro, não nos encontramos. Encontramo-nos sem nos encontrar. Vivemos momentos sem conviver um só momento. [...] E agora, José? — indaga o poeta. A festa acabou. Corpos se reuniram e não se uniram, brindaram e juntaram as taças de champanha, mas os corações permanecem gélidos. [...]

Continuaremos a procurar um sentido para o que fazemos, procurando não só realizar o que estiver ao alcance, mas fazer com amor e maestria, dando sentido à nossa e à vida dos outros. Não perder a menor oportunidade de marcarmos positivamente, otimizando a vida das pessoas que cruzam nossos caminhos do novo ano. [...]

(Gerson Schmidt – Zero Hora, 02 de janeiro de 2006)

1. Quanto mais se lê, mais se amplia a competência para apreender o diálogo que os textos travam entre si por meio de referências, citações, alusões. A essa citação de um texto por outro, a esse diálogo entre os textos dá-se o nome de:

- A) Harmonia.
- B) Ambigüidade.
- C) Intertextualidade.
- D) Coerência.
- E) Incoerência.

2. Na frase, “E agora, José?”, presente nos três textos, usa-se a vírgula porque ela separa um(a):

- A) Aposto.
- B) Vocativo.
- C) Adjunto adverbial de tempo.
- D) Elemento de uma enumeração.
- E) Nome.

3. Há textos cuja leitura pode ser tomada em mais de um sentido, fazendo com que o leitor fique perturbado quanto à interpretação dos mesmos— ambiguidade. A alternativa em que o texto não apresenta duplo sentido é:

- A) Paulo visitou a mãe e depois saiu com sua irmã.
- B) As crianças que recebem carinho raramente tornam-se agressivas e perturbadas.
- c) Caminhando pelas ruas da cidade grande, avistei os turistas.
- D) Mataram o cavalo do fazendeiro.
- E) O menino, pendurado no galho da árvore, avistou o ninho de pardais.

4. Analise a charge abaixo e os respectivos enunciados e assinale a alternativa correta:



Fonte: Jornal Folha de São Paulo – 12/02/2007

**PROVA DOCENTE
AUTOMAÇÃO INDUSTRIAL**

I - Para uma compreensão completa dessa charge, deve-se conhecer o discurso sobre a redução da maioria penal no Brasil.

II - O autor da charge acredita que a redução da maioria penal para adolescentes infratores não é suficiente para diminuir a quantidade de crimes cometidos e, conseqüentemente, o número de infratores.

III - O autor da charge acredita que a redução da maioria penal para adolescentes infratores é suficiente para diminuir a quantidade de crimes cometidos e, conseqüentemente, o número de infratores.

IV - A charge é considerada um texto argumentativo, já que tenta convencer o leitor sobre a tese defendida.

V - A charge não é considerada um texto argumentativo, já que possui mensagens explícitas e implícitas.

- A) Os enunciados I, III e IV estão corretos.
- B) Os enunciados I, II e IV estão corretos.
- C) Os enunciados I, II e V estão corretos.
- D) Somente os enunciados II e IV estão corretos.
- E) Somente os enunciados III e V estão corretos.

5. Assinale o único item **CORRETO** com relação à pontuação:

- A) Policiais civis estão mobilizados em Florianópolis, capital de Santa Catarina, para a reconstituição do assassinato de João da Silva, 39 anos, que teria sido morto por engano no lugar do irmão, vereador do município, em 2004.
- B) Policiais civis, estão mobilizados em Florianópolis, capital de Santa Catarina, para a reconstituição do assassinato de João da Silva, 39 anos, que teria sido morto por engano no lugar do irmão, vereador do município, em 2004.
- C) Policiais civis, estão mobilizados, em Florianópolis, capital de Santa Catarina, para a reconstituição do assassinato de João da Silva, 39 anos, que teria sido morto por engano no lugar do irmão, vereador do município, em 2004.
- D) Policiais civis estão mobilizados em Florianópolis, capital de Santa Catarina para a reconstituição, do assassinato de João da Silva, 39 anos, que teria sido morto por engano no lugar do irmão, vereador do município em 2004.
- E) Policiais civis, estão mobilizados em Florianópolis capital de Santa Catarina, para a reconstituição do assassinato de João da Silva 39 anos, que teria sido morto por engano no lugar do irmão, vereador do município, em 2004.

6. Indique a alternativa em que há erro de flexão numérica:

- A) Os grão-duques se esconderam na cidade antiga.
- B) Dificilmente os boas-vidas passam no vestibular.
- C) Não concordavam com os abaixo-assinados.
- D) Caminhavam à frente os portas-bandeiras.
- E) Os joões-de-barro fizeram suas casas no poste.

7. Num dos provérbios abaixo não se observa a concordância prevista pela gramática. Indique-o:

- A) Não se apanham moscas com vinagre.
- B) Quem ama o feio, bonito lhe parece.
- C) De boas ceias, as sepulturas estão cheias.
- D) Casamento e mortalha no céu se talha.
- E) Quem cabras não tem e cabritos vende, de algum lugar lhe vêm.

Texto para a questão 8.

Desde a Pré-História até McLuhan

Os acadêmicos são muito chatos, muito sem imaginação e sem senso de humor. Eles dizem que os desenhos famosos das cavernas pré-históricas – que foram a primeira história em quadrinhos que já se fez – eram “um ensaio de controlar magicamente o mundo”, em particular, a caça.

Ora, acontece que esses desenhos controlavam mesmo a realidade e eram mágicos – sem mais.

Vejamos como.

Para mim é claro que o desenho foi anterior à fala na história da humanidade.

A primeira abstração que o homem realizou foi um traço sobre areia ou sobre lama, feito com a ponta de um pau. Deste traço nasceu e só dele poderia ter nascido – aí falha a imaginação dos antropólogos acadêmicos – a primeira abstração humana, isto é, o primeiro lampejo de inteligência.

“Posso fazer um mundo em miniatura!” – esta a luminosa conclusão do troglodita quando riscou no chão um risco e disse (sem palavras!): “este risco é igual ao pauzinho com que eu risquei a areia”.

Para mim é claro que o desenho formou a inteligência e assim gerou a capacidade humana de controlar o mundo. O primitivo, pois, não estava brincando em serviço quando riscou a areia.

A primeira forma de escrita conhecida – os hieróglifos do Egito – foi o segundo tipo de história em quadrinhos que a humanidade conheceu, quando as coisas eram mais importantes do que seus nomes.

GAIARSA, José A. Desde a Pré-História até McLuhan. In: MOYA, Álvaro de. *Shazam*. São Paulo: perspectiva, 1977, p. 115-116.

8. Leia as asserções seguintes:

- I) A linguagem do desenho nada comunicava: logo não constituía um código.
- II) A língua falada foi criada pelo homem depois de ele ter aprendido a desenhar.
- III) Ao verificar o próprio desenho o homem descobre que ele pode controlar o mundo: ele tem o poder de desenhá-lo e reconstruí-lo.
- IV) O mundo visto pelo homem passa a ser desenhado: o mundo material passa a ser pensado.
- V) O desenho foi uma forma importante de comunicação: no desenho o homem recriava o mundo.

É(são) correta(s) a(s) asserção(ões):

- A)** III, IV e V.
- B)** II, III, IV e V.
- C)** I, II, III e IV.
- D)** IV e V.
- E)** I e V.

9. A pontuação marca na escrita as diferenças de entonação, contribuindo para tomar mais preciso o sentido que se quer dar ao texto. Leia as frases a seguir e observe o uso da vírgula entre os termos da oração:

- I) Racionalismo, moderação de emoções, o ideal do homem natural e bom são características do arcaísmo.
- II) Tomás Gonzaga, poeta árcade brasileiro, é autor de obras líricas e satíricas.
- III) Você ouviu, Marília, que notícia estranha.
- IV) No Brasil, o século XVII foi marcado por profundas mudanças sociais e econômicas.
- V) Deu-me livros, revistas de arte, discos antigos e CDs.
- VI) Os passos dos dois adolescentes, se encaminharam instintivamente para o sítio favorito de seus brinquedos de outrora...

É(são) **INCORRETA**(s) a(s) asserção(ões):

- A)** I.
- B)** V.
- C)** III e IV.
- D)** I e II.
- E)** VI.

10. Há paralelismo sintático se entre expressões, orações ou partes de um texto houver uma relação de igualdade. Indique a alternativa em que há quebra do paralelismo:

- A)** Preservar a fauna e a flora e conscientização da população são necessários para que nosso ecossistema se mantenha.
- B)** Ele conseguiu transformar-se em pai e marido durante o casamento.

-
- C) O projeto não só será aprovado, mas também posto em prática imediatamente.
D) O governo ou se torna racional ou se destrói de vez.
E) Estamos questionando tanto seu modo de ver os problemas quanto a sua forma de solucioná-los.

11. Dentre as frases abaixo, indique a que não contém ambiguidade.

- A) O policial deteve o ladrão em sua casa.
B) O estudante viu o incêndio do prédio.
C) Abandonei-o contrariado.
D) Peguei o ônibus correndo.
E) Por bater o carro de seu pai, o filho foi por ele advertido.

12. Os pronomes átonos podem aparecer antes, no meio ou depois do verbo, em uma frase, segundo as regras gramaticais. No exemplo retirado do texto 03, “Encontramos sem nos encontrar”, a colocação do pronome átono é denominada:

- A) Mesóclise.
B) Ênclise.
C) Próclise.
D) Ênclise ou mesóclise.
E) Nenhuma das alternativas está correta.

PROVA DE CONHECIMENTOS PEDAGÓGICOS E LEGISLAÇÃO

13. O planejamento é uma atividade essencial na educação formal. Este ato tende a evitar a improvisação e estabelecer caminhos que possam nortear de maneira apropriada a execução da ação educativa, além de sistematizar o acompanhamento e a avaliação da própria ação. Das citações abaixo, assinale aquelas que correspondem a conceitos de Planejamento:

I - “[...] um modelo teórico para a ação. Propõe-se a organizar o sistema econômico, social ou educacional, a partir de certas hipóteses sobre a realidade para onde está focada sua intervenção” (GANDIN, 1995, p. 45).

II - “[...] prever o que se quer alcançar, com que elementos, com quais estratégias e para que, buscando uma resposta segura para idéias e ideais previstos, através de um questionamento global sobre a melhor maneira de concretizarmos o que pretendemos” (SANTANNA, 1998, p. 153).

III - “É o documento mais global, expressa orientações gerais que sintetizam, de um lado, as ligações do projeto pedagógico da escola com os planos de ensino propriamente ditos” (LIBÂNEO, 1993, p.225).

IV - “[...] constituído de um ou mais projetos de determinados órgãos ou setores, num período de tempo definido” (BIERRENBACH apud PADILHA, 2001, p. 42).

V - “Apresentação sistematizada e justificada das decisões tomadas relativas à ação a realizar” (FERREIRA apud PADILHA, 2001, p. 36).

São conceitos de Planejamento as alternativas:

- A) I e II
- B) I, II e III
- C) II, IV e V
- D) III e IV
- E) Somente a V

14. A avaliação da aprendizagem escolar, segundo Luckesi¹, adquire seu sentido na medida em que se articula com um projeto pedagógico e com o projeto de ensino. A avaliação, tanto no geral quanto no caso específico da aprendizagem, não possui uma finalidade em si; ela subsidia um curso de ação que visa construir um resultado previamente definido. Na prática da aferição do aproveitamento escolar, os professores realizam, basicamente, três procedimentos, descritos abaixo.

- 1) Medida do aproveitamento escolar.
- 2) Transformação da medida em nota ou conceito.
- 3) Utilização dos resultados identificados.

Identifique e relacione cada procedimento às respectivas características:

- () No caso dos resultados da aprendizagem, os professores utilizam como padrão o "acerto" de questão. Dá-se com a contagem dos acertos do educando sobre um conteúdo, dentro de um certo limite de possibilidades, equivalente à quantidade de questões que possui o teste, prova ou trabalho dissertativo.
- () Nesta situação também ocorre a transposição indevida de qualidade para quantidade, de tal forma que se torna possível, ainda que imprópriamente, obter uma média de conceitos qualitativos.
- () Oferecer ao educando, caso ele tenha obtido uma nota ou conceito inferior, uma "oportunidade" de melhorar a nota ou conceito, permitindo que ele faça uma nova aferição.
- () A alteração dos resultados medidos dá-se através do estabelecimento de uma equivalência simples entre os acertos ou pontos obtidos pelo educando e uma escala, previamente definida, de notas ou conceitos.
- () Atentar para as dificuldades e desvios da aprendizagem dos educandos e decidir trabalhar com eles para que, de fato, aprendam aquilo que deveriam aprender, construam efetivamente os resultados necessários da aprendizagem.
- () Usualmente, na prática escolar, os acertos nos testes, provas ou outros meios de coleta dos resultados da aprendizagem são transformados em "pontos". A cada acerto corresponderá um número de pontos, previamente estabelecido, que pode ser igual ou diferenciado para cada acerto.

Assinale a alternativa que apresenta a ordem **CORRETA**:

- A)** 1 – 3 – 2 – 2 – 3 – 2
B) 3 – 2 – 3 – 1 – 1 – 3
C) 2 – 1 – 3 – 1 – 3 – 2
D) 2 – 3 – 1 – 3 – 2 – 1
E) 1 – 2 – 3 – 2 – 3 – 1

¹ LUCKESI, Cipriano Carlos. Verificação ou Avaliação. O que pratica a escola? Disponível em: <http://www.crmariocovas.sp.gov.br/pdf/ideias_08_p071-080_c.pdf>. Acesso em 10 de mai de 2010.

15. A Constituição da República Federativa do Brasil de 1988 determina que a lei estabelecerá o Plano Nacional de Educação, com o objetivo de articular o sistema nacional de educação em regime de colaboração e definir diretrizes, objetivos, metas e estratégias de implementação para assegurar a manutenção e desenvolvimento do ensino em seus diversos níveis, etapas e modalidades por meio de ações integradas dos poderes públicos das diferentes esferas federativas que conduzam a: I - erradicação do analfabetismo; II - universalização do atendimento escolar; III - melhoria da qualidade do ensino; IV - formação para o trabalho; V - promoção humanística, científica e tecnológica do País; VI - estabelecimento de meta de aplicação de recursos públicos em educação como proporção do produto interno bruto. O período de duração do plano nacional de educação estabelecido pela Constituição da República Federativa do Brasil de 1988 é:

- A)** Quinquenal.
B) Anual.

-
- C) Decenal.
D) Durante os anos do governo de um Presidente.
E) Durante os anos do governo de um Presidente, acrescido de mais um ano.

16. A educação profissional, prevista no art. 39 da Lei nº 9.394, de 20 de dezembro de 1996, observadas as diretrizes curriculares nacionais definidas pelo Conselho Nacional de Educação, será desenvolvida por meio de cursos e programas de:

- A) Educação técnica de nível profissionalizante; formação continuada de trabalhadores; e educação profissional tecnológica de graduação e de pós-graduação.
B) Educação profissional de graduação e de pós-graduação; educação técnica de nível profissionalizante; e educação técnica de nível profissionalizante.
C) Formação inicial e continuada de estudantes; educação profissional tecnológica de pós-graduação; e educação técnica de nível profissionalizante;
D) Formação inicial e continuada de trabalhadores; educação profissional técnica de nível médio; e educação profissional tecnológica de graduação e de pós-graduação.
E) Formação inicial e continuada de trabalhadores; educação profissional técnica de nível médio; e educação profissional tecnológica de pós-graduação.

17. Segundo a lei nº 11.892, de 29 de dezembro de 2008, que institui a Rede Federal de Educação Profissional, Científica e Tecnológica, cria os Institutos Federais de Educação, Ciência e Tecnologia e dá outras providências, afirma-se:

- I – O Instituto Federal deverá garantir no mínimo 50% (cinquenta por cento) de suas vagas para ministrar educação profissional técnica de nível médio.
II – Terá como órgão executivo a reitoria composta por 1 (um) Reitor e 5 (cinco) Pró-Reitores.
III – O colégio de dirigentes é composto pelo Reitor, pelos Pró-Reitores e pelo Diretor-Geral de cada um dos campi que integram o Instituto Federal.
IV - O Instituto Federal deverá garantir no mínimo 20% (vinte por cento) de suas vagas para cursos de licenciatura, bem como programas especiais de formação pedagógica, com vistas à formação de professores.
V – Os campi serão dirigidos pelo Diretor-Geral do campus, nomeados pelo Reitor para o mandato de 4 (quatro) anos, permitida uma recondução, após processo de consulta à comunidade do respectivo Instituto, atribuindo-se peso de 1/3 (um terço) para manifestação do corpo docente, de 1/3 (um terço) para manifestação dos servidores técnico-administrativos e de 1/3 (um terço) para manifestação do corpo discente.

Estão **CORRETAS**:

- A) Todas as afirmativas.
B) Somente quatro afirmativas.
C) Somente duas afirmativas.
D) Somente três afirmativas.
E) Nenhuma das afirmativas.

18. Tendo por base a Lei de Diretrizes e Bases da Educação Nacional, assinale a alternativa **INCORRETA** sobre a formação dos profissionais da educação:

A) A formação de profissionais de educação para administração, planejamento, inspeção, supervisão e orientação educacional para a educação básica, será feita em cursos de graduação em pedagogia ou em nível de pós-graduação, a critério da instituição de ensino, garantida, nesta formação, a base comum nacional.

B) A formação de docentes para atuar na educação básica far-se-á em nível superior, em curso de licenciatura, de graduação plena, em universidades e institutos superiores de educação, admitida, como formação mínima para o exercício do magistério na educação infantil e nas quatro primeiras séries do ensino fundamental, a oferecida em nível médio, na modalidade Normal.

C) A formação docente, exceto para a educação superior, incluirá prática de ensino de, no mínimo, duzentas horas.

D) A preparação para o exercício do magistério superior far-se-á em nível de pós-graduação, prioritariamente em programas de mestrado e doutorado.

E) Os institutos superiores de educação manterão cursos formadores de profissionais para a educação básica, inclusive o curso normal superior, destinado à formação de docentes para a educação infantil e para as primeiras séries do ensino fundamental.

19. Assinale, dentre as opções de resposta, a seguir, aquela que apresenta – na mesma sequência - os teóricos ligados à educação que correspondem às seguintes tendências do ensino escolar: a) não-diretividade; b) dialogicidade; c) behaviorismo; d) sócio-interacionismo; e) construtivismo:

A) Freire – Vygotsky – Rogers – Habermas – Piaget.

B) Skinner – Freire – Vygotsky – Piaget – Rogers.

C) P. Levy - Rogers – Skinner – R. Tyler – Vygotsky.

D) Rogers – Freire – Skinner – Vygotsky – Piaget.

E) Piaget – Rogers – Freire – Skinner – Vygotsky.

20. A regulamentação do § 2º do art. 36 e os arts. 39 a 41 da Lei nº 9.394, de 20 de dezembro de 1996, que estabelece as diretrizes e bases da educação nacional, e dá outras providências, é:

A) Decreto N° 5.154/04.

B) Decreto nº 1.171, de 22/06/94.

C) Parecer CNE nº 776/97.

D) Lei nº 11.892/08.

E) Lei nº 8.112/90.

PROVA ESPECÍFICA

21. O controle e acionamento de motores de corrente contínua podem ser realizados por conversores de energia. A forma de onda da tensão de saída em função do tempo, de um determinado conversor utilizado para acionar e controlar um motor de corrente contínua, está mostrado na figura abaixo. Qual o valor da tensão eficaz de saída deste conversor? Assinale a alternativa **CORRETA**.

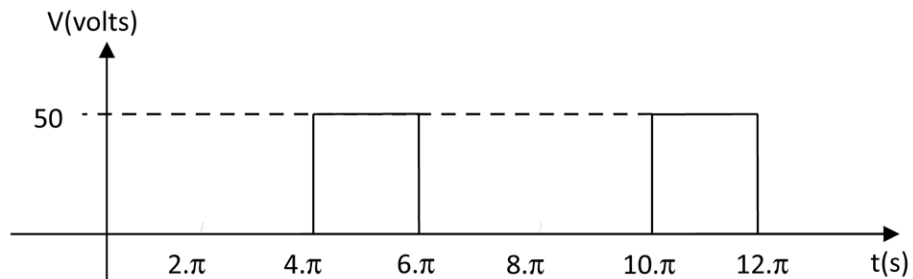

- A) 16,6 V.
- B) 28,8 V.
- C) 35,3 V.
- D) 50,0 V.
- E) Nenhuma das alternativas anteriores.

22. Sobre o gerador monofásico, representado pelo circuito da figura abaixo, é **CORRETO** afirmar que:

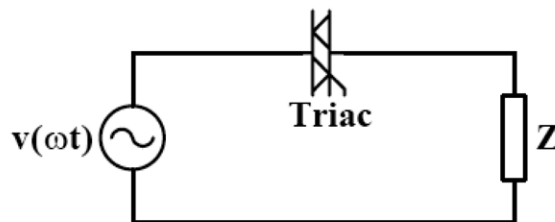

- A) Podem ser utilizados para alimentar apenas cargas puramente resistivas, impedindo sua aplicação com máquinas elétricas.
- B) É indicado para fazer o controle de velocidade dos motores de indução monofásicos por manter o torque sempre constante.
- C) É normalmente utilizado para fazer o controle de velocidade dos motores de corrente contínua, porém, com o torque do motor proporcional a rotação do eixo.
- D) É recomendado para aplicações que exigem um alto fator de potência visto do alimentador.
- E) É indicado para fazer a partida suave de motores de indução monofásicos.

23. Um sensor resistivo metálico de temperatura (RDT) tem como característica, a variação da sua resistividade com a variação da sua temperatura. A figura abaixo mostra um circuito de acondicionamento de um transdutor RDT. Em qual valor de resistividade deve ser ajustado o potenciômetro R3 para que a tensão V, indicada na figura, seja de 5,0 V quando a temperatura no RDT for de 120 °C?

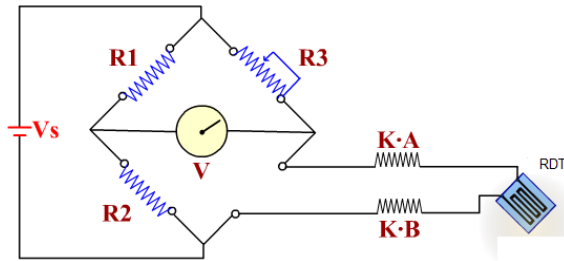

Onde:

$$R1 = 200 \Omega$$

$$R2 = 100 \Omega$$

$$K = 0,3 \Omega/m$$

$$A = 30 m$$

$$B = 40 m$$

Assinale a alternativa **CORRETA**:

- A) $R3 = 117 \Omega$.
- B) $R3 = 330 \Omega$.
- C) $R3 = 605 \Omega$.
- D) $R3 = 3,1 k\Omega$.
- E) Nenhuma das alternativas anteriores.

24. Um sensor de temperatura que tem resposta linear de 0 a 5 V proporcional a temperatura de 0 até $100^{\circ}C$, está conectado a entrada analógica de um microcontrolador. O conversor A/D deste microcontrolador é de 10 bits e o resultado da conversão é armazenado no registrador localizado na memória de 8 bits. Qual a provável situação do endereço da memória reservada para este registrador, após o armazenamento do resultado da conversão de uma temperatura monitorada de $80^{\circ}C$, sabendo que o armazenamento do resultado da conversão está justificado a direita e que o conversor A/D está configurado para converter sinais analógicos de tensão de 0 até 5 V? Assinale a alternativa **CORRETA**:

OBS 1: A letra 'x' nas alternativas representa 0 ou 1.

OBS 2: H e L representam a parte alta e baixa de registrador respectivamente.

A)

xxxxxx11	H
00110011	L

B)

10xxxxxx	H
11000101	L

C)

11001100	H
11xxxxxx	L

D)

xxxxxxxx	H
11001100	L

E)

XXXXXXXX	H
10100000	L

25. As figuras A e B apresentam, respectivamente, o diagrama de blocos de um sistema linear e a resposta $C(t)$ deste sistema para uma entrada degrau unitário em $R(S)$. Qual o valor da constante k indicada, no diagrama, para que a resposta deste sistema seja a indicada na figura B? Assinale a alternativa **CORRETA**.



Figura A - Sistema realimentado.



Figura B - Resposta temporal do sistema da Figura A.

- A) 1,2.
- B) 0,25.
- C) 0,5.
- D) -0,75.
- E) 120.

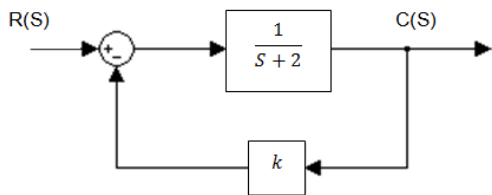
26. As figuras (1), (2), (3) e (4) ilustram operações típicas de modelagem de objetos sólidos gerados a partir de esboços 2D (bidimensional) por operações típicas de CAD.

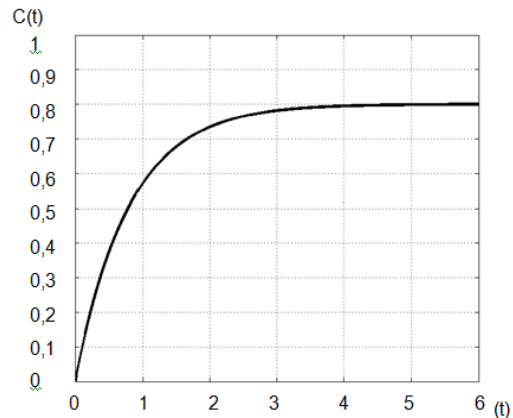
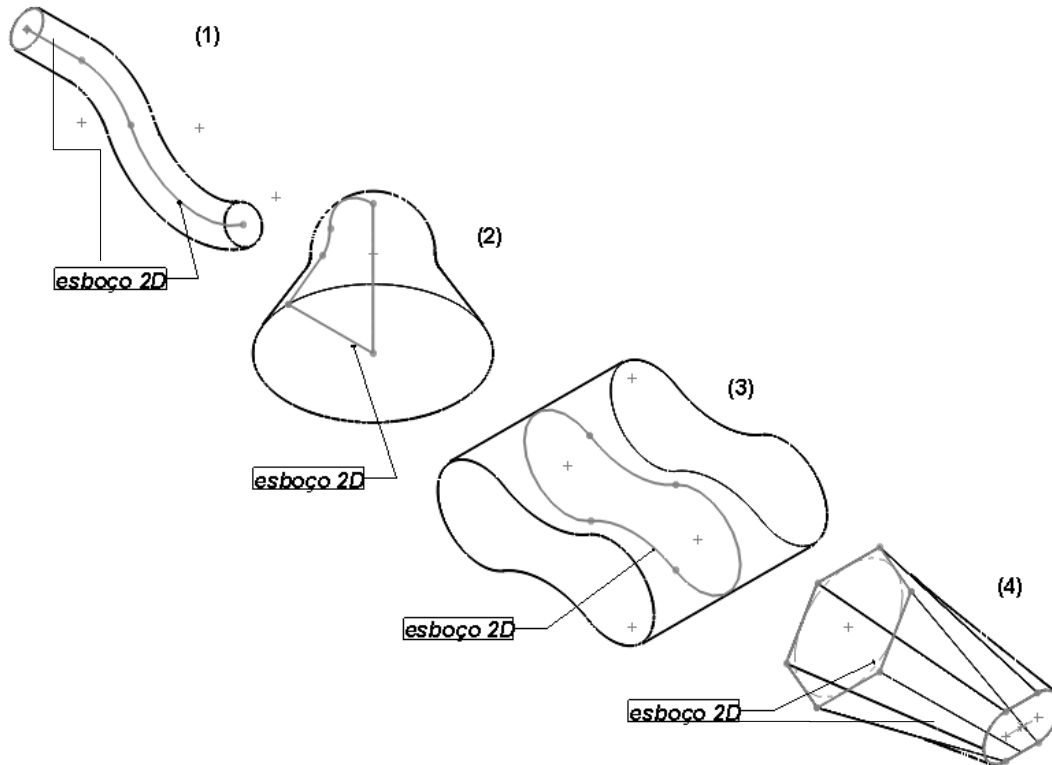

A alternativa **CORRETA**, que relaciona o número da figura com o nome da operação CAD correspondente é:

- A) 1-corte, 2-extrusão, 3-espelhamento, 4-draft linear.
- B) 1-extrusão de rotação, 2-sweep, 3-loft, 4-escalamento.
- C) 1-extrusão linear, 2-arredondamento, 3-extrusão de rotação, 4-corte em redução.
- D) 1-sweep, 2-extrusão de rotação, 3-extrusão linear, 4-loft.
- E) nenhuma das alternativas.

27. Dada a estrutura do retificador a diodo monofásico mostrada na figura abaixo. Determinar o valor da potência aparente do lado secundário do transformador (somado os dois secundários), considerando que corrente I indicada na figura é contínua e isenta de harmônicos. Assinale a alternativa **CORRETA**.

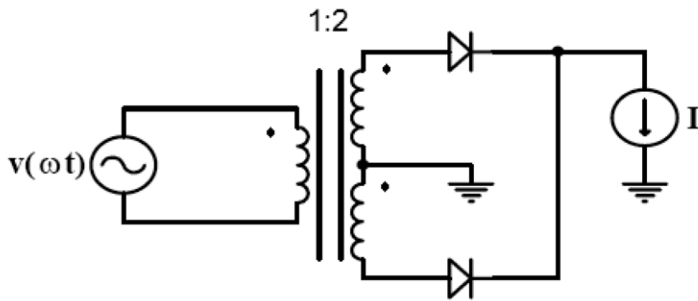

Onde:

$$I = 10 \text{ A}$$

$$v(\omega t) = 311 \cdot \text{sen}(377 \cdot t) \text{ V}$$

1 : 2 = relação de transformação de tensão do

- A) $S_{\text{sec}} = 4,4 \text{ kVA}$.
- B) $S_{\text{sec}} = 6,2 \text{ kVA}$.
- C) $S_{\text{sec}} = 8,8 \text{ kVA}$.
- D) $S_{\text{sec}} = 2,2 \text{ kVA}$.
- E) $S_{\text{sec}} = 1,2 \text{ kVA}$.

28. Os amplificadores operacionais são componentes eletrônicos que permitem diversas aplicações dependendo de sua configuração com demais componentes. Para o circuito da figura abaixo que utiliza um amplificador operacional idealizado, qual o valor da tensão do resistor de $100 \text{ k}\Omega$ conforme a polaridade da tensão V indicada? Assinale a alternativa correta!

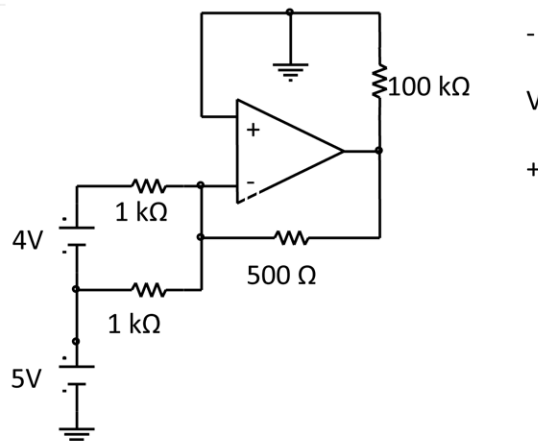

- A) $V = -9,0 \text{ V}$.
- B) $V = 4,5 \text{ V}$.
- C) $V = -4,5 \text{ V}$.
- D) $V = 9,0 \text{ V}$.
- E) $V = -7,0 \text{ V}$.

29. É comum nas aplicações em sistemas digitais, o uso de um trem de pulsos para controlar a velocidade de processamento, sincronizar a operação dos componentes, transmissão de dados e outras funções. Determine, assinalando a alternativa **CORRETA**, a frequência do sinal de saída do circuito eletrônico indicada na figura abaixo.

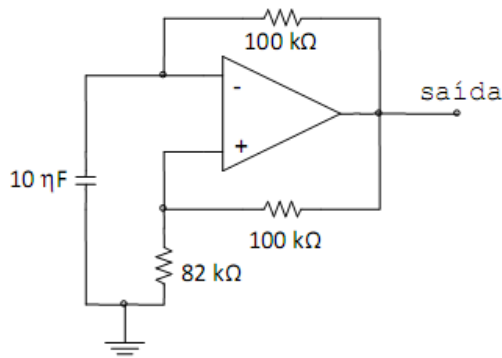

- A) 354 Hz.
- B) 35,4 Hz.
- C) 520 Hz.
- D) 52 Hz.
- E) 60 Hz.

30. Os ensaios de curto circuito e de circuito aberto são frequentemente utilizados para determinar as constantes das máquinas elétricas síncronas. Sobre estes ensaios em máquinas síncronas, é **CORRETO** afirmar que:

- A) Com o ensaio de curto circuito obtêm-se as perdas no ferro correspondentes ao fluxo da máquina a vazio.
- B) A resistência efetiva de armadura é determinada pelo ensaio de circuito aberto.
- C) Com o ensaio de curto circuito obtêm-se as perdas por atrito e ventilação.
- D) A característica de circuito aberto é um gráfico da tensão terminal de armadura a vazio em função da corrente de excitação, quando a máquina está girando à velocidade síncrona.
- E) O ensaio de curto circuito em máquinas síncronas é feito aplicando a corrente nominal no estator e mantendo o rotor bloqueado.

31. Qual das alternativas abaixo corresponde à expressão mais simplificada da seguinte expressão lógica:

$$S = A\bar{B}C + \bar{A}\bar{B}C + ABCD + B\bar{C}$$

- A) $S = B\bar{C} + \bar{B}C + ABD$.
- B) $S = B\bar{C} + \bar{B}C + ABCD$.
- C) $S = BC + \bar{B}\bar{C} + ABD$.
- D) $S = B\bar{C} + AD$.
- E) $S = ABCD$.

32. A escolha do dispositivo de proteção contra sobrecarga, para um determinado circuito ou alimentador, se baseia em critérios estabelecidos por norma, que pressupõem o conhecimento de:

- Corrente de projeto (I_b), que é a corrente máxima, que a carga pode solicitar.
- Capacidade máxima de condução do condutor (I_z).
- O tipo de dispositivo que será utilizado (fusível ou disjuntor).
- Correntes I_n (nominal) e I_2 (corrente de atuação), do tipo de dispositivo a ser utilizado.

Assinale a alternativa **CORRETA** que tenha as três condições citadas pela norma NBR5410.

- A) $I_b \geq I_n$, $I_n \leq I_z$ e $I_2 \leq 1.45I_z$.
B) $I_b \leq I_n$, $I_n \leq I_z$ e $I_2 \leq 1.45I_z$.
C) $I_b \leq I_n$, $I_n \geq I_z$ e $I_2 \leq 1.45I_z$.
D) $I_b \geq I_n$, $I_n \leq I_z$ e $I_2 \leq 1.45I_z$.
E) $I_b \leq I_n$, $I_n \leq I_z$ e $I_2 \geq 1.45I_z$.

33. Para o dado manipulador planar RP.

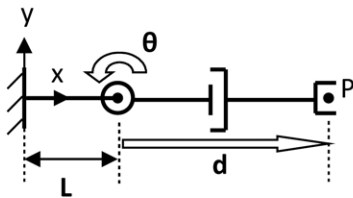

Qual conjunto de equações referente às coordenadas do ponto $P(p_x, p_y)$ em relação ao sistema de referência cartesiano Oxy representa a correta cinemática direta de posição deste manipulador.

- A) $P(L+d.\sin \theta, \tan \theta)$.
B) $P(L+d.\cos \theta, L+d.\sin \theta)$.
C) $P(d.\sin \theta, L+d.\cos \theta)$.
D) $P(d.\cos \theta, L+d.\sin \theta)$.
E) $P(L+d.\cos \theta, d.\sin \theta)$.

34. Considere o seguinte circuito elétrico. Quanto vale a tensão V_{OUT} no resistor de $1k\Omega$ assinalado?

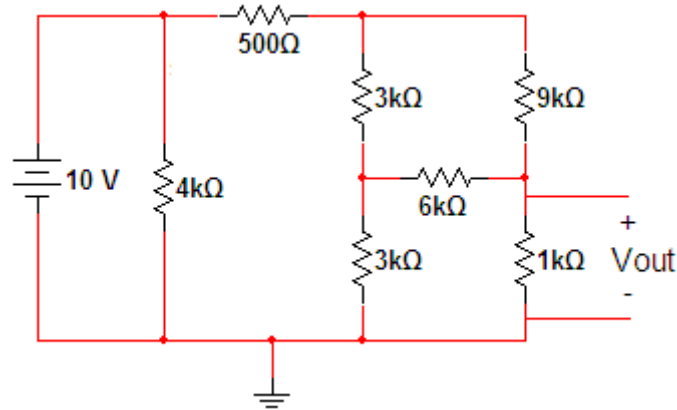

- A) 1.68V.
- B) 1.4V.
- C) 1.25V.
- D) 0.75V.
- E) 2.5V.

35. Dado um sistema composto por uma interface com o operador (popularmente conhecida como botoneira), um contator e um motor elétrico conforme esquemático na figura abaixo. Deseja-se realizar a partida direta do motor com o emprego de um Controlador Lógico Programável (CLP). O programador possui a opção de utilizar duas linguagens de programação da norma IEC 61131-3 para programar o CLP. A respeito dos programas em LADDER (LD – *Ladder Diagram*) e em Lista de Instruções (IL – *Instruction List*) a seguir, analise as seguintes afirmativas e assinale a resposta **CORRETA**:



Figura 1 : Esquemático



Figura 2 : Programa em LD

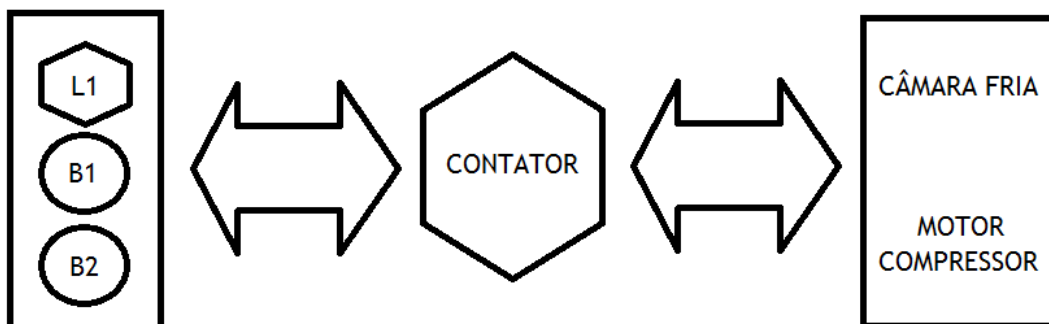

Figura 3 : Programa em IL

- A) Não é possível realizar a partida direta do motor elétrico com CLP.
- B) Somente o programa em LD está correto.
- C) Somente o programa em IL está correto.
- D) Ambos os programas estão corretos.
- E) Ambos os programas estão errados.

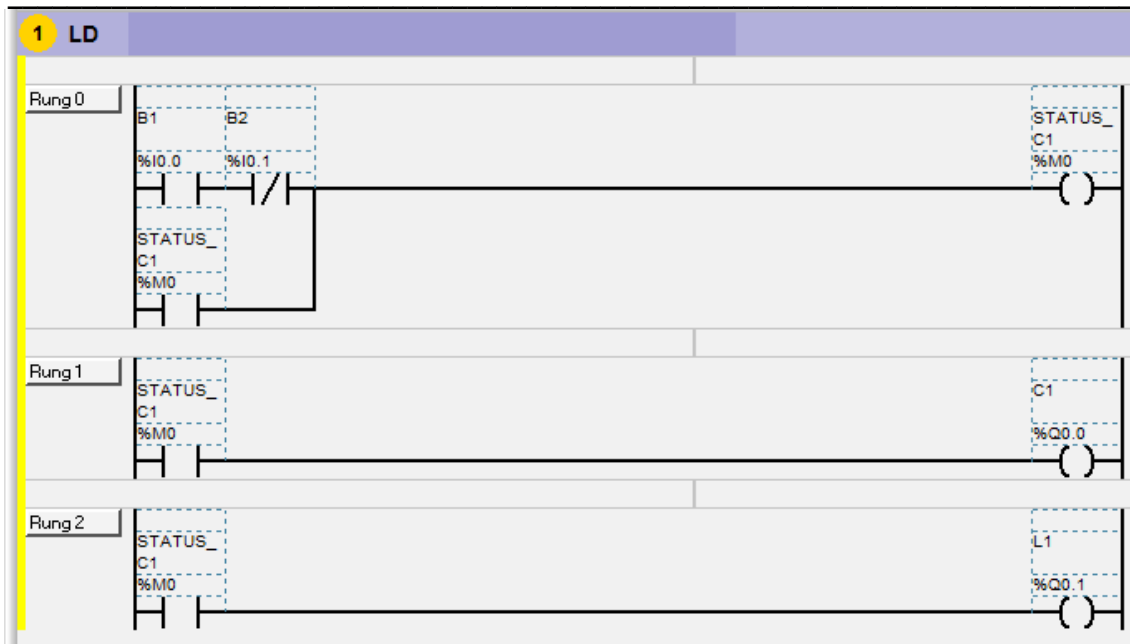
36. Em relação ao modelo de redes de comunicação padrão OSI, pode-se dizer que uma das camadas é responsável pela gestão dos problemas de congestionamento provocados pela presença de uma quantidade excessiva de pacotes de dados na rede. É responsável ainda por resolver os problemas relacionados à interconexão de redes heterogêneas. O enunciado acima se refere à:

- A) Camada de interconexão.
- B) Camada de rede.
- C) Camada de roteamento.
- D) Camada de transporte.
- E) Camada de sessão.

37. Dadas as três expressões seguintes, no domínio de Laplace, determine a resposta correta quanto à estabilidade destes sistemas:

I:

$$H(s) = \frac{1}{s^4 + 4s^3 + 2s^2 + s + 1}$$

II:

$$H(s) = \frac{1}{s^3 + 3s^2 + 3s + 2}$$

III:

$$H(s) = \frac{1}{s^2 - 3s + 1}$$

- A) II e III instáveis; I estável.
- B) III instável; I e II estáveis.
- C) I e III instáveis; II estável.
- D) I, II e III instáveis.
- E) I, II e III estáveis.

38. Dado o seguinte diagrama de blocos, determine qual o erro em regime permanente no problema de seguimento de referências para uma entrada degrau unitária. $K_p=3$.

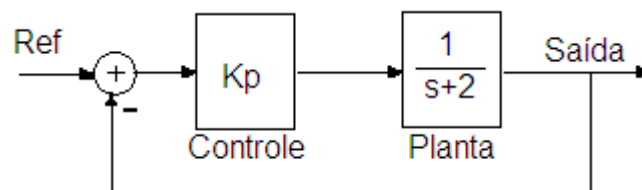

- A) $\lim_{t \rightarrow \infty} e(t) = 0.6$.
- B) $\lim_{t \rightarrow \infty} e(t) = 1.8$.

- C) $\lim_{t \rightarrow \infty} e(t) = 2.9$.
 D) $\lim_{t \rightarrow \infty} e(t) = 3.5$.
 E) $\lim_{t \rightarrow \infty} e(t) = 0,9$.

39. A figura seguinte mostra um esquema simples de controle de temperatura de um forno. Sabendo-se que o potenciômetro foi ajustado em 330 ohms para que o voltímetro indicasse 0 (zero) volts, qual temperatura o termistor estará indicando neste instante?

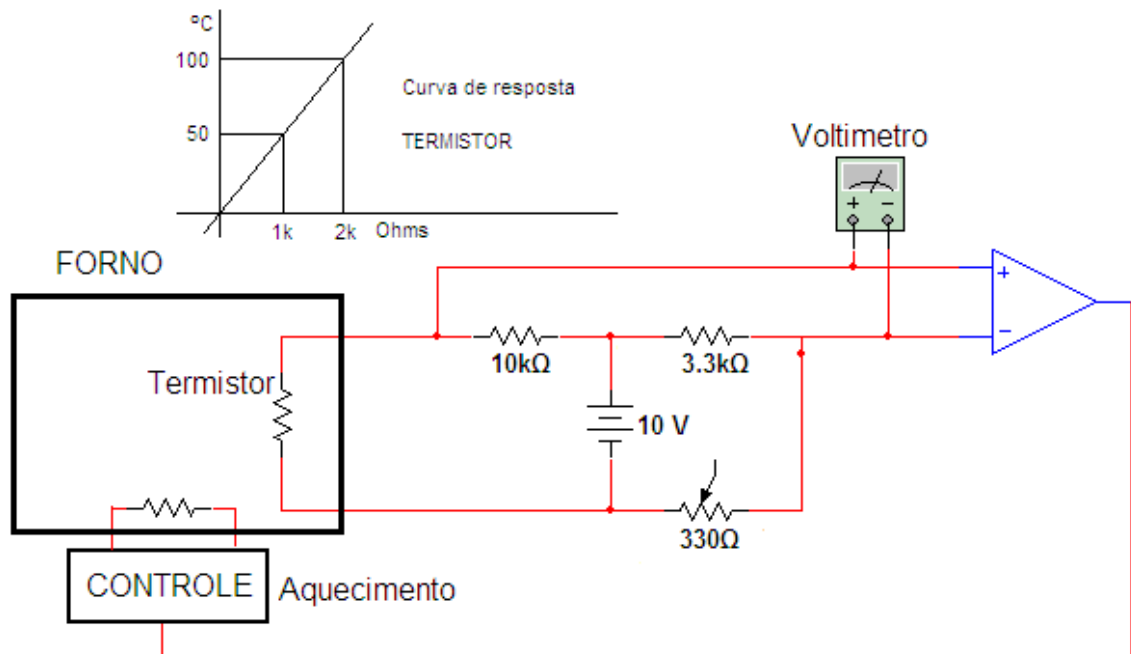

- A) 45 °C.
 B) 50 °C.
 C) 75 °C.
 D) 100 °C.
 E) 150 °C.

40. Observe o circuito de polarização do transistor. Sabendo-se que $\beta=155$, $V_{BE}=0.7V$, e que $I_C = 1,25mA$ (corrente no coletor), pede-se para determinar a tensão e a corrente indicadas V_{RE} , I_{RB1} .

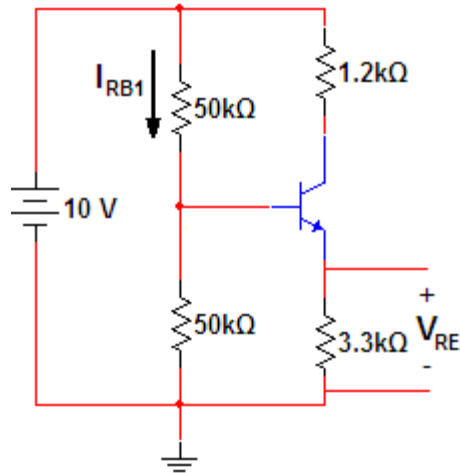

- A) $V_{RE} = 4.15V$; $I_{RB1} = 0.10mA$.
- B) $V_{RE} = 4.55V$; $I_{RB1} = 0.33mA$.
- C) $V_{RE} = 8.90V$; $I_{RB1} = 1.63mA$.
- D) $V_{RE} = 1.07V$; $I_{RB1} = 3.78mA$.
- E) $V_{RE} = 4.3V$; $I_{RB1} = 1.02mA$.

RASCUNHO

RASCUNHO

