

# 201 – DESENHISTA

**DATA E HORÁRIO DA PROVA: 28/2/2010 – 14h**

## INSTRUÇÕES GERAIS

- O candidato receberá do **chefe de sala**:
  - Um **caderno de questões** da prova objetiva, contendo 60 (sessenta) questões de múltipla escolha, com 5 (cinco) alternativas de resposta cada uma e apenas uma alternativa correta.
  - Um **cartão de respostas** óptico personalizado.
- Ao ser autorizado o início da prova, o candidato deverá verificar se a numeração das questões, a paginação e a codificação do **cartão** estão corretas.
- O candidato dispõe de 4 (quatro) horas para fazer a prova objetiva, devendo controlar o tempo, pois não haverá prorrogação desse prazo.
- Esse tempo inclui a marcação do **cartão de respostas** óptico da prova objetiva.
- Ao candidato somente será permitido levar o **caderno de questões** após 3 (três) horas e 30 (trinta) minutos do início da prova.
- Somente após decorrida 1 (uma) hora do início da prova, o candidato poderá entregar seu **cartão de respostas** óptico e retirar-se da sala.
- Após o término da prova, o candidato deve entregar ao **chefe de sala** o **cartão de respostas** óptico devidamente assinado.
- O candidato deve deixar sobre a carteira apenas o **documento de identidade** e a **caneta esferográfica de tinta preta** ou **azul**, fabricada com material transparente.
- Não é permitida a utilização de qualquer aparelho eletrônico de comunicação. O candidato deverá desligar e entregar ao **chefe de sala** régua de cálculo, calculadora, agenda eletrônica, *palmtop*, *bip*, *pager*, *notebook*, telefone celular, gravador, máquina fotográfica, *walkman*, aparelho portátil de armazenamento e de reprodução de músicas, vídeos e outros arquivos digitais, relógio, ou qualquer outro equipamento desse tipo e qualquer tipo de arma, mesmo que com porte autorizado.
- Não é permitida a consulta a livros, dicionários, apontamentos e apostilas.
- Não é permitido o uso de lápis, lapiseira/grafite e(ou) borracha durante a realização da prova.

## INSTRUÇÕES – PROVA OBJETIVA

- Verifique se os seus dados estão corretos no **cartão de respostas** óptico. Caso haja algum dado incorreto, escreva apenas no(s) campo(s) a ser(em) corrigido(s), conforme instruções no **cartão de respostas**.
- Leia atentamente cada questão e assinale no **cartão de respostas** óptico a alternativa que mais adequadamente a responde.
- A questão que tiver mais de uma resposta assinalada será considerada errada, mesmo que uma das assinalações esteja correta.
- O **cartão de respostas** óptico **não** pode ser dobrado, amassado, rasurado, manchado ou conter qualquer registro fora dos locais destinados às respostas.
- A maneira correta de assinalar a alternativa no **cartão de respostas** óptico é cobrindo, fortemente, com caneta esferográfica de tinta preta ou azul, fabricada com material transparente, o espaço a ela correspondente, conforme modelo a seguir:

Marque as respostas **assim**:

Realização:



## CONHECIMENTOS BÁSICOS

Texto I, para responder às questões de 1 a 4.

### A solidão dividida em blocos

1 Há cinquenta anos, a cidade artificial procura encontrar uma identidade que lhe seja natural. "Nós queremos ação! Acabar com o tédio de Brasília, essa jovem  
4 cidade morta! Agitar é a palavra do dia, da hora, do mês!", gritava Renato Russo, com todas as exclamações possíveis, no fim dos anos 70, quando era voz e baixo da banda *punk*  
7 Aborto Elétrico. Em meio à burocracia oficial, o *rock* ocupou o espaço urbano, os parques, as superquadras de Lucio Costa, cresceu e apareceu. Foi a primeira manifestação cultural  
10 coletiva a dizer ao país que a cidade existia fora da Praça dos Três Poderes e que, além disso, estava viva.

Na década de 80 do século XX, Legião Urbana,  
13 Capital Inicial, Plebe Rude, Detrito Federal e outros grupos, de nomes antes esquisitos e hoje nacionalmente sonoros, bagunçaram o coreto de um lugar exageradamente  
16 controlado, recém-desembarcado de uma ditadura militar próxima demais no tempo e no espaço. Depois de vinte anos de sufoco, no período pós-1964, e já com a chegada da  
19 anistia, Brasília respirou aliviada, e seus filhos – poucos de sangue, muitos adotivos – puderam afirmar sem medo, mas com ironia e autocrítica: "Somos os filhos da revolução,  
22 somos burgueses sem religião, somos o futuro da nação, Geração Coca-Cola", também nas palavras do onipresente Renato Russo.

25 O atormentado líder da Legião Urbana, nascido em 1960 como Brasília – mas na Velhacap, o Rio –, inventou outro mundo para animar a adolescência brasileira.  
28 Transformou o cotidiano aborrecido em poesia. Algo diferente do que, no Rio de Janeiro, fizeram João Gilberto, Tom e Vinícius com a bossa nova, no fim dos anos 50, retrato  
31 musical do prazer de viver à beira-mar, trilha sonora do bem-estar.

O movimento candango, no grito e em acordes  
34 também dissonantes, resumiu a vontade que cerca a história da cultura na capital federal: apagar traços da ocupação militar, escapar da comodidade das repartições públicas,  
37 amenizar a pecha de lugar de corrupção e bandalheira, de endereços sem alma, formados por letras e números. "SQS ou SOS?", eis a questão resumida pelo poeta Nicolas Behr,  
40 representante brasileiro da chamada turma do mimeógrafo, de bar em bar vendendo seus livrinhos. Poucas cidades no país produziram uma juventude tão crítica e irônica em  
43 relação ao cotidiano – e isso é saudável.

Sérgio de Sá. Internet: <<http://veja.abril.com.br/especiais/brasil>> (com adaptações). Acesso em 28/1/2010.

### QUESTÃO 1

A partir da leitura do texto I, é correto afirmar que Brasília

- (A) tem sua identidade influenciada pelas manifestações musicais a partir da década de 70 do século XX.
- (B) é um lugar cuja cultura não apresenta originalidade, portanto não possui identidade cultural.
- (C) construiu, ao longo de cinquenta anos, por meio da sua produção artístico-cultural, uma identidade artificial.
- (D) é uma cidade muito conservadora devido ao controle rígido praticado durante a ditadura militar.
- (E) construiu sua identidade cultural adotando costumes de estrangeiros e imigrantes.

### QUESTÃO 2

No trecho: "Em meio à burocracia oficial, o *rock* ocupou o espaço urbano, os parques, as superquadras de Lucio Costa, cresceu e apareceu." (linhas de 7 a 9), o uso do sinal indicativo de crase é

- (A) facultativo, pois antecipa palavra feminina seguida de adjetivo masculino.
- (B) inadequado, pois não indica contração.
- (C) proibido, porque não se admite crase antes de substantivos abstratos.
- (D) obrigatório, pois indica uma vogal átona representada por um artigo.
- (E) adequado, pois representa a contração da preposição **a** e do artigo definido feminino **a**.

### QUESTÃO 3

Considerando os aspectos gramaticais e semânticos do texto I, assinale a alternativa correta.

- (A) Os verbos "cresceu" e "apareceu", na linha 9, deveriam vir flexionados no plural para concordar com seus referentes, "os parques" e "as superquadras", ambos na linha 8.
- (B) A palavra "que" pode ser substituída por **o(a) qual** em todas as ocorrências do primeiro parágrafo.
- (C) O último período do primeiro parágrafo refere-se à manifestação da "banda *punk* Aborto Elétrico" (linhas 6 e 7), também retomada pela palavra "*rock*" (linha 7).
- (D) A expressão "bagunçaram o coreto" (linha 15) foi usada no sentido denotativo e poderia ser substituída por **desorganizaram o coreto** sem alteração semântica ou sintática.
- (E) No último parágrafo, as palavras "crítica", "irônica" e "saudável" têm o acento gráfico justificado pela mesma regra.

### QUESTÃO 4

Acerca das relações estabelecidas entre os termos e entre as orações que compõem o texto I, assinale a alternativa **incorreta**.

- (A) Os verbos **crescer** e **aparecer** (linha 9) formam uma construção própria da linguagem informal.
- (B) O verbo "Agitar" (linha 4), se substituído pelo substantivo **agitação**, criaria uma frase inaceitável na linguagem padrão.
- (C) As orações "que a cidade existia fora da Praça dos Três Poderes" (linhas 10 e 11) e "que, além disso, estava viva" (linha 11) completam o sentido do verbo "dizer" (linha 10).
- (D) A oração "vendendo seus livrinhos" (linha 41) poderia ser substituída por **para vender seus livrinhos** sem alteração semântica ou sintática.
- (E) Em "para animar a adolescência brasileira" (linha 27), sobressai o valor semântico de finalidade.

Texto II, para responder às questões de 5 a 8.

**Ecossimplicidade**

1 O que se opõe à nossa cultura de excessos e complicações é a vivência da simplicidade, a mais humana de todas as virtudes, presente em todas as demais.

4 A simplicidade exige uma atitude de anticultura, pois vivemos enredados em todo tipo de produtos e de propagandas. A simplicidade nos desperta para viver  
7 consoante nossas necessidades básicas. Se todos perseguissem esse preceito, a Terra seria suficiente para todos. Bem dizia Gandhi: "temos que aprender a viver mais  
10 simplesmente para que os outros simplesmente possam viver".

A simplicidade sempre foi criadora de excelência  
13 espiritual e de liberdade interior. Henry David Thoreau (+1862), que viveu dois anos em sua cabana na floresta junto a Walden Pond, atendendo estritamente às necessidades  
16 vitais, recomenda incessantemente em seu famoso livro-testemunho: *Walden ou a vida na floresta*: "simplicidade, simplicidade, simplicidade". Atesta que a simplicidade  
19 sempre foi o apanágio de todos os sábios e santos. De fato, extremamente simples eram Buda, Jesus, Francisco de Assis, Gandhi, Chico Mendes entre outros.

22 Como hoje tocamos já nos limites da Terra, se quisermos continuar a viver sobre ela, precisamos seguir o evangelho da ecossimplicidade, bem resumida nos três  
25 "erres" propostos pela Carta da Terra: "reduzir, reutilizar e reciclar" tudo o que usamos e consumimos.

Trata-se de fazer uma opção pela simplicidade  
28 voluntária, que é um verdadeiro caminho espiritual. Esta ecossimplicidade vive de fé, de esperança e de amor.

Leonardo Boff. Internet: <<http://www.leonardoboff.com/>> (com adaptações). Acesso em 26/1/2010.

**QUESTÃO 5**

Das frases abaixo, assinale a que melhor sintetiza a tese do texto II.

- (A) Viver a simplicidade, a mais humana de todas as virtudes e presente nas demais, opõe-se à nossa cultura de excessos e complicações.
- (B) Viver simplesmente a mais humana de todas as virtudes que está presente nas demais se opõe à nossa cultura de excessos e complicações.
- (C) Viver a simplicidade, a mais humana de todas as virtudes, opõe-se à nossa complicada cultura de excessos, presente nas demais.
- (D) Viver simplesmente, essa é a virtude humana que mais se opõe à nossa complicada e excessiva cultura, presente nas demais.
- (E) Viver simplesmente a cultura presente nas demais e a mais humana de todas as virtudes opõe-se à nossa complicação excessiva.

**QUESTÃO 6**

A palavra "apanágio" (linha 19), sem alteração de sentido para o texto II, pode ser substituída por

- (A) segurança.
- (B) paliativo.
- (C) função.
- (D) privilégio.
- (E) sorte.

**QUESTÃO 7**

Considerando os aspectos morfosintáticos do texto II, assinale a alternativa correta.

- (A) Em "Trata-se de fazer" (linha 27) tem-se um pronome responsável por apresentar a frase na voz passiva.
- (B) O acento indicativo de crase na primeira linha do texto é facultativo.
- (C) O acento indicativo de crase presente na linha 15 é exigência da palavra "estritamente".
- (D) A partícula "se" presente na primeira linha apresenta a mesma função que a presente na linha 22.
- (E) A palavra "consoante" (linha 7) pertence à classe dos adjetivos, tanto que pode ser substituída corretamente por **concordante**.

**QUESTÃO 8**

Depreende-se do texto II que

- (A) a simplicidade é a mais duradoura de todas as virtudes.
- (B) a simplicidade é a única virtude humana.
- (C) a simplicidade é resumida pelo evangelho dos três "erres".
- (D) reduzir, reutilizar e reciclar são atitudes que substituem a capacidade de ser simples.
- (E) reduzir, reutilizar e reciclar são atitudes que expandem a capacidade de ser simples.

Texto III, para responder às questões de 9 a 12.

**O português de todas as origens,  
o modo de falar da capital**

1 O sotaque não é carioca. Mesmo assim, o erre é carregado. Não é nordestino, mas, ao ser contrariado, o  
brasiliense imediatamente dispara um "ôxe". Brasília tem ou  
4 não tem sotaque, afinal? Sim e não. Stella Bortoni, doutora em linguística e organizadora do livro *O Falar Candango*, a ser publicado pela Editora Universidade de Brasília em 2010,  
7 explica: "A marca do dialeto do Distrito Federal é justamente a falta de marcas. A mistura faz com que os sotaques das diferentes regiões do país percam muito de sua  
10 peculiaridade".

Mas o tempo impõe marcas, e já é possível  
percebê-las. Para Ana Vellasco, também da Universidade de  
13 Brasília, o modo de falar candango fica evidente na melodia. "Não se fala tão cantado quanto no Nordeste. As pronúncias do 't' e do 'd' se aproximam do modo como o carioca fala,  
16 mas o 's' é à mineira", diz. O "português candango" já tem suas expressões únicas. Só em Brasília se anda de camelo ou de baú. A arquitetura, mandatária, também ajuda a criar  
19 um glossário de termos brasilienses. Afinal, onde mais se dirige por uma tesourinha?

Gustavo Nogueira Ribeiro. Internet: <<http://veja.abril.com.br/especiais/brasil/veja/>> (com adaptações). Acesso em 28/1/2010.

**PEQUENO GLOSSÁRIO**

**Baú:** ônibus

**Camelo:** bicicleta

**Tesourinha:** conjunto de retornos em um cruzamento em formato de trevo

### QUESTÃO 9

Considerando a discussão iniciada no texto III, é correto afirmar que

- (A) é unânime a ideia de que os brasilienses não possuem nenhuma marca linguística de regionalidade na sua fala, pois está geograficamente situado em uma zona neutra.
- (B) os sotaques dos falares carioca e mineiro misturaram-se e originaram o falar do brasiliense, o que se explica pela maioria de imigrantes da região Sudeste do país.
- (C) é impossível reconhecer, na fala de brasilienses, a ocorrência de palavras tipicamente nordestinas ou da região Norte do país.
- (D) as gírias conhecidas em Brasília, como a palavra “camelo”, são oriundas de pessoas sem cultura que desconhecem a língua portuguesa falada no Brasil.
- (E) é difícil negar que a população brasiliense já tenha um sotaque próprio, mesmo considerando que haja, no falar da população, uma mistura de vários falares.

### QUESTÃO 10

A partir da análise morfosintática da frase “Só em Brasília se anda de camelo ou de baú” (linhas 17 e 18), assinale a alternativa correta.

- (A) Em Brasília, a maioria das pessoas caminham sozinhas.
- (B) As palavras “camelo” e “baú” são utilizadas em seu sentido literal e referem-se a meios de transporte utilizados em regiões desérticas.
- (C) Brasília é o sujeito da oração, pois protagoniza a frase.
- (D) A partícula “se” indica a indeterminação do sujeito da frase.
- (E) As expressões “de camelo” e “de baú” transmitem ideia de lugar.

### QUESTÃO 11

Ao se analisar a frase “Não é nordestino, mas, ao ser contrariado, o brasiliense imediatamente dispara um ‘ôxe’.” (linhas 2 e 3), é correto afirmar que

- (A) o sujeito do verbo “é” é inexistente.
- (B) o sujeito referente a “ser contrariado” é simples e está alocado de acordo com a ordem direta da oração.
- (C) as expressões verbais “é”, “ser contrariado” e “dispara” possuem o mesmo sujeito.
- (D) a expressão “ôxe” está entre parênteses por ser um neologismo muito conhecido no Brasil.
- (E) o sujeito da oração “Não é nordestino (...)” pode ser recuperado na primeira oração do texto.

### QUESTÃO 12

Ao final do texto III, é apresentado um glossário. A presença desse tipo de informação no texto

- (A) caracteriza o desconhecimento dos brasilienses a respeito do falar típico de Brasília.
- (B) exemplifica a existência de palavras cujo significado em Brasília é bastante específico.
- (C) demonstra a pobreza vocabular de pessoas que vivem em Brasília.
- (D) defende, a partir de exemplos, a criação de um dialeto próprio de candangos.
- (E) descreve o fenômeno linguístico que culminou com o surgimento de um vocabulário próprio.

### QUESTÃO 13

Segundo a Lei Orgânica do Distrito Federal (LODF), não se inclui nas competências privativas do Distrito Federal exercidas em seu território

- (A) registrar, acompanhar e fiscalizar as concessões de direitos de pesquisa e exploração de recursos hídricos e minerais em seu território.
- (B) adquirir bens, inclusive por meio de desapropriação, por necessidade, utilidade pública ou interesse social, nos termos da legislação em vigor.
- (C) dispor sobre a utilização de vias e logradouros públicos.
- (D) dispor sobre administração, utilização, aquisição e alienação dos seus bens públicos.
- (E) licenciar a construção de qualquer obra.

### QUESTÃO 14

Acerca dos dispositivos que tratam da administração pública do Distrito Federal, assinale a alternativa correta de acordo com a LODF vigente.

- (A) São os princípios da administração pública expressos em seu texto a legalidade, a moralidade, a publicidade, a impessoalidade e, também, a eficiência.
- (B) O Distrito Federal instituirá regime jurídico único e planos de carreira para os servidores da administração pública direta, autarquias e fundações públicas, sociedades de economia mista e empresas públicas, nos termos do art. 39 da Constituição Federal.
- (C) É dever do Poder Público fornecer a qualquer cidadão, no prazo máximo de quinze dias úteis, independentemente de pagamento de taxas ou emolumentos, certidão de atos, contratos, decisões ou pareceres, para defesa de seus direitos e esclarecimento de situações de interesse pessoal ou coletivo.
- (D) A remuneração dos servidores e empregados do Poder Executivo está submetida ao teto máximo recebido a título de subsídio pelos desembargadores do Tribunal de Justiça do Distrito Federal e dos Territórios.
- (E) As funções e os cargos de confiança serão preferencialmente exercidos por servidores de carreira.

### QUESTÃO 15

No que pertine ao tratamento conferido à saúde pela LODF em vigor, assinale a alternativa correta.

- (A) Os agentes comunitários de saúde e agentes de combate às endemias podem ser admitidos sem se submeter ao instituto constitucional do concurso público.
- (B) É direito incondicional o atendimento médico e odontológico aos estudantes da rede pública, prioritariamente aos do ensino fundamental.
- (C) O Sistema Único de Saúde do Distrito Federal, sem prejuízo das funções do Poder Legislativo, contará com as seguintes instâncias colegiadas: a Conferência de Saúde e o Conselho de Saúde.
- (D) A internação psiquiátrica compulsória, realizada pela equipe de saúde mental das emergências psiquiátricas como último recurso, deverá ser comunicada aos familiares e ao Ministério Público.
- (E) Progressivamente, o Sistema Único de Saúde do Distrito Federal aumentará os leitos psiquiátricos manicomialis, como forma de humanizar o atendimento à saúde psíquica dos portadores de necessidades especiais.

#### QUESTÃO 16

A Consolidação das Leis do Trabalho (CLT), datada de 1.º de maio de 1943, representou uma grande conquista para os trabalhadores. Quanto às suas disposições, acerca das férias, assinale a alternativa correta.

- (A) Os empregados que contem com menos de 12 meses de trabalho não farão jus às férias coletivas.
- (B) É direito do empregado marcar seu período de 30 dias de férias anuais, desde que no curso do período concessivo e comunicado ao empregador com, no mínimo, 30 dias de antecedência; todavia, somente em casos excepcionais serão as férias concedidas em dois períodos, um dos quais não poderá ser inferior a 10 dias corridos.
- (C) Durante as férias, o empregado não poderá prestar serviços a outro empregador, salvo se estiver obrigado a fazê-lo em virtude de contrato de trabalho regularmente mantido com aquele.
- (D) A CLT não prevê que o abono de férias integre a remuneração do empregado, para fins de legislação trabalhista.
- (E) O pagamento da remuneração das férias e, se for o caso, do abono, será entregue ao empregado até cinco dias antes do início de seu gozo.

#### QUESTÃO 17

Segundo a CLT, o empregado **não** pode considerar rescindido o contrato e pleitear a devida indenização no caso de

- (A) o empregador reduzir o seu trabalho, sendo este por peça ou tarefa, de forma a afetar sensivelmente a importância dos salários.
- (B) desídia no desempenho das suas respectivas funções.
- (C) o empregado correr perigo manifesto de mal considerável.
- (D) o empregador ou seus prepostos ofenderem-no fisicamente, salvo em caso de legítima defesa, própria ou de outrem.
- (E) o empregador não cumprir as obrigações do contrato.

#### QUESTÃO 18

A União, mediante a Lei n.º 8.666/1993, regulamentou a Constituição Federal no que atine a licitações e contratações da administração pública. A respeito desse texto legal, assinale a alternativa correta.

- (A) A licitação destina-se unicamente a garantir a observância do princípio constitucional da legalidade e a selecionar a proposta mais vantajosa para a administração.
- (B) São regimes de execução indireta a concorrência, a tomada de preços, o convite, o leilão e o concurso.
- (C) Os municípios, mediante regulamentação própria em lei complementar federal, poderão vir a legislar sobre licitações.
- (D) A atribuição ao vencedor do certame licitatório do objeto da contratação dá-se com a investidura, como ato final do procedimento licitatório.
- (E) É prevista, na referida lei, a possibilidade de contrato verbal.

#### QUESTÃO 19

Segundo a Lei n.º 8.666/1993, é hipótese de utilização da contratação direta a contratação

- (A) realizada por empresa pública ou sociedade de economia mista com suas subsidiárias e controladas, para a aquisição ou alienação de bens, prestação ou obtenção de serviços, desde que o preço contratado seja compatível com o praticado no mercado.
- (B) realizada por Instituição Científica e Tecnológica (ICT) ou por agência de fomento para a transferência de tecnologia e para o licenciamento de direito de uso ou de exploração de criação protegida.
- (C) para o fornecimento de bens e serviços, produzidos ou prestados no país, que envolvam, cumulativamente, alta complexidade tecnológica e defesa nacional, mediante parecer de comissão especialmente designada pela autoridade máxima do órgão.
- (D) para a aquisição de componentes ou peças de origem nacional ou estrangeira, necessários à manutenção de equipamentos durante o período de garantia técnica, junto ao fornecedor original desses equipamentos, quando tal condição de exclusividade for indispensável para a vigência da garantia.
- (E) de profissional de qualquer setor artístico, diretamente ou por intermédio de empresário exclusivo, desde que consagrado pela crítica especializada ou pela opinião pública.

#### QUESTÃO 20

Ainda com base na Lei n.º 8.666/1993, é(são) requisito(s) essencial(is) dos instrumentos convocatórios

- (A) as garantias oferecidas para assegurar sua plena execução, quando exigidas.
- (B) os direitos e as responsabilidades das partes, as penalidades cabíveis e os valores das multas.
- (C) os casos de rescisão.
- (D) as condições de recebimento do objeto.
- (E) o crédito pelo qual correrá a despesa, com a indicação da classificação funcional programática e da categoria econômica.

#### QUESTÃO 21

Acerca das consequências físicas, econômicas e sociais da recente tragédia que abalou o Haiti, assinale a alternativa correta.

- (A) A ajuda humanitária que chega ao território é pouco importante diante da tragédia ocorrida.
- (B) O terremoto ocorrido no Haiti sensibilizou as Forças Armadas do Brasil que, pela primeira vez, enviou tropas ao país.
- (C) Países pertencentes à União Europeia não participam da missão de paz e da ajuda humanitária ao Haiti. Diplomáticamente, eles preferiram dar encaminhamento às decisões tomadas na Conferência do Clima, que ocorreu em Copenhague, no final de 2009.
- (D) Além da destruição física, a situação sanitária do Haiti é preocupante. Corpos soterrados e ausência de água potável podem provocar epidemias que trarão ainda mais sofrimento à nação haitiana.
- (E) Ações políticas entre as nações não são importantes para resolver questões como as que ocorreram no Haiti.

## QUESTÃO 22

Acerca do tema abordado na tira a seguir, assinale a alternativa correta.



Internet: <<http://economiaclara.files.wordpress.com/2009/07/indicador-de-desemprego.jpg>>. Acesso em 21/1/2010.

- (A) O diálogo da tira, apesar do humor, comete um engano estatístico, uma vez que, no Brasil, o indicador de desemprego vem se reduzindo drasticamente.
- (B) O índice de desemprego é proporcional à qualificação do trabalhador. Quanto mais qualificada for a mão de obra, menores as taxas de desemprego registradas para essa parcela de trabalhadores.
- (C) A mão de obra pouco qualificada tem mais facilidade de inserção no mercado de trabalho, uma vez que, no mundo todo, cresce a oferta de vagas na economia informal.
- (D) A falta de organização dos trabalhadores em centrais sindicais representa a principal causa do desemprego no Brasil.
- (E) Apenas nos países pobres, o custo dos impostos e da previdência social representa um problema econômico e político na geração de novos postos de trabalho.

## QUESTÃO 23

A urbanização é um dos traços fundamentais da modernidade. Há urbanização quando o crescimento da população urbana supera o da população rural – um fenômeno que se verifica há mais de dois séculos na Europa e que adquiriu contornos mundiais ao longo do século XX.

Demétrio Magnoli. **Geografia para o Ensino Médio**. São Paulo: Moderna, 2008, p. 227.

Acerca do assunto mencionado no texto e de temas correlatos, assinale a alternativa correta.

- (A) No Brasil atual, o processo de migração do campo para a cidade ocorre em ritmo mais intenso a cada ano, o que explica o acelerado crescimento da população das grandes metrópoles do país.
- (B) De acordo com o Instituto Brasileiro de Geografia e Estatística (IBGE), o Distrito Federal apresentou, no último censo realizado, taxas de crescimento populacional superiores à média nacional.

- (C) A população rural do Distrito Federal, que compreende cerca de 25% da população total, apresenta taxa de crescimento pouco inferior da população urbana, o que se explica em virtude dos fluxos migratórios de outras regiões para os núcleos rurais aqui existentes.
- (D) Os dois países mais populosos do mundo, Índia e China, encontram-se também entre os países mais urbanizados do globo.
- (E) Brasília é a única grande cidade brasileira cujo surgimento foi fruto de planejamento por parte do poder público, o que é facilmente explicável por sua condição de capital federal.

## QUESTÃO 24

A poluição é geralmente consequência da atividade humana. Ela é causada pela introdução de substâncias (ou de condições) que normalmente não estão no ambiente ou que nele existem em pequenas quantidades. Poluente é o detrito introduzido num ecossistema não adaptado a ele, ou que não suporta as quantidades que são nele introduzidas.

Internet: <[http://www.webciencia.com/19\\_planeta.htm/](http://www.webciencia.com/19_planeta.htm/)>

(com adaptações). Acesso em 24/1/2010.

Acerca da questão ambiental no planeta e de temas correlatos, assinale a alternativa correta.

- (A) Por se tratar de um processo de origem antrópica, surgido a partir da Revolução Industrial do século XVIII e agravado nos séculos seguintes, o efeito estufa pode ser revertido se forem implementadas medidas que reduzam a emissão de monóxido e dióxido de carbono, os principais gases de efeito estufa.
- (B) A chuva ácida é uma das principais consequências da poluição do ar. Resultante das queimadas de florestas tropicais, que liberam resíduos gasosos, como óxidos de nitrogênio e de enxofre, é um fenômeno corriqueiro em países subdesenvolvidos com economia de base agrícola.
- (C) Com o constante crescimento da população do planeta, que ocorre de forma homogênea nos diversos países, aumenta terrivelmente a gravidade dos problemas que a Terra já enfrenta, como uma maior necessidade de energia e de alimentos.
- (D) A camada de gás ozônio ( $O_3$ ) existente na estratosfera é um eficiente filtro de raios ultravioleta. O ozônio forma-se pela exposição de moléculas de oxigênio ( $O_2$ ) à radiação solar ou às descargas elétricas. Nos seres humanos, o excesso de raios ultravioleta pode causar câncer.
- (E) Em áreas de relevo acidentado, o desmatamento de áreas adjacentes aos cursos d'água pode provocar o desmoronamento das encostas, o que, por sua vez, provoca o fenômeno chamado de eutrofização dos rios.

## QUESTÃO 25

Em 1964, o território [do Distrito Federal] foi subdividido em oito Regiões Administrativas (RAs), cada uma delas com um administrador nomeado pelo então prefeito Ivo de Magalhães. Com a evolução da ocupação, por meio do Decreto n.º 11.921/1989, procedeu-se a uma nova divisão em 12 RAs. Em 1993, foram criadas mais 4 RAs mediante o Decreto n.º 14.604/93 e as Leis n.º 467/93, 510/93 e 620/93. [...]

Internet: <<http://www.achetudoeregiao.com.br/>>  
(com adaptações). Acesso em 24/1/2010.

Acerca da organização política do Distrito Federal e de suas regiões administrativas, assinale a alternativa correta.

- (A) A subdivisão do território do Distrito Federal em RAs deu-se com o intuito de descentralizar e facilitar a administração, sendo atribuídas ao administrador regional a promoção e a coordenação dos serviços públicos da sua região.
- (B) As eleições para o cargo de administrador regional ocorrem simultaneamente com o pleito para governador, senador e deputados.
- (C) A criação da última região administrativa no Distrito Federal, a do Setor de Indústria e Abastecimento (SIA, RA XXIX), reflete a importância econômica e política que o parque industrial do Distrito Federal vem conquistando nos últimos anos.
- (D) Segundo o último censo realizado, Ceilândia (RA IX) é a região administrativa mais populosa, seguida pelo Gama (RA II) e por Taguatinga (RA III).
- (E) Não existe a região administrativa de Brasília; por Brasília entende-se a soma da área compreendida por todas as aglomerações urbanas do Distrito Federal.

Nas questões de 26 a 30, considere que todos os programas mencionados estão em configuração-padrão, em português, e que o *mouse* está configurado para pessoas destros. Assim, a menos que seja explicitamente informado o contrário, expressões como clicar, clique simples e clique duplo referem-se a cliques com o botão esquerdo do *mouse*. Considere também que não há restrições de proteção e de uso em relação aos programas, arquivos, diretórios e *hardware* utilizados.

## QUESTÃO 26

O Microsoft Word 2003 é um programa para edição de documentos desenvolvido pela empresa americana Microsoft. Entre suas funcionalidades, pode-se citar a criação de desenhos geométricos dentro de um documento de texto. Em que opção do Microsoft Word 2003 encontra-se a ferramenta para criação de desenhos?

- (A) Opção "Editar / Desenho".
- (B) Opção "Ferramentas / Opções / Aba: Desenho".
- (C) Opção "Inserir / Imagem / Novo desenho".
- (D) Opção "Arquivo / Abrir... / Desenho".
- (E) Opção "Arquivo / Configurar página... / Retrato".

## QUESTÃO 27

A segurança da informação envolve diversos aspectos e está presente em todos os setores de uma organização; a garantia da segurança é de responsabilidade de todos os seus empregados. O nome do documento que estabelece regras e padrões para a proteção da informação em uma organização, de acordo com a área de segurança da informação, é

- (A) normas de segurança corporativa.
- (B) regras de recuperação de sinistros.
- (C) gestão de risco.
- (D) procedimentos de contingência.
- (E) política de segurança da informação.

## QUESTÃO 28

No sistema operacional Windows XP, versão português, utilizando a janela Propriedades do sistema, que pode ser acessada por meio do item Sistema, do Painel de controle, **não** é possível

- (A) alterar o nome do computador.
- (B) ativar as atualizações automáticas.
- (C) visualizar os eventos do sistema.
- (D) excluir perfis de usuários.
- (E) configurar a restauração do sistema.

## QUESTÃO 29

O correio eletrônico, ou *e-mail*, é uma ferramenta que possibilita o recebimento e envio de mensagens entre pessoas fisicamente distantes, que se comunicam pela Internet. Assinale a alternativa que apresenta apenas nomes de programas de computador usados para recebimento e envio de *e-mails*.

- (A) Firefox, Internet Explorer, Picasa.
- (B) Microsoft Word, Messenger, Netscape.
- (C) Outlook, Thunderbird, Eudora.
- (D) Orkut, Twitter, BlogSpot.
- (E) Nero, Photoshop, AutoCAD.

## QUESTÃO 30

Com relação ao *hardware* de microcomputadores, assinale a alternativa correta.

- (A) ISA, PCI e AGP são exemplos de barramentos.
- (B) Athlon, Core2Duo e Ultrium são exemplos de processadores (CPU).
- (C) *Mouse* e monitor de vídeo são exemplos de periféricos de saída, já *scanner* e impressora são periféricos de entrada.
- (D) Os dados armazenados em Memória *Random Access Memory* (RAM) são sempre acessados mais rapidamente que em memória *cache*.
- (E) Discos rígidos podem conter mais de uma partição; contudo, todas devem ser formatadas obrigatoriamente com o mesmo tipo de sistema de arquivos.



QUESTÃO 31



Figura 1



Figura 2

Considere o objeto em perspectiva, na figura 1, e suas projeções, na figura 2. Acerca dessas projeções, é correto afirmar que

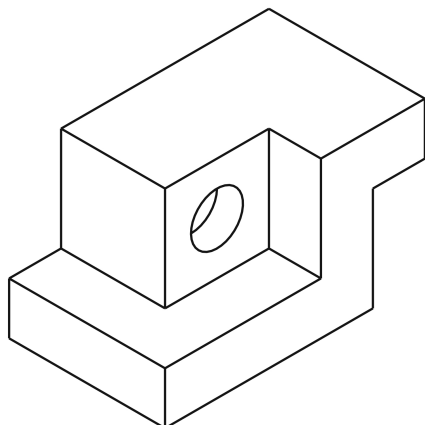
- (A) a posição relativa das vistas mostra que o objeto está no primeiro diedro e que a sua vista lateral direita e a superior estão incorretas.
- (B) a posição relativa das vistas mostra que o objeto está no terceiro diedro e que a sua vista lateral esquerda e a posterior estão incorretas.
- (C) a posição relativa das vistas mostra que o objeto está no terceiro diedro e que a sua vista está correta.
- (D) a posição relativa das vistas mostra que o objeto está no primeiro diedro e que a sua vista lateral direita e a inferior estão incorretas.
- (E) a posição relativa das vistas mostra que o objeto está no primeiro diedro e que a sua vista posterior e a lateral direita estão incorretas.

QUESTÃO 32

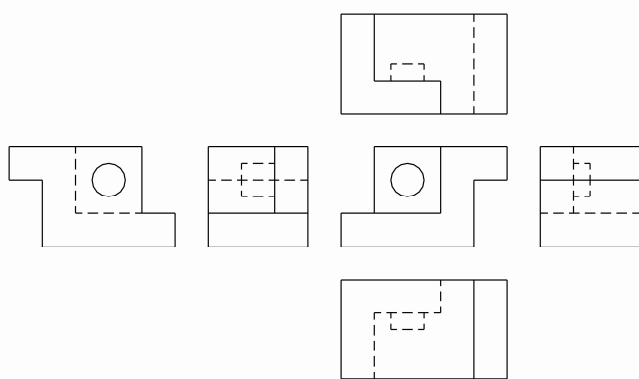
Segundo normas técnicas brasileiras que tratam das representações em desenho técnico, é correto afirmar que

- (A) dependendo do objeto, pode-se representá-lo apenas pela vista frontal, suprimindo todas as outras cinco.
- (B) as seis vistas ortogonais são vertical, horizontal, perfil direito, perfil esquerdo, inferior e superior.
- (C) o objeto deve ser sempre representado, no mínimo, pelas vistas frontal, superior e lateral direita.
- (D) as vistas, em número de seis, são as projeções oblíquas de um objeto sobre planos de projeção.
- (E) a vista superior de um objeto deve mostrar sua face mais importante ou portadora de mais informações.

QUESTÃO 33

Os objetos tridimensionais podem ser representados por meio de desenhos projetivos. Conforme normas técnicas, os dois sistemas de representação pelos quais esses desenhos específicos podem ser realizados são

- (A) sistema projetivo e sistema de axonométrico.
- (B) sistema perspectivo e sistema em projeções ortogonais.
- (C) sistema de projeções ortogonais e sistema de vistas.
- (D) sistema de vistas ortogonais e sistema de projeções cilíndricas.
- (E) sistema perspectivo e sistema axonométrico cônico.

QUESTÃO 34

Considerando que o desenho projetivo é a representação gráfica de um objeto em um plano, os elementos básicos e necessários da projeção são

- (A) objeto, linha de visada, raios projetantes, centro de projeção.
- (B) ponto de vista, projetantes, linhas de chamada, plano de projeção.
- (C) objeto, ponto de vista, linha projetante, centro de projeção.
- (D) plano de projeção, objeto, raios projetantes, centro de projeção.
- (E) projetantes, centro de projeção, plano de projeção, figura projetada.

**QUESTÃO 35**

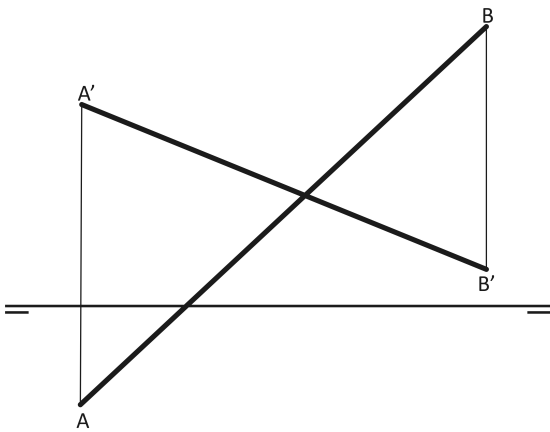

A figura acima apresenta as projeções de um segmento de reta (A)(B) situada no espaço. Acerca das representações dessa reta pelo método da dupla projeção, criado por Gaspar Monge, é correto afirmar que

- (A) a projeção horizontal AB da reta corta a linha de terra e mostra que a reta no espaço (A)(B) intercepta o plano horizontal de projeção.
- (B) o desenho é uma épura que contém as duas representações da reta, cujas extremidades (A) e (B) estão situadas, respectivamente, no primeiro e no segundo diedros.
- (C) as linhas de projeção AA' e BB' estão perpendiculares à linha do horizonte, indicando os pontos em que o segmento de reta (A)(B) interceptam os dois planos de projeção.
- (D) a horizontal que perpassa o desenho é conhecida como linha de terra e não pode ser suprimida, pois é ela que define o eixo de rebatimento dos planos.
- (E) o ponto (A) possui afastamento negativo e cota positiva, e o ponto (B) possui afastamento e cota positivos.

**QUESTÃO 36**

Em relação aos elementos de projeção, é correto afirmar que

- (A) as linhas projetantes cônicas são preferencialmente utilizadas no sistema diédrico.
- (B) no terceiro diedro, o objeto está posicionado entre o plano de projeção e o centro de projeção.
- (C) na projeção isométrica, as projetantes são perpendiculares ao plano de projeção.
- (D) na projeção oblíqua, os raios projetantes são ortogonais em relação ao plano de projeção.
- (E) em projeção cônica, a projeção dos objetos é sempre maior que o próprio objeto.

**QUESTÃO 37**

Assinale a alternativa correta com relação aos fundamentos do sistema axonométrico ortogonal.

- (A) A axonometria constrói projeções a partir de projetantes paralelas, e o objeto projetado deve ter um dos seus eixos paralelo a um plano de projeção.
- (B) Esse tipo de perspectiva é resultante da projeção cilíndrica de um objeto, que deve estar posicionado com sua face frontal paralela ao plano vertical.
- (C) A axonometria é o sistema de representação ortogonal no qual os três eixos de suas dimensões estão oblíquos em relação aos planos de projeção.
- (D) As projeções axonométricas isométricas, também chamadas de desenhos isométricos, possuem o mesmo coeficiente de redução nos três eixos.
- (E) As projeções axonométricas podem ser de quatro tipos: cavaleira, isométrica, dimétrica e trimétrica, conforme o ângulo de suas projetantes com os planos.

**QUESTÃO 38**

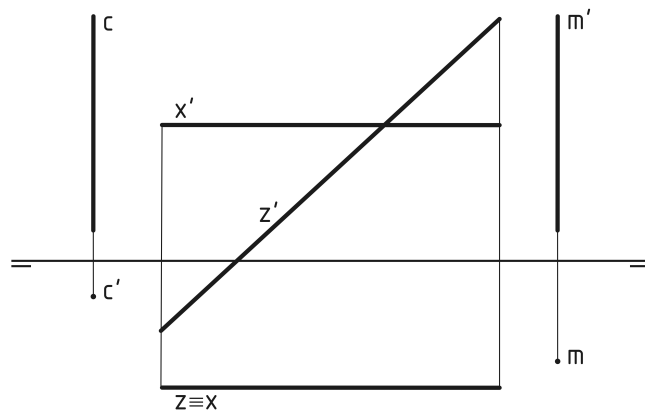

A figura acima mostra as representações de alguns segmentos de retas. Considere as projeções e assinale a alternativa correta.

- (A) (c) e (m) são retas verticais, coplanares e paralelas entre si.
- (B) (z) é uma reta de perfil, e seu ângulo em relação ao plano horizontal está em verdadeira grandeza.
- (C) (x) é uma reta horizontal, e sua projeção vertical está em verdadeira grandeza.
- (D) As retas (z) e (x) são coplanares e concorrentes.
- (E) (c) é perpendicular ao plano horizontal de projeção e reversa em relação a (x).

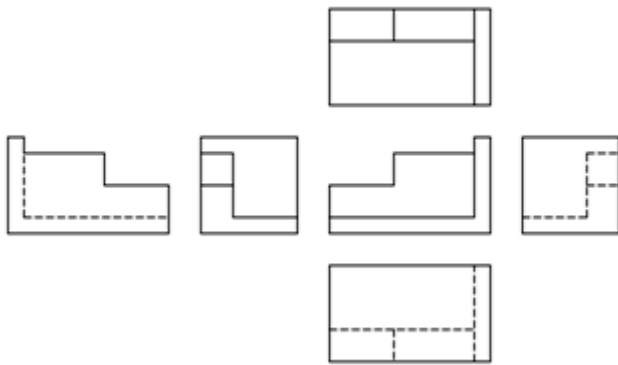
**QUESTÃO 39**

Considerando a posição relativa das vistas mostradas na figura acima, assinale a alternativa correta.

- (A) A vista posterior está incorretamente posicionada à esquerda.
- (B) O objeto está no primeiro diedro, e a vista superior está incorreta.
- (C) A vista lateral esquerda e a vista lateral direita estão em posições trocadas.
- (D) Se a vista superior e a inferior forem trocadas, o objeto mudará de diedro.
- (E) O objeto está no terceiro diedro, e as projeções do objeto estão coerentes.

**QUESTÃO 40**

Todo desenho projetivo ortogonal tem por fundamento teórico a geometria descritiva. Acerca da geometria descritiva, assinale a alternativa correta.

- (A) A interseção entre o plano de projeção vertical e o plano de projeção horizontal define uma linha chamada de linha do horizonte.
- (B) Os planos de projeção vertical, horizontal e de perfil, perpendiculares entre si, dividem o espaço em oito quadrantes, chamados diedros.
- (C) Todo objeto ocupa uma posição no espaço, podendo cada elemento geométrico ter apenas uma projeção, no caso de pontos e retas de topo, ou duas, no caso dos demais.
- (D) A projeção vertical e a horizontal relativas aos pontos geométricos no espaço estarão sempre dispostas em uma linha de chamada paralela à linha de terra.
- (E) A geometria descritiva divide o espaço em quadrantes, chamados de diedros, que são definidos a partir da interseção entre o plano de projeção vertical e o de projeção horizontal.

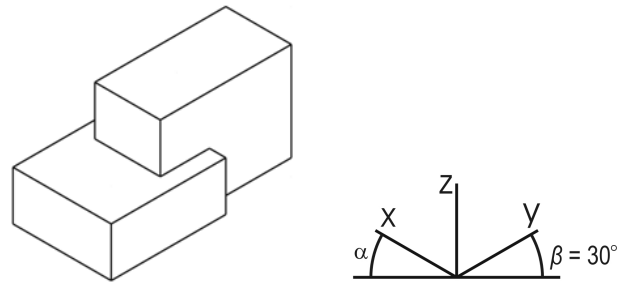
**QUESTÃO 41**

Acerca da perspectiva mostrada na figura acima, é correto afirmar que

- (A) essa representação é dita isométrica, e os eixos x, y e z terão escorecimento de 0,816 se  $\alpha$  e  $\beta$  forem iguais.
- (B) estarão em verdadeira grandeza se as projeções das arestas forem reduzidas pelo coeficiente de 2/3.
- (C) as arestas do objeto serão linhas isométricas se  $\alpha$  e  $\beta$  forem iguais a  $32,15^\circ$ .
- (D) o ângulo  $\beta$  está em VG e mostra o ângulo que o eixo y faz com o plano horizontal de projeção.
- (E) o símbolo no canto inferior direito mostra as projeções dos eixos y e z e informa que estes formam um ângulo de  $60^\circ$ .

**QUESTÃO 42**

A perspectiva chamada de cavaleira tem construção rápida e é muito conveniente para

- (A) representar objetos de pequenas dimensões e aqueles que possuam circunferências na sua vista principal.
- (B) fazer a perspectiva realista de um edifício ou de algum objeto cujas dimensões são bastante desproporcionais entre si.
- (C) representar objetos que possuam detalhes irregulares ou circunferências nas suas faces de escorecimento.
- (D) traçar a perspectiva de um objeto cilíndrico, como eixos, posicionando-os paralelamente ao plano de projeção.
- (E) representar objetos que possuam grande profundidade, dispendo tal dimensão perpendicular ao plano de projeção.

**QUESTÃO 43**

A geometria descritiva fundamentou todas as representações contemporâneas de desenho projetivo, e seus princípios são equivalentes em diversas projeções. Assinale a alternativa que mostra a equivalência entre as projeções ortográficas e as épuras no primeiro diedro.

- (A) A projeção vertical e a vista frontal se diferenciam apenas pela supressão de linhas tracejadas nesta.
- (B) A vista lateral esquerda situa-se à esquerda da vista frontal por rebatimento do plano de perfil ( $\pi''$ ).
- (C) A vista lateral esquerda corresponde à projeção do objeto em um plano vertical auxiliar ( $\pi'$ ), colocado à sua direita.
- (D) A projeção de um objeto no plano horizontal de projeção ( $\pi$ ) corresponde à sua vista superior.
- (E) A vista inferior de um objeto é idêntica à sua projeção no plano horizontal, situada abaixo da linha de terra.

**QUESTÃO 44**

No caso da projeção cilíndrica de objetos polidéricos e de revolução, a escolha do tipo de perspectiva pode facilitar a representação e a boa compreensão do objeto. A respeito disso, assinale a alternativa correta.

- (A) A perspectiva cavaleira reduz as dimensões dos três eixos do objeto em 2/3, 1/2 ou 1/3, conforme o tipo escolhido de 30°, 45° ou 60°.
- (B) A perspectiva trimétrica pode ter de um a três pontos de fuga e é a que mais se assemelha à visão humana.
- (C) A projeção de circunferência em axonometria resulta em uma oval regular, construída com quatro arcos.
- (D) A perspectiva isométrica é a mais rápida de ser feita e é bastante apropriada para representação de objetos de pequena escala.
- (E) Na perspectiva oblíqua, as projetantes são perpendiculares ao plano de projeção, mas os objetos são girados horizontalmente em 30°, 45° ou 60°.

**QUESTÃO 45**

Na perspectiva cavaleira a 60°, o coeficiente de redução mais indicado para ser aplicado ao eixo de profundidade, atenuar a distorção dimensional e melhor representar o objeto é

- (A) 2/5 (0,40).
- (B) 1/3 (0,33).
- (C) 1/2 (0,50).
- (D) 3/4 (0,75).
- (E) 2/3 (0,66).

**QUESTÃO 46**

A respeito dos fundamentos da perspectiva cônica, é correto afirmar que

- (A) os pontos de fuga são determinantes para a orientação das linhas paralelas que, na representação em perspectiva, são divergentes.
- (B) a linha do horizonte é a reta resultante da interseção do plano horizontal com o plano vertical de projeção.
- (C) a interseção do plano horizontal sobre o qual o objeto está apoiado e o plano de projeção determinam a linha de visada.
- (D) geometral é o plano que contém a linha do horizonte e o ponto de vista, situando-se na altura em que se considera o observador.
- (E) o centro de projeção, ou ponto de vista, está a uma distância finita do plano de projeção, e o objeto pode estar à frente ou atrás desse plano.

**QUESTÃO 47**

Acerca da representação em perspectiva cônica, é correto afirmar que

- (A) um ponto de fuga das retas verticais é conveniente de estabelecer quando as dimensões do objeto forem diminutas.
- (B) essa perspectiva é recomendável quando há, no objeto, muitos detalhes irregulares que devam ser explicitados.
- (C) tal perspectiva pode resultar em infinitas projeções para um mesmo objeto, de acordo com a posição dos pontos de fuga, do ponto de vista e do observador.
- (D) toda reta horizontal tem seu ponto de fuga posicionado na linha de interseção do plano do horizonte com o geometral.
- (E) quando o objeto está entre o ponto de vista e o plano de projeção, sua projeção resultará menor que ele.

#### QUESTÃO 48

Em relação aos tipos de representação cartográfica, assinale a alternativa correta.

- (A) Mapas e cartas são termos sinônimos e correspondem ao mesmo tipo de representação.
- (B) Mapa é uma carta que representa uma área de extensão suficientemente restrita para que a sua curvatura não precise ser levada em consideração, e, em consequência, a escala possa ser considerada constante.
- (C) Escala pequena é uma característica das plantas.
- (D) Cartas apresentam destinação para fins temáticos, culturais e ilustrativos.
- (E) Carta é a representação no plano, em escala média ou grande, dos aspectos artificiais e naturais de uma área tomada de uma superfície planetária, subdividida em folhas delimitadas por linhas convencionais — paralelos e meridianos — com a finalidade de possibilitar a avaliação de pormenores, com grau de precisão compatível com a escala.

#### QUESTÃO 49

Sabendo-se que, quanto à natureza da representação, cartas e mapas podem ser classificados em gerais (cadastral, topográfico e geográfico), temáticos e especiais, julgue os itens subsequentes.

- I Denomina-se cadastral a representação em escala grande, geralmente planimétrica e com maior nível de detalhamento, apresentando grande precisão geométrica. É usualmente adotada para representar cidades e regiões metropolitanas, sendo as escalas mais usuais de representação 1:1.000, 1:2.000, 1:5.000, 1:10.000 e 1:15.000.
- II As cartas e os mapas destinados a um tema específico, necessário à pesquisa socioeconômica, à pesquisa de recursos naturais ou destinados a estudos ambientais, exprimindo conhecimentos particulares para uso geral, denominam-se “especiais”.
- III Cartas topográficas na escala 1:250.000 são úteis para a representação cartográfica de áreas específicas, com forte densidade demográfica, fornecendo elementos para o planejamento socioeconômico e bases para anteprojetos de engenharia. Esse mapeamento, pelas características da escala, está dirigido para as áreas das regiões metropolitanas e outras que se definem pelo atendimento a projetos específicos.

Assinale a alternativa correta.

- (A) Nenhum item está certo.
- (B) Apenas o item I está certo.
- (C) Apenas o item II está certo.
- (D) Apenas o item III está certo.
- (E) Todos os itens estão certos.

#### QUESTÃO 50

Em relação aos sistemas que associam informações cartográficas (plantas ou mapas digitais) com dados alfanuméricos variados (cadastrais, demográficos, socioeconômicos, culturais, de transporte etc.), tomando por base um ambiente georreferenciado, é correto afirmar que

- (A) são denominados Sistemas de Informação Geográfica.
- (B) equivalem ao sistema SICAD, no Distrito Federal.
- (C) a extensão usual dos arquivos é dwg.
- (D) o *software* mais utilizados desses sistemas é o AutoCAD.
- (E) esses sistemas apresentam aplicação exclusiva para projetos de urbanização (loteamento e desmembramento).

#### QUESTÃO 51

As projeções cartográficas, quanto ao método, podem ser classificadas em

- (A) equidistantes, conformes, equivalentes e afiláticas.
- (B) planas, azimutais e cônicas.
- (C) cilíndricas e polissuperficiais.
- (D) geométricas e analíticas.
- (E) tangentes e secantes.

#### QUESTÃO 52

A respeito dos métodos de levantamentos geodésicos, assinale a alternativa correta.

- (A) Poligonação é um encadeamento de distâncias e ângulos medidos entre pontos adjacentes formando linhas poligonais ou polígonos.
- (B) São levantamentos altimétricos clássicos a triangulação, a trilateração e a poligonação.
- (C) O processo de obtenção de figuras geométricas a partir de triângulos formados por meio da medição dos ângulos subtendidos por vértice é denominado nivelamento trigonométrico.
- (D) São tipos de levantamentos planimétricos o nivelamento geométrico, o trigonométrico e o barométrico.
- (E) O levantamento planimétrico considerado de baixa precisão, que se baseia na relação inversamente proporcional entre pressão atmosférica e altitude, é chamado de nivelamento barométrico.

### QUESTÃO 53

Em se tratando das convenções topográficas de altimetria e planimetria, é correto afirmar que

- (A) são cores usadas para a representação de matas, rios e oceanos, respectivamente, o verde, o azul e o cinza.
- (B) é possível subdividir a representação planimétrica em duas classes de elementos: físicos ou naturais e culturais ou artificiais.
- (C) são exemplos de categorias da Divisão Político-Administrativa (DPA): capital federal, capital e cidade.
- (D) ocorre por meio de linhas a representação de todo lugar do território nacional onde exista um aglomerado permanente de habitantes.
- (E) são cores batimétricas aquelas utilizadas para a representação das curvas de nível, caracterizando as diversas faixas de altitudes a partir do nível do mar.

### QUESTÃO 54

Em relação às características do Sistema Universal Transversa de Mercator (UTM), julgue os itens subsequentes.

- I De acordo com o Sistema UTM, o mundo está dividido em sessenta fusos, de modo que cada um se estende por 6° de longitude.
- II O quadriculado do Sistema UTM associa-se ao sistema de coordenadas plano-retangulares, de forma que um eixo coincide com a projeção do Meridiano Central do fuso (eixo N apontando para Norte) e o outro eixo coincide com o do Equador.
- III A cada fuso associamos um sistema cartesiano métrico de referência, atribuindo à origem do sistema (interseção da linha do Equador com o Meridiano Central) as coordenadas 500.000 m, para contagem de coordenadas ao longo do Equador, e 10.000.000 m ou 0 (zero) m, para contagem de coordenadas ao longo do Meridiano Central, para o Hemisfério Sul e o Norte respectivamente.

Assinale a alternativa correta.

- (A) Apenas o item I está certo.
- (B) Apenas os itens I e II estão certos.
- (C) Apenas os itens I e III estão certos.
- (D) Apenas os itens II e III estão certos.
- (E) Todos os itens estão certos.

### QUESTÃO 55

Tendo por base a Lei n.º 6.766/1979, que dispõe acerca do parcelamento do solo urbano, assinale a alternativa correta.

- (A) É crime contra a Administração Pública efetuar loteamento ou desmembramento do solo para fins urbanos, em observância às determinações constantes do ato administrativo de licença.
- (B) Não é permitido o parcelamento do solo em terreno com declividade igual ou superior a 15%, salvo se atendidas as exigências específicas das autoridades competentes.
- (C) Caberá à autoridade metropolitana, no caso de loteamento ou desmembramento localizado em área de município integrante de região metropolitana, o exame e a anuência prévia à aprovação do projeto.
- (D) Os loteamentos deverão ter lotes com área mínima de 125 m<sup>2</sup> e frente mínima de dez metros.
- (E) São considerados de uso comunitário os equipamentos públicos de abastecimento de água, os serviços de esgoto, de energia elétrica, coleta de águas pluviais, rede telefônica e gás canalizado.

### QUESTÃO 56

Em relação à estreita associação que deve existir entre o traçado urbano e a topografia local, assinale a alternativa correta.

- (A) Traçados geométricos rígidos adaptam-se bem aos terrenos acidentados ou de alta declividade.
- (B) É de conhecimento amplo e irrestrito que o desenho urbano compreende essencialmente a solução em planta, tendo em vista que o sistema viário é fundamental para a definição de um loteamento.
- (C) No desenho urbano, o sistema viário precisa ser compreendido como um sistema de escoamento de águas pluviais, estreitamente dependente das condições de topografia.
- (D) Em geral, os traçados urbanos mais econômicos são aqueles que implicam movimentos de terra para fins de aplainamento do sítio, convertendo topografias complexas em simples.
- (E) Sítios com declividade de 1% ou inferior são ideais para a implantação de parcelamentos urbanos, por serem praticamente planos.

### QUESTÃO 57

O tipo ortogonal de traçado urbano em que vias paralelas são cortadas por vias em sentido perpendicular, originando quadras de lados iguais, é o

- (A) radial.
- (B) radial concêntrico ou rádio-concêntrico.
- (C) hexagonal.
- (D) misto.
- (E) tabuleiro de xadrez ou quadrícula.

### QUESTÃO 58

Em relação aos projetos de urbanização, assinale a alternativa correta.

- (A) O objeto do projeto de urbanização pode ser visto como o produto constituído por conjunto de edificações (incluindo as de infraestrutura e de serviços) definidas e articuladas em conformidade com os princípios e as técnicas do urbanismo para, ao integrar a microrregião, desempenhar determinadas funções em níveis adequados (exemplos: cidades, aldeias, bairros, vilas, loteamentos, desmembramentos e remembramentos).
- (B) A sequência usual de etapas para um projeto de urbanização é a seguinte: coleta de dados, pesquisas e análises; projeto básico; projeto conceitual; e projeto detalhado.
- (C) Estudos topográficos, hidrológicos, geológicos e de tráfego, entre outros, compõem a fase do projeto conceitual.
- (D) A delimitação do arranjo geral da configuração urbana, incluindo o traçado da malha viária, ocorre na fase do projeto detalhado.
- (E) Projeto geométrico é um termo adotado para o projeto de urbanização detalhado dos lotes, o qual contém sua geometria.

### QUESTÃO 59

Assinale a alternativa que apresenta uma característica de traçados urbanos em quadras quadradas ou retangulares, sem vias de penetração (*cul-de-sac*, em “T” ou de circulação interior).

- (A) Esses traçados são extremamente econômicos, desde que haja perfeita hierarquização nas vias.
- (B) As distâncias a serem percorridas neles são geralmente maiores que as de outros traçados; além disso, de acordo com esses traçados, a interrupção de vias para manutenção tende a criar problemas de circulação.
- (C) Esses traçados são potencialmente perigosos para automóveis, pois neles há grande quantidade de cruzamentos sem hierarquia clara.
- (D) Esses traçados apresentam alto grau de segurança para o pedestre.
- (E) Os custos operacionais dos serviços de coleta de lixo e de entregas, por exemplo, nesses traçados são mais elevados.

### QUESTÃO 60

Em conformidade com a Resolução CONAMA 010/1988, **não** é exemplo de exigência para a implantação de projeto de urbanização em uma área de proteção ambiental (APA), por parte da correspondente entidade administradora,

- (A) adequação com o zoneamento ecológico-econômico da área.
- (B) implantação de sistema de coleta e tratamento de esgotos.
- (C) criação de sistema de vias públicas sempre que possível, curvas de nível e rampas suaves com galerias de águas pluviais.
- (D) criação de traçado de ruas e lotes comercializáveis com inclinação inferior a 30%.
- (E) existência de lotes de tamanho mínimo suficiente para o plantio de árvores em pelo menos 20% da área do terreno.

RASCUNHO